



同濟大學  
TONGJI UNIVERSITY



景格學校  
JINGGE INSTITUTE

# 2015年安徽科技貿易學校示范校骨干教師綜合素質 提升培訓班結業論文集



全國重點建設職教師資培養培訓基地  
全國高職高專教育師資培訓基地  
上海市職業教育師資培訓基地  
上海景格職業技術培訓學校  
中德（上海）職業教育合作示范基地

中國·上海

2015年3月

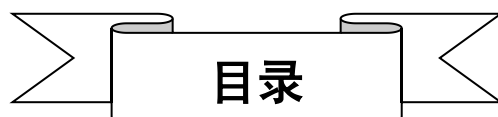

# 目录

“课证融合，技能递进提升” .....	4
中等职业学校会计专业人才培养模式探索与实践.....	4
张成武.....	4
关于职业学校师资队伍建设的思考.....	9
林海青.....	9
且行且进步 学而思其变 做一名职教好老师.....	13
吴海燕.....	13
浅谈理实一体化教学与翻转课堂模式.....	16
张森林.....	16
加快课程建设步伐 提升我校会计专业人才培养质量.....	20
陈红雨.....	20
关于职业学校教师基本素质的几点思考.....	24
窦祥国.....	24
献身职教 坚定信念 提升教育教学质量.....	28
吴仁宏.....	28
思想与时俱进 学习永无止境.....	32
张姗姗.....	32
浅谈中职教学创新.....	37
丁绍元.....	37
校本教材编制的新思维.....	41
顾涌.....	41
如何破茧成蝶，提升职教老师魅力.....	43
徐燕.....	43
失败是成功之母.....	48
王支宝.....	48
老师如何才能让学生学会? .....	51

陈治国.....	51
关于我校学生德育工作现状的困惑与思考.....	54
周娟.....	54
《理念、反思、实践》.....	58
陈娟.....	58
提升能力势在必行.....	62
杜虹.....	62
中职计算机专业理实一体化教学初探.....	65
郭顺.....	65
多媒体与板书教学效果的比较研究.....	69
刘晓艳.....	69
浅谈优化高职英语课堂教学的几点尝试.....	73
刘晓琪.....	73
关于当前中职教育发展现状的思考.....	77
李保华.....	77
浅谈如何成为优秀的职教教师.....	80
李洋.....	80
新思维 新思路 新定位.....	84
陶芳莉.....	84
职业素质与能力提升，是教师成长与发展的必由之路.....	88
袁勇.....	88
我国粮油检验工作现状及改进措施.....	91
刘春平.....	91
认真聆听 及时总结 收获颇丰.....	95
吴刚.....	95
名师引领 总结反思.....	99
徐艾霞.....	99
参加上海同济大学景格培训学校国级示范校骨干教师培训心得体会.....	102
李学强.....	102

借培训的力量，叩职教生涯新局.....	106
王振乾.....	106
职业教学理念为先.....	110
陈陪.....	110
关于云计算在职业教育领域中的应用.....	114
查正卫.....	114
潜谈课程改革微课学习的体会.....	120
许校军.....	120
现代信息技术在液压传教学中的应用.....	125
李燕.....	125
安徽科技贸易学校示范校骨干教师综合素质提升培训班学习心得体会.....	131
李昭鹏.....	131
骨干教师培训总结.....	134
朱又波.....	134
信息技术与课程整合教学模式的探讨.....	137
孙玉成.....	137
“五力聚合，五化一体”中职教师专业成长路径实践探索.....	141
黄光荣.....	141



## “课证融合，技能递进提升”

### 中等职业学校会计专业人才培养模式探索与实践

张成武

**【摘要】**会计专业本着以培养会计应用型人才为根本，以“校企合作、工学结合”的人才培养模式为引领，以教育理念创新为先导，以教学模式和课程体系改革为核心，针对会计工作岗位的特点，运用多种教学方法和教学手段，不断提高教育教学质量。形成了“课证融合、技能递进提升”的“1234工程”人才培养模式。

**【关键词】**示范校 校企合作 课证融合 教学做一体化 课程标准 技能比赛 “双师型”教师

我校开展示范校建设以来，会计专业本着以培养会计应用型人才为根本，以“校企合作、工学结合”的人才培养模式为引领，针对会计工作岗位的特点，运用多种教学方法和教学手段，不断提高教育教学质量。构建了“课证融合、技能递进提升”的“1234工程”人才培养模式。其核心是采用以会计从业资格证书培训和初级会计师证书培训为会计专业教学的主要拓展内容，以会计模拟实训和顶岗实习为实践能力培养的主要形式，对接能力培养与资格证书培训，在会计专业课程设置上加大课证融合的深度，通过“三层循环”和“四个阶段”的“教、学、做一体化”训练，使会计专业学生毕业时既能取得毕业证书，又能拥有会计从业资格证书，同时部分学生还能拥有初级会计师证书，成为高素质技能型会计专门人才。

#### 一、实施背景

会计专业是我校的传统优势专业，近年来，随着社会经济的快速发展，社会对会计专业人才的要求越来越高，我们已深切感受到目前中等职业学校的教育教学与市场对人才的实际需求存在着一定的脱节，专业设置与课程建设相对滞后，重理论、轻实践，部分课程设置难以跟上企业对人才要求的新变化。随着高职院校无门槛的自主扩招，会计专业及相关专业的人才大量涌入社会，给中等职业学校会计专业的教学带来前所未有的困境与挑战，其主要问题：一是会计专业顶岗实习对口的问题，因为任何单位的财务会计岗位都是单位的核心机密岗位，陌生人(学生)不可能真正接触到企业的真实账务。二是会计专业毕业生要想对口就业，毕业时必须取得会计从业资格证书，而从业资格证书是国考项目，考证的难度相对较高。针对这些问题，我们按照职业教育“校企合作、工学结合”的人才培养模式改革与会计专业特点相结合的原则，遵循中职学生的认知规律和职业成长规律，坚持“培养与需求对接、产业与课程对接、教材与技能对接”的教育理念。反复研究，不断实践，构建了“课证融合、技能递

进提升”的“1234工程”人才培养模式。

## 二、主要目标

“课证融合、技能递进提升”的“1234工程”人才培养模式具体内容。

“1”是一条主线，即“校企合作、工学结合”。

“2”是将会计从业资格证书的考证课程融入课程体系，实行课证融合。

“3”是“三层循环”，其一是按照“培养与需求对接”的理念，要求专业教师按企业真实需求，采用企业真实会计凭证、账簿进行教学，最后安排学生顶岗实习直至毕业，做到“工学循环”；其二是按照“产业与课程对接”的理念，主要在课程体系构建流程和教学内容上进行改革，对接地方产业进行会计岗位群的调研分析，按照企业会计工作岗位流程，遴选课程内容，序化课程结构，设计各会计岗位项目任务，融合教学内容，建立课程标准，开发项目课程与教学资源，形成基于工作过程的项目化专业课程体系和基于价值引导的情境化人文素质课程体系，安排专业教师参与企业实践，获取企业真实项目资料，按照“课程教学--企业实践--课程教学”的循环，使课程教学内容与会计岗位进行对接，做到“教学循环”；其三是按照“教材与技能对接”的理念，专业教师和企业专家合作编写校本实训教材，将特色教学融入学生的技能训练中，实行“教学做一体化”进行教学，做到“学练循环”。

“4”是“四个阶段”逐步递进提升。根据会计专业教学特点和学生认知规律，将整个教学划分为认知训练阶段、技能训练阶段、考证训练阶段和跟岗训练阶段。

## 三、工作过程

（一）构建“课证融合、技能递进提升”的“1234工程”人才培养模式课程标准和课程大纲。

按照学校总体要求，由学校专业教师、行业企业专家共同参与的专业建设指导委员会，将会计从业资格证书的考证课程融入课程体系，形成了具有我校特点的12门项目化课程标准和课程大纲。新大纲突出职业本位，强化技能训练，将12门专业课的课程目标进行细化为知识目标、能力目标和素质目标。将课程内容的相关知识点和技能点分成若干个任务单元或模块。对每门课程的教学目的、课时分配、教学内容、活动内容和所要达到的教学效果等因素进行具体分解设计，通过“三层循环”和“四个阶段”的“教、学、做一体化”训练，全面培养学生的综合素质和职业能力，提高学生的就业、创业能力，从而更好地实施一体化教学。

（二）构建新型校企合作模式。大力推进“冠名班”办学模式，“招工即招生、工作即学习”“招生即招工、入校即入职”。学校与安徽华运集团蚌埠华运超市有限责任公司等多家企业举行校企合作“冠名班”培养协议签约仪式。实行校企联合，共同培养优秀人才。构建企业与学校，企业专家与专业教师共同制定人才培养的新模式。校企双方共同制定教学标准，共享教学培训资源，企业全程参与学生



的培养，接收学生跟岗训练、顶岗实习，优先选择毕业生。

(三)构建“创新型”、“双师型”教师队伍。中等职业学校教学的关键是要有一流的既有专业技术水平又有教学理论水平的教师。教师只有不断提高教学业务能力，改变自己，赶上职业学校课程教学改革步伐，成为既能讲授专业理论知识，又能指导实操、实习和实际生产的教师，才能影响学生的学习，才能达到预期的目标，才能成为深受学生欢迎的优秀“双师型”教师。在我校会计专业34名教师中，已有29人成为“双师型”教师，真正实现“做中教、做中学”。我校培养“双师型”教师的主要方法是：(1)安排专业课教师在假期到合作企业参加实践活动；(2)学校有计划地培训专业教师，鼓励教师参加考试成为会计师、注册会计师等；(3)从社会上和企业中引进优秀的会计师和高级会计师充实教学一线；(4)聘请一支既有实践经验又有较高理论水平的会计师作为兼职实习指导教师。

#### (四)构建会计工作岗位导向“会计仿真”现代化实训体系

多年来我校会计专业核心课程的教学如基础会计、财务会计都开展了以模拟实账操作为主的项目课程教学模式，实现了实训目标和就业目标高度一致的职业性要求。实施一体化教学中，如果没有一体化教材，就无法实施一体化教学。编写一体化教材是实施一体化教学的基础。而为了搞好模拟实训，我校组织教师编写了《会计基础模拟实训》、《会计综合模拟实训》等校本教材，在编写教材时，以职业为本位，以能力为标准，以科学性、实用性和有效性为原则进行编写。

实现“教学做一体化”教学，需要实验、实训基地设施做保障。以职业能力训练为重点的实验实训基地建设，是职业学校落实以就业为导向的物质基础。我校会计专业共建有9个标准实验实训室，购置了《基础会计实训》、《会计岗位仿真》等软件，在实训室里学生可以在电脑上跟着老师一起模拟会计岗位如出纳员、记账员、成本会计、费用会计、主管会计等岗位的实际工作，真正做到“教、学、做一体化”。

#### 四、主要成果

人才培养模式改革取得成效突出表现在以下几个方面：

(一)学生的考证通过率进一步提高。2014年，三年制中职毕业生考证通过率从20%达到了50%，五年制高职通过率从2012年的不足40%，2014年达到了90%以上。

(二)学生技能比赛水平较高。2013年至2015年度，我校会计专业学生连续三年包揽了蚌埠市中职技能大赛“会计电算化”(会计实务)和“手工账项目”的团体和个人一二等奖，我校会计专业学生2012年参加全省会计技能大赛，获一等奖1人，二等奖1人，2013年3月我校杨洋在省赛中获得个人总分第一名的佳绩，代表安徽省参加全国职业院校技能大赛，获得个人三等奖的好成绩。2014年我校获得了安徽省“会计手工”赛项团体第一名，另有二名同学获得了“会计电算化”赛项的二等奖。

(三)促进了学生就业率的进一步提升。我校毕业生主要在蚌埠地区中小微企业就业。主要岗位有出纳员、收银员、仓管员、统计员、会计核算员和办税员等就业岗位,我校学生良好的专业技能和综合素质受到了用人单位的一致好评,就业率达到98%以上,学生对口就业率也有较大幅度的提升。

## 五、影响与示范

(一)引领蚌埠地区及省内外会计专业改革与创新。1.学校制定的<会计专业教学标准>被本地区多所学校采用,在蚌埠地区形成了“学会计到科贸”的良好口碑。2.两年来,多所学校的会计专业同行到我校交流学习。

(二)引领蚌埠地区及全省会计技能比赛教学研究与创新。我校连续六年承办蚌埠市会计技能比赛,蚌埠职教中心、安徽第一轻工学校、固镇职教中心、固镇任桥职业中学等多所学校赛前来我校交流学习。2014年11月,我校成功举办了全省技能比赛经验交流会。多所学校的会计专业同行到我校参观交流。2014年底,我校申报赛点成功。

(三)引领全省及地区经济发展。1.2014年11月我校向省财政厅申报为安徽省粮食行业会计继续教育基地,为全省粮食行业继续教育培训了100多人。2.与蚌埠市天源财务服务有限公司开展全方位合作并在我校成立了分公司,对外开展会计咨询、会计代理、会计培训等会计服务业务,形成了良好的产学研合作机制。

## 六、条件保障

(一)我校隶属于安徽省粮食局,业务上受省教育厅管理,经费来源为省财政厅强力支持的事业单位全额拨款体系,为我校人才培养模式的实施提供了强有力的资金环境。

(二)会计专业是我校传统品牌专业(1958年建校时创立的两大专业之一),我校会计专业毕业生遍布全省各行业,至今已为全省培养了近万名会计专业毕业生,一大批在各行业担任领导职务的优秀校友为我校校企合作的开展提供了良好的便利条件,为我校共建校内外实习实训基地提供了有力保障。

(三)会计专业专业带头人和骨干教师教学团队建设的落实,形成了一批结构合理、素质优良的“双师型”师资队伍,充分保障了我校人才培养模式改革的顺利实施。

## 七、体会与思考

会计专业“课证融合、技能递进提升”的“1234工程”人才培养模式改革,采用以会计从业资格考试培训和初级会计师证书培训为会计专业教学的主要拓展内容,以会计模拟实训和顶岗实习为实践能力培养的主要形式,对接能力培养与资格证书培训,在会计专业课程设置上加大课证融合的深度,使会计专业学生毕业时既能取得毕业证书,又能拥有会计从业资格证书,同时部分学生还能拥有初级会计师证书,成为高素质技能型会计专门人才。



参考文献:

- 1.孟庆国.职业教育教师培养体系的构建与实践 {J} 职业技术教育 2013 (22) 34 卷。
- 2.李静.职业院校教师专业化的现状及路径选择 {J} 职业技术教育 2011 (5) 32 卷。
- 3.刘宝.高职财经类专业项目课程改革的困境与出路 {J} 职业技术教育 2010 (23) 31 卷。
- 4.黄平平.高职教育双证融通实施的问题及策略 {J} 教育与职业 2013(26)36 卷。

## 关于职业学校师资队伍建设的思考

林海青

摘要：职业教育能否充分发挥重要作用，关键是要拥有一支高素质的教师队伍。“十一五”期间，职业学校教师队伍建设取得了长足进展，但还存在一系列问题。本文就新时期下如何加强职校师资队伍的建设提出了一些思考和建议。

关键词：职业教育 师资队伍 培训 建设

在最新出台的国家中长期教育改革和发展规划纲要(2010-2020年)中明确指出，“发展职业教育是推动经济发展、促进就业、改善民生、解决“三农”问题的重要途径，是缓解劳动力供求结构矛盾的关键环节，必须摆在更加突出的位置。”而推动职业教育科学发展，一个核心要素就是要提高教师队伍整体素质。

2011年12月，在全国职业教育师资工作会议上鲁昕副部长也提出，“师资队伍建设和提高技能型人才培养质量、完善现代职业教育体系的关键性因素，推动职业教育科学发展必须把师资队伍建设摆在突出的位置。”

可以说，近年来，各级政府对包括中职在内的职教师资的重视程度是前所未有的，但由于种种原因，职教师资的现状仍不容乐观，某种程度上，已成为快速发展的职教事业的“瓶颈”，加强职业学校师资队伍的建设已成为迫在眉睫的问题。

### 一、目前存在的突出问题

#### 1. 数量不够

以中职学校为例，教育部网站的数据显示，2014年，中职全日制在校学生共近2000万人，中职专任教师共近70万人，中职教育师生比为1:28左右，这显然过高。从总体上看，职业学校教师明显不足，远远不能满足实际需求。

#### 2. 结构不合理

目前职业学校师资供给主体是普通高校毕业生，占到了80%左右，而像职业技术师范院校这样的专门化机构培养的师资只占到总量的20%左右，学校急需的、拥有行业企业背景的教师更是少之又少。另外，文化课教师与专业课教师两者比例为1:0.6左右，可以看出，文化课教师比例偏高，专业课和实习指导教师明显偏低，教育部规定，“双师型”教师占专任教师总数的比例应不少于60%而各学校的“双师型”教师数量明显不足。

#### 3. 质量不高

这突出表现在，大量的普通高校毕业生，没有必要的专业培养环节，只经过学校的简单培训就直接迈上讲台，很难直接适应职教教学模式。在进入学校任教后，多数专业教师又缺少下企业实习的经历，对生产和服务一线了解较少，教学能力特别是专业技能水平和实践教学能力偏弱。导致教学中理论多，实践少，无法实现职业教育培养实践性、技能性人才的目的。

## 二、问题的形成的主要原因

### 1、重视不够

有的教育行政部门对于发展职业教育的认识没有达到应有的高度，甚至认为职教，更是不太起眼的“非主流”职业，致使职教师资队伍建设得不到应有的重视。特别有些地方教育行政部门把教学经验丰富、教学水平高的教师调到普高学校，导致职教师资队伍不稳定，整体素质下降。

### 2. 职业的认同度不高

职业教育的社会的认可度不高，社会上长期认为，职业学校的生源是筛选下来的“劣品”，将来只能从事一线的生产、服务工作，培养这类学生的教师，自然也得不到相应的重视。因此，职校对人才的吸引力不强，无形间也影响到教师的职业认同感，这无疑已经成为我国职业学校师资队伍建设与发展的一大“症结”。

### 3. 工资福利待遇低

由于社会分配不合理，脑体倒挂，职业学校教师总体收入情况，并不尽如人意。尤其是与社会上从事相同专业的人员相比，教师收入更是显得过低，在此种情况下，部分中青年教师不甘心于长期从事职业教育，纷纷等待时机“改弦易辙”的现象不胜枚举，剩余人员的思想状态也难以稳定。有的教师通过校内外工资福利待遇和工作量的对比，产生厌教情绪；有的专业课教师凭着自己有一技之长而“另谋高就”，有的专业课教师用自己学到的专业知识到外单位兼课、兼职、经商，搞“第二职业”。

### 4. 培训机制不够完善

目前，职业学校教师自身的教学任务已经十分繁重，面对硬件、软件、师资的短缺，必然导致师资的进修培训工作流于形式，形成摆架子、走过场的局面。现在职校师资的培训主要途径是依托于高校或企业建立的师资培训基地，而教师的进修是一项比较系统、复杂的工程，尤其是新技术培训，决不是三个月或五个月就能解决的问题。

### 5. 管理模式滞后

现有的职业学校，基本上采用了事业单位的管理模式，这虽然保证了学校的规范办学，使各项行为制度化，但上级主管部门对学校各项行为的“约束性”仍然很强，某种程度上学校的办学自主权显得还不够充分。另外，奖惩制度的有效性不够，目前，各校现有的奖惩制度还不能完全满足学校管理

上的要求：一是学校的薪酬，对一流人才的吸引力有限，而且岗位薪酬在分配上存在平均主义倾向，对教学、科研、管理骨干的激励力度不大，导致激励效果不明显；二是各类的教职员工的岗位要求还比较模糊，没有体现出文化基础课教师、专业课教师、实训指导教师、行政管理与教学辅助等各类人员岗位的特点，不利于分类管理和有效考核；三是学校一般都鼓励教师特别是专业课教师要积极参加培训，努力成为具有职业教育特点的“双师型”教师，却在薪酬制度上没有足够的激励政策；四是对教师的情感需求关注不够，奖惩更多的体现在物质措施上。要想提升职师队伍的整体水平，凝聚向心力，发挥能动性，就要针对其不同的需求，采取不同的激励措施，形成科学的激励机制。这样才能体现客观、公平和公正的评价原则，才能充分调动职校教师的积极主动性。

简而言之，职校师资队伍问题的关键在于，一流人才引不进，引进的人才留不住，留住的人难以培养成才。这要引起我们的高度重视，在职业教育加快发展、改革创新背景下，师资队伍却成为职业教育的薄弱环节，不解决师资队伍建设中的问题，职业教育就无法培养出满足经济社会需求的高素质劳动者和技能型人才。

### 三、加强职业教育师资队伍建设的对策思考

#### 1. 加大政策保障力度

要将有关职业教育的各项政策落到实处，特别是政府在可能的情况下，出台相应政策对职业学校的硬件软件给予更多的支持，改善办学条件，在教学设施、设备的配备、实习基地的建设要尽快满足职教师资培训的需要，让教师能更多的通过培训学习接触到实际生产应用，切实提高自身专业实践能力，尽快地学习掌握各种新技术。同时要进一步建立与完善投资系统，对师资培训经费要统筹安排，纳入教育事业经费预算和基本建设投资计划，制定开支标准和费用定额，予以重点保证。

#### 2. 完善收入分配机制

目前，各职业学校实行或即将实行绩效工资制，绩效工资制强调教师的工资调整取决于教师个人绩效，以成果与贡献度为评价标准。学校要充分利用这一改革的契机，将工资与绩效直接挂钩，全面地反映按岗位、按技术、按劳分配的原则，调动教师的积极性、促进学校发展。例如，对“双师型”教师，可以同时考虑根据他的专业技术职务和技能等级核定相应的岗位工资，这样就鼓励教师主动走入生产第一线，注重实践能力的提升，成为一名真正的能说会做的“双师型”教师。

#### 3. 健全教师专业成长机制

学校应重视教师的专业成长，完善促进教师专业成长的制度措施。学校要针对现有教师的专业结构和自身特点，有计划的利用寒假、暑假，对他们进行在职或脱岗培训，特别是要建立职业学校教师定期到企业实践制度，切实提高教师的素质和能力，特别是动手能力和实践教学能力。要防止出现“专

业教师培训就是考证”这种简单化的做法，在培养“双师型”教师时，必须从专业出发，依托专业培训，依托专业搞建设，将专业、课程、培训方案三者紧密结合，不能偏离专业建设、改革与发展的方向。

#### 4. 加强骨干教师队伍建设

骨干教师队伍建设是教师队伍建设的重要组成部分。学校应采取有效措施，实行政策倾斜，通过重点培养、选优扶持、动态管理等办法，形成多层次、多渠道的优秀人才培养格局，建设一支数量充足，结构合理的专业梯队的骨干教师队伍。要鼓励骨干教师培养对象提升学历，开展重要的课题研究，参加较高层次的职业教育学术交流，促使他们尽快成长为具有本学科扎实的理论基础知识和丰富的教学科研实践经验的学科带头人，真正起到领头羊的作用。从而带动其他教师，共同实现教师队伍整体素质的提升，进而实现职业教育教学质量的提高。

总之，加强职业教育师资队伍的建设是发展职业教育的一项基础建设，只要各级政府及有关部门高度重视，下大决心，花大力气，把加强教师队伍建设作为教育事业发展的最重要的基础工作来抓，定能建设成一支数量充足、素质优良、结构合理、特色鲜明、专兼结合的高素质专业化职教师资队伍。

参考文献：

- [1] 吴少红 从德国职教师资培养谈起 《教育发展研究》2000年第3期
- [2] 卢双盈 如何建设重点职教师资培训基地 《中国职业技术教育》2002年22期
- [3] 朱新生 贺文瑾 我国职教师资队伍的现状分析及对策研究 《职教通讯》1999年第8期
- [4] 高 瑛 我国职教师资队伍现状分析及思考 《职业技术教育》2003/16
- [5] 郑声衡 职业中学师资队伍的现状、问题及对策 《教育论丛》1992年第2期



## 且行且进步 学而思其变 做一名职教好老师

吴海燕

2015年2月5日至10日，窦校长及教务、各系部负责人带领学校学科带头人、骨干教师一行参加了由同济大学职业技术学院和景格学校承办的示范校专业带头人、骨干教师综合素质提升培训班，我也有幸参加了这次培训。还记得培训第一天，大屏幕上有这样一句话：好的培训就是一盏灯，照亮了前行的路，也点燃了自己的人生。短短5天时间的学习，我受到的震撼是几年来没有过的。众位老师积极向上、满怀信仰的工作状态，精彩纷呈的演讲让我备受感染，深感自己有太多太多短板。还记得大学综英老师总是说：“同学们，等你们走到社会上，每一天都会有shock在等待你，你们就是在这一次次的被shock中成长的。”当时不以为然，现在越来越体会其中深意。每一次自我的成长都是在走出舒适区的体验中获得的，所以我很感激学校能够给我们这样的机会走出来，接收更前沿的信息，接触更新锐的思想。下面就本人在培训收益最多的两个内容进行总结：不断更新观念，提升教育教学技术，做了解学生、热爱学生的好老师。

对于教师而言，首要任务就是建构新课程有效教学理念。要该掉传统的“重教有余，重学不足；灌输有余，启发不足；复制有余，创新不足”观念。通过培训，我知道了怎样去定位、去思考、去摸索、去创新，让我的课堂充满激情。我知道了怎样让我的学生真正的实现：人人都能获得良好的教育，不同的人在学习和技能的技能上得到不同的发展。在教学上要由关注“教”向关注学生“学”转变。尊重学生的主体性，学生是学习的主人，教学不是看教师“教得怎么样”，而是要看学生“学得怎么样”。教师在教学中要大胆“放手”，让学生学会“做中学”，在实践中学习，在活动中学习，在交往中学习。要关注个体主动探究和情感体验。在行动上教师要赋予学生真实的“爱”，这种爱是一种对全体学生的关注，是一种对每位学生的信任，是一种平等的尊重，是一种深刻的理解，是一种“容错”的悦纳，是一种精神的激励。在教育由以本为本变为以人为本，教师由控制者、评判者转向参与者、引导者，学生由接受型转向探究型与接受型相结合。培养学生的创新意识，发展学生的创新精神，是时代赋予我们的艰巨任务，所以在教学过程中，认真研究学生，学生在面对一个问题时他们是如何思考的，其中是否存在经验。同时要给学生更多的时间和空间，让他们自己去发现问题，研究问题并解决问题，从而培养他们的创新意识和创新精神。

先说微课，首先郑雪丽老师给我们介绍了微课的由来、现状、发展趋势。随着我国经济的高速发展，教育现代化工程的不断推进，当前以多媒体与网络技术为核心的现代教育技术的迅速兴起，正猛烈地冲击着各学科的教学。在网络理论下知识突破了原有书本的限制，不再以点的形式出现，而是以



流的形式传递，使教学观念，教学主体，教学方法，教学过程和教学形式都发生根本改变。传统的“以教师为中心，靠二支粉笔一张嘴”的教学模式，已不能适应新课程“主动、探究、合作”学习方式，传统观念下的“师者传道、授业、解惑”“闻道有先后”的观点，也将被基于新课程教学提出来的“教育要为学生终身发展奠定基础，让学生学会做人，学会求知，学会合作，学会实践，学会创新”的理念所取代。教师应与时俱进，适应时代的发展，做好自己的角色定位，充分利用网络环境，激发学生的求知欲，提高学生的实践能力，培养学生的创新精神，促进教与学的改革深化。学习，教学相长、共同进步。网络时代是一个“人人为师、人人为学”的时代，我们任何人，只要愿意，都可以利用网络资源学习任何我们想要学习的内容。同样，我们也可以把自己的创意利用网络媒介分享给他人。微课就是在这样一个网络发达、碎片时间学习的背景中应运而生，它符合学生的认知规律，其短小精悍的内容也极易被接受，学习效果震撼令人难忘。除了微课，我们学习的途径还有很多，慕课官网分享的全世界最顶尖的学府的公开课。作为一名老师，要不断学习更新自己的那桶水，才能拥有涤荡学生心灵的纯净力量，才能让学生感受到自己给予的是活水。

在学习制作微课过程中，我也受到很多启发。如：我们不仅可以利用录屏软件来录制微课，也可以利用手机或者摄像机。如：讲解一个语法知识点，就可以提前录制好微课，放在班级群共享里，有些学生在初中的时候没有学好这个知识点，或是在课堂上没跟上老师的思路，便可在课下反复观看视频。教师只需要用手机录制，准备好写字板，在写字板上进行讲解，只需3、4分钟，既简单又清楚，便于学生理解和接受。其二，之前总觉得微课在我们这个技术相对落后、学生自学的积极性比较低的环境下根本就是天方夜谭，但在听完凌静老师的课后，我明白了，无论是什么课，首先教师要充分认识到学生的心理特点，调整自己的心态，调整教学难度。微课的灵魂在于设计，媒介画面都只是手段，必须从学生的兴趣点切入，才能创造他们在课外观看微课的可能性。安徽省中职学校的大部分孩子对于外语是有抵触的情绪，只能找准这群孩子的兴趣点，才能让他们接受微课这种新的教学方式。另我们的数字化校园普及范围和条件都有限，所以我们更多的选择在课堂上检测学生学习微课的效果，这样才能真正发挥微课的作用。

微课只是我们在探索革新教育教学技术过程中出现的一种方式，职业教育的核心应该是与市场紧密对接的课程设置和不断调整的课程改革，我们的教学探索之路仍是任重而道远。在开班典礼上和后面的课程中，基地梅泓主任展现了一种更加积极向上的面对职业教育的工作态度，她为我们描绘了职业教育的美好前景，也正视职业教育在发展过程遭遇的种种困境与迷惑，从整体上概述了我国职业教育人才培养的基本情况和存在的主要问题，以及我们面临的挑战与机遇。梅主任的演讲能够让我感受到她和她的团队对于职业教育满满的信心与期待和她们愿意为了实现这种愿景付出努力的决心。她提

出职业教育需要复合型、创新性的教师，特别是关于目前职业教育中专业设置与教学的层次和尴尬情况，一些学科建设的停滞不前，这让我们培训的学员们身上多了一份责任。

让我们所有人印象最深刻的无疑是上海信息技术学校邬宪伟校长的演讲。学高为师，身正为范，身正是大部分教师都能够做到的，他认为教师需在学高的路上不断进取，学会形成合力（外在的某种动力和自己的引力），凡是能成为一名好职教老师的都是在能力边缘极限上工作而后锻炼出来的，人只有不断突破自己所处的舒适区，被外力激励或是自己内在激励而后进行努力，才能获得新的蜕变与成长。几乎在每一位成功者的成长历程中，都会有这样被逼到绝境最后奋起的经历，只有在对自我的不断挑战和不断挖掘过程中，人才能完成一次又一次的自我突破与进步。作为一名职教老师，太容易遭遇教学生涯的瓶颈期和高原期：自己教授的科目领导不重视学不视喜欢；教学效果普遍不好；自己在不断的创新教学方法却收效甚微；已经获得了很多荣誉又已经人到中年，觉得自己太累了可以歇歇了倦怠了。如果没有坚定的工作信仰和信念，教师很容易就开始在教学中蒙混度日，失去斗志失去信念，最终被学生淘汰。其二学会教学艺术，教无定法，只能在不断的实践中摸索适合学生发展特点的教学方法，且教学方法需不断更新，因为我们面对的学生一直在变化，要适应这种变化，教师不能停止学习的步伐；其三，学会研究教学，一名好教师不光有丰富的经验，更重要的是善于在教学实践中不断反思总结、寻找发现规律，通过自学或是培训的方式提升自身教育理论水平和理论运用于教学实践的能力，这样才能帮助我们更加科学的认识教学规律。

这次培训内容丰富，水平高，充溢着对新课程理念的深刻阐释，充满了教育智慧，使我们开阔了眼界。我会将在这里学到的新知识尽快地内化为自己的东西，运用于教育教学过程中去，结合我校的实际情况，及时地为学校的建设和发展出谋划策，努力学习同行们的学习态度、求知精神、协作能力，加强平时的学习充电。他山之石，可以攻玉，我一定将学到的知识运用于教育教学实践中去。在今后的日子里，我将不断地学习理论知识，用理论指导教学实践，研究和探索教育、教学规律，把科研和教学结合起来，做一个专家型、学者型的教师，使自己具有所教学知识方面的前瞻性。这样，才能培养出新时期“发现型、发明型、创造型、创新型”的学生。为了我们的教育，为了我们的学生，也为了我们自己，我会时时处处都要注重自己的师德修养和人格塑造，并加强自己的理论素养和专业技能的学习和提高，具有较强的教育科研意识和能力，有目的地总结教育经验，反思教学实践，一切从实际出发，切实担负起教师应尽的责任和义务，在工作中起到骨干教师的带头作用。



## 浅谈理实一体化教学与翻转课堂模式

张森林

寒假期间，窦校长亲自带领我校各系部主任和近三十多名骨干教师一行到上海同济大学职业教育技术教育学院进行了为期五天的培训，时间虽然不长，但是收获却颇丰。我想每一位年轻老师都有这样的感觉，我们拥有的知识在一点点流失。我们在大学里系统学习的专业课，在我们教学的过程中仅仅用了其中的两三门甚至根本用不上，对于在教学过程用不到的课程我们会暂放一边，用进则退，我们保有的知识越来越少；即使我们正在教学的课程，如果不关注它的发展，就会变成狭隘的“旧知识”。因此，我们要不断的学习提升自己，而参加培训班是一个快速行之有效的途径。因此，很感谢学校给我这次学习的机会。

我们参加的培训是由上海景格职业教育技术研究院承办的，院方很重视，课程结构安排得也很合理。经过这5天的学习，大家开阔了思路，感觉受益良多。现将其中一些不成熟的感想汇成文字，以作汇报交流。

### 一、理实一体创新教学设计

开课的第一天来自职教一线的特级教师凌静教授的“理实一体创新教学设计”讲座，凌静教授从教师的职业教育现状调查入手，谈及教师对职业教育教学的角色定位的认识理解，到职业教育教学存在种种问题，然后侧重从如何落实理实一体的课堂教学的角度，深入而全面地阐述了制定教学目标的原则和策略，实施教学目标的课堂教学设计流程，结合各学科的特点和实际教学案例阐释了创新课堂教学模式的理论及其实践策略。

理实一体化教学，打破了传统的学科体系和教学模式，根据职业教育培养目标，整合理论与实践教学资源，将理论教学与实习教学融为一体的教学。采取“教、学、做、考”四位一体化教学模式，具有以下优越性：

(1) 能把抽象而枯燥的理论知识科学地、有效地转化到生动而有趣的实践过程中去，在实践中加以验证，使学生从实践中得到感性认识，并将感性认识自觉地上升为理性认识，开发学生的思维能力，锻炼学生的动手能力，使整个教学过程收到事半功倍的效果。

(2) 能有效地将课堂和实践结合起来，将技能实践融入课堂教学，让学生直接在课堂上学到今后就业所必须的操作技能，变被动学习为主动参与，调动了学生学习的积极性与主动性，增强了学生的实践能力，符合中职教育的规律。在课程的教学中引入一体化教学，对提高教学效果，增强学生的实践操作技能具有积极意义。

(3) 打破了传统的教学及评价模式,解决了分段教学模式中所存在的理论知识与实际操作技能在知识上不连贯、不衔接等问题;特别是通过现代教育手段和方法,既调动了学生的主观能动性,激发了学生的学习热情和学习兴趣,又培养了学生分析解决问题的综合能力,活跃了课堂气氛;既充分地利用了教学场地,又有效地利用有限的教学时间,保证了学生能在学中求乐、在乐中求学。

(4) 能有效地提高师资队伍的理论水平和实际操作能力,并能在教学过程中促使教师不断地去钻研教学方法,不断地去掌握新知识、新技术,以此来满足教学所需,从而不断提高教师的教学能力和教学水平。

教师的教是为了学生的学,在教学过程中,必须充分调动学生的学习主动性、积极性。学生不仅是教学的对象,而且是学习的主体。教师传授的知识与技能施加的思想影响,都要经过学生个人的观察、思考、领悟、练习和自觉运用、自我修养,才能转化成为他们的本领与品德。一般来说,学生的学习积极性、主动性愈大,求知欲、自信心、刻苦性、探索性和创造性就愈大,学习效果愈来愈好。正因为如此,需要开展理实一体化教学,由于直观的刺激作用,学生提高了对所学知识的兴趣,他们能运用所学的知识自觉地、积极地参加与教学活动,在这个课程中获得直接经验,进而逐渐形成各自能力倾向和创造才能。采用"理实一体化"教学以后,改变了以往"满堂灌"的做法,摆脱了纯理论教学,不仅激发了学生的积极兴趣和积极性,而且学生的动脑和动手能力显著增强。

众所周知,职业学校学生大都基础理论知识比较弱,学习接受能力也不平衡,但他们有一个共同的特点,即形象思维比较好,实际动手能力比较强。针对这一特点,必须坚持从"以人为本"的思想出发,一方面尊重学生学习的主动性,加强对学生的正面引导;另一方面加大实践教学的力度,采用"实物示范"教学的方法,进行形象化教学,开导、诱导学生,提高他们的学习的兴趣。通过形象化教学,不仅使他们知道是什么,更重要地是让他们知道为什么,以此来激发学生学习的兴趣和主观能动性。

"理实一体化"教学立足于学生的本性,使学生的个性自由发展,形成学生独立的个性,有助于增强学生的主体意识,培养开拓精神和创新才能。

## 二、翻转课堂与微课设计

你知道吗?2010年互联网上的信息数量接近1百万亿,这超过了人类过去五千年信息的总和。你知道吗?新的科学技术知识大约每2年翻一番,当大学生学习到第三年时,他们在第一年所学习到的东西有一半已经过时。你知道吗?2010年最需求的10种工作岗位在2004年还根本不存在。

年青一代急需掌握全球化经济时代新技能,作为教师,有三种技能必须教给学生:1.我们需要教学生学会处理海量信息。2.我们需要从幼儿园就开始教学生全球交流。3.我们需要教会学生学会学习,



懂得如何自我导向学习。

而这些是培训中我才知道的。在信息技术快速发展的今天，许多新兴的产物迅速诞生，微课就是其中的一种。在此次培训之前对它很模糊，没有明确的认识，不深入了解，可能误以为微课是记录课堂活动的一小小段视频，或是将40分钟的一节课分解成多个课堂碎片等等。在经过培训之后才有了较深入的了解。认识到微课是以阐释某一知识点为目标，以短小精悍的在线视频为表现形式，以学习或教学应用为目的的在线教学视频。它主要表现在短小精悍，“短”是指视频长度短；“小”是指主题小；“精”是指设计，制作，讲解精良；“悍”是指学习效果震撼令人难忘。

我们的教学一直是老师与学生面对面教学，之后出现了在线教学，但单纯的面对面教学是最低效的，在线学习会比面对面教学更有效，怎样才能达到最有效的教育模式呢？那就将这两种模式结合在一起形成混合学习模式。我们传统的课堂教学是学校上新课，家里做作业，所有内容齐步走，只照顾到三分之一的学生，也没有做到因材施教，学生课后遇到问题怎么办呢？没办法解决就会到课外辅导班。而现在所推行的翻转课堂则是在家里看视频上新课，到学校来做作业参加讨论，家中他们可以按照自己的步调学习，随时在线与同学互动，回到课堂老师可以对有疑惑的同学进行个别讲解，也可对某知识点重点讲解。由此在课堂中可以解决学生出现的问题，学生也可回到家中再次观看视频进行学习，这就是翻转课堂。

#### 1、“翻转课堂”的优势

(1) 翻转教师颠倒了传统的教学理念。事实上，目前教师里依旧是“以教师为中心”，“以学生为中心”很难落到实处。而颠倒教师做到了真正的“以学生为中心”，做到了“因材施教”。

(2) 翻转课堂颠覆了传统的教学流程。过去是学生在课堂上齐步走，学习新知识；课后自主学，运用学到的知识和技能。而颠倒教室则是课前自主学，课堂中教师因材施教，或开展活动帮助学生掌握和运用在课前学到的新知识与技能。

(3) 翻转教师颠倒了教师和学生的角色。传统教室里，教师是知识的拥有者和传播者，而学生是接收者，学生总体上是被动地学习。而在颠倒教室里，学生是主动的自主学习，教师是有针对性的个别指导。

#### 翻转课堂中师生角色转变

翻转课堂中教师角色是：辅导员、助学者、引导者、帮助者；

教师需要掌握新的教学技能：(1) 微课程设计；(2) 学习单设计；(3) 根据学习反馈实时调整教学；(4) 课堂教学组织技巧

翻转课堂中学生角色是：主动学习者、自我导向学习；遇到学习困难可以随时向老师和同学求助，

无错误积累；

学生是基于理解的学习。

此次培训中我还学到了微课设计与制作的环节，包括、撰写教案、准备教学素材与练习测试、制作课件、教学实施与拍摄、视频后期编辑以及教学反思。制作微课的方法，我们可以用录屏软件、摄像工具、录播教室、智能笔、IPAD和专用软件等。其中的一些方法对于我们是很适用的，而且所用工具我们也可以找到，我们现在缺乏的应该是技术。我要以此次培训为契机，把终身学习理念、人力资源开发理念、能力本位教育理念等一系列新理念带回到工作中，在自己的工作岗位踏踏实实地付诸实践，尽职尽责；努力地提高自身素质、理论水平、教育科研能力等，以推动中职教育教学改革更好地发展。培训虽已结束，但在培训班上养成的认真求学、勇于思考、团结互助等良好学习习惯已经深入到我的工作和学习之中。展望日后的工作和学习之路，将会是曲折而永无止境的，但这次的学习经历，将会像一曲催人奋进的号角，激励着我勇于探索不断创新，让我更积极的投身到职教事业中去，百折不扣地实现自己的梦想。



## 加快课程建设步伐 提升我校会计专业人才培养质量

陈红雨

**【摘要】** 在我校示范校建设的基础上，加快会计专业课程建设步伐，引入终身教育理念，对会计专业课程进行整合以及分层，使日常教学更贴近高素质技能型人才培养目标；同时打造高素质教学团队，使职业教育的目标更快更好地达成。

**【关键词】** 我校会计专业 课程建设 终身教育 课程整合 课程分层 高素质教学团队 提升技能人才培养质量

### 一、背景

《国家中长期教育改革和发展规划纲要》为职业教育的发展明确了思路，要牢固确立职业教育在国家人才培养体系中的重要位置，推动职业教育和普通教育并重发展，推进中、高职紧密衔接，为形成合理的教育层次结构，提高中国制造的市场竞争力，为满足人民群众生产生活多样化的需求提供支撑。同时，我们也看到，当前我国的教育结构和人才培养结构还存在着矛盾，职业教育改革必须跟上社会步伐，加快现代职业教育体系建设，系统构建从中职、专科、本科到专业学位研究生各个层次的技术技能人才培养体系，进一步深化产教融合、校企合作，培养高素质劳动者和技能型人才，服务经济提质增效升级。

### 二、我校会计专业人才培养现状

我校开展示范校建设以来，会计专业本着以培养会计应用型人才为目标，以“校企合作、工学结合”的人才培养模式为引领，针对会计工作岗位的特点，运用多种教学方法和教学手段，不断提高教育教学质量。构建了以会计技能比赛为引领，以会计从业资格考试为会计专业教学的核心，以会计模拟实训和顶岗实习为实践能力培养的人才培养模式，在培养技能型会计专门人才方成取得了一定成效。

### 三、可提升的方面

由于会计专业本身的特殊性，校企合作的深度和广度不够，主要依赖校内仿真实训来完成专业能力的培养；会计专业学生参加会计从业资格考试自信心需要提升；教育教学改革仍需向纵深发展，增加其日常教学的实际可操作性；我校自2010年参加市级、省级会计技能大赛以来，佳绩不断，但对校内本专业学生的积极引领作用需提升。

### 四、加快课程建设步伐，提升我校会计专业人才培养质量

以下主要就教育教学中课程建设方面涉及的问题作初浅探讨。

#### （一）体现终身教育的理念

会计是一个非常讲究工作经验和专业技巧的职业，虽说入职门槛并不算太高，但会计是知识性专业性岗位，需要终身学习，必须在工作中学习，在学习中工作，唯有如此，才能不断提高专业素质和专业技巧，开拓自己的知识面，满足工作需要，才能得到更好的职业发展。

联合国教科文组织在二十世纪末将“Education permanente”（永久教育）改译为“Lifelong Education”（终身教育），标志着终身教育作为一种国际教育思想正式确立了。世界高等教育大会提出，应从终身教育的角度对高等教育与普通中等教育、技术与职业中等教育的衔接问题进行深入审查，要为接受终身教育提供各种机会，使学生有各种的选择及入学和退学的灵活性，要有灵活的入学和毕业或休学时间。为了有利于实施终身学习，将教育作为一个整体加以设计，在终身教育框架下设计高等、中等、初等职业教育课程，在职业教育的框架下设计职业教育学历教育和培训的课程，在职业教育学历教育和培训的框架下设计各个专业和各项证书的课程。比如，会计专业有会计从业资格证书和统计专业有统计从业资格证书；会计从业资格证书的考试课程主要有会计基础、初级会计电算化和财经法规与会计职业道德三门课程；统计从业资格证书的考试课程主要有统计基础知识与统计实务、统计法基础知识二门课程。在计划管理和课程设置方面，要有一个机构或组织来统筹这件事，如会计专业行业指导委员会，否则各级教育机构和学校在设计课程时，难免有重复和遗漏的情况。

## （二）设计可组合的课程

在课程建设过程中，需要考虑现代职业教育体系对实体经济的支撑作用，需要对劳动力市场的变化进行预测，这确实有一定的难度，但并不是说就无所作为了。

我们需要对课程进行整合，设计可组合的课程；在具体实施教学过程中，还要进行课程的分层。

### 1、对不同课程进行整合

课程整合，就是按照特定的教学目标要求，有选择地将原来分属于不同学科的教学内容有机地组合成一门新的课程，将原来按学科体系分设的课程转换为按特定的教学目标要求而设置的课程。课程的整合，不是原有内容的简单混合，而是有机地组合；专业基础课程的整合，主要围绕着能够“支持相近的多个专业的专业课程”这个特定的教学目标要求展开的，通常整合后的专业基础课程所涉及的面比较宽；围绕“承担该职业的主要工作任务”这个特定的教学目标要求展开的，整合后的专业课程所涉及的点比较深。特定的教学目标要求必须时刻把握。凡是与特定的教学目标要求相关的内容，一般应保留，不能轻易丢掉；凡是与特定教学目标要求无关或者关系不大的内容，即使再精彩，也要坚决舍去。比如说，围绕“会计专业学生能够胜任企业的日常工作”这个特定目标，将统计、营销、公共关系学这几门不同学科的教学内容进行整合，原先这些课程由于这样那样的原因或被砍掉或被缩减，教学效果也不理想，将它们整合成一门综合学科，使学生胜任多学科支持的企业的日常工作。当然，

具体整合哪些课程？如何整合？有待进一步探讨。

## 2、对专业课程设计可组合的课程

设计可组合的课程是建立在对现有专业和现有课程进行标准化的基础之上，可组合的课程及其相应的教材由基本的标准单元模块构成，每一标准单元模块又分为必修单元模块和选修单元模块两部分。

我校会计专业在示范校建设过程中，已建设了具有我校特点的12门项目化课程标准和课程大纲以及3门省市级精品课程，并已将课程内容的相关知识点和技能点分成若干个任务单元模块。我觉得下一步应该着手结合培养高素质技能型人才这个目标进行必修单元模块和选修单元模块的划分，进而实施于日常教学。在划分时把握二个要点：必修单元模块用来保证教育的相对稳定性，保证专业基本要求的基本实现；选修单元模块用来保证劳动力市场的动态变化和学生的个性化，来满足企业和学生的不同需求。

## 3、课程的分层

课程的整合和课程的分层都是当前职业教育课程改革的重要内容，课程整合是对专业知识的纵向分割，课程分层是对专业知识的横向分割，是对课程整合的补充。课程分层能够满足不同的专业对同一课程的不同要求；能够满足不同的个体对同一课程的不同要求；还能够满足不同的教育类型对同一课程的不同要求。满足不同的个体对同一课程的不同要求，是用较低的层次满足低位需求学生的要求，用较高的层次满足高位学生的要求，使不同需求的学生各得其所。比如我们可以将会计专业基础课程《基础会计》的教学内容按必修和选修或是难度等标准分层为《基础会计一》、《基础会计二》、《基础会计三》，教师根据课程的分层来备课、教学以及对学学生进行评价；学生也可以根据自己的情况对不同层次的教学内容选择学习的进度以及是否重修。当然，这样的教学模式对学校在学生的管理上提出了更高的要求，要打破原有学生管理的模式，把不同层次的学生固定在一个班级里同时学习相同的内容，还要学出一样的效果，多年来的教学实践已经证明这不可行，学生管理的改革要和教育教学的改革相适应，要配合教育教学的改革，才能共同培养出高素质的技能型人才。

### （二）打造高素质的教学团队

#### 1、高素质的教学团队的后盾

在新一轮的中职教育改革中，高素质的师资团队无疑是最关键的。在政策面上，国家中长期教育改革和发展规划纲要和政府工作报告中都已经把职业教育的发展摆在了关键而又突出的位置；而具体实施中，高素质团队的组建、培养、提升既需要学校领导的精神支持和物质支持；其次，团队中的各个成员应努力提升自己；同时，既然是团队，应各有所长，同时又互有弥补，并且有良好的团队协作精神。因为，一流的教学内容需要高素质的教学团队来组织和实施。

## 2、高素质教学团队的组成

中职教育的高素质团队应该是由职业教育的课程专家领衔的，职业院校的教学专家、企业的技术专家共同参与的一个团队。职业学校的专业教师在专业方面有较强的理论造诣，但也有不足，就是缺乏企业的实践。企业的技术专家正好可以互补。当然，专业教师多多应参与和承担与企业联系密切的教育研究或教学改革项目，参与校企合作或相关专业技术服务项目。学校要制定引导教师向“双师”方向发展的政策措施，为教师创造参与校企合作等的机会，以此提高教师的实践能力。

## 3、高素质的教学团队要能够与时俱进。

信息技术教育发展至今经历了三个阶段，计算机辅助教学阶段，计算机辅助学习阶段和信息技术与课程整合阶段，虽然我们建设了多门精品课程，进行了信息化教学竞赛，但目前我们日常的教学手段还停留在计算机辅助教学阶段，大多教师对当今日渐盛行的微课、慕课还知之甚少，更谈不上熟练进行设计与制作，而且这项技术手段也是需要团队来开发和制作的。所以，打造高素质的教学团队需要上下齐心、要能够与时俱进，要有擅长理论和实践方面的各行业人士共同组成，才能提升专业人才的培养质量。

总之，加快专业课程建设步伐，深化教育教学改革，以满足社会对高素质技能人才的需求和学习者职业发展的目标，职业教育才大有可为。



## 关于职业学校教师基本素质的几点思考

窦祥国

“教师是教育之本”。一个人遇到好老师是人生的幸运，一个学校拥有好老师是学校的光荣。拥有一支高素质的师资队伍，是职业学校在激烈的竞争中立于不败之地的关键因素。职业学校教师基本素质不同普通中学和高等学校，它在教师的技能水平上有着更为特殊的要求。职业学校教师应具备什么的素质才算是一个好老师呢？我认为一个好老师应该具备扎实的学识功底、高尚的师德修养、灵活的教学方法和“双师型”的教学能力四个方面，下面谈一谈我在这几个方面的思考。

### 一、扎实的学识功底是教师素质的根本

学识功底是教师已有知识、技能和再学习能力的总和，它一定程度上标志了一个教师思想、理念的深刻度和技能水准。扎实的知识功底、过硬的教学能力、勤勉的教学态度、科学的教学方法是做好教师的前提条件，其中知识是根本基础。俗话说：“要给学生一碗水，教师必须具有一桶水，甚至是一潭水”。学生往往可以原谅老师严厉刻板，但不能原谅老师学识浅薄。一个教师，如果知识储备不足、视野不够，教学中必然捉襟见肘，更谈不上游刃有余。教师只有自己肚子里有货，他的教学才会变得更加得心应手，课堂才不会乏味无趣。有人认为学历就是学识，这种认识是错误的。学历只是你曾经的学习经历，是过去经历的一种凭证，而不能代表你对知识的占有量。一名教师要想不被淘汰，他、必须不断地更新自己的知识，以适应本专业技术发展的要求。因此，教师肚子里的这“一桶水”要不断注入时代之水、现代之水，否则原来的“一桶清水、活水”就可能变为“一桶脏水、死水”，这样的水即使全部倒给学生，也是无用之水。当今，知识的更新日新月异，信息技术改变了传统的教育和学习模式，微课、慕课等网络在线课程不断涌现，“翻转课堂”颠覆了传统的课堂教学模式，教师正面临着严峻的挑战。学校要给教师提供更多的学习和充电的机会，让他们的“一桶水”常换常新，让他们的“一桶水”变为“两桶水”甚至是“一潭水”。学校还要成为教师成长的筑梯人，教师们能爬多高，学校就要将梯子给他们架多高；将教师的学习动力与学校的发展引力形成合力，为教师的学识水平提升创造条件，加油添力。

### 二、高尚的师德修养是教师素质的核心

教师是人类灵魂的工程师。人们常把教师比作“红烛”、“人梯”和“春蚕”，这表明教育的伟大和无私。教育的魅力不在于你给予了什么，而在于你唤醒了什么！教师在教育和引导学生时，关键是要唤醒他们的良知，激发他们的求知欲望。对于学生，心灵深处的震撼要比乏味的说教更加有效，教师以人格魅力和言传身教改变学生一生的例子比比皆是。因此，师德修养是师资队伍建设和提升教师素



质的核心问题。怎么才能提高教师的师德修养呢？关键在于“立师志、修师德、树师表、做人师”。

立师志，就是要将教师这一职业作为自己的事业，把教育好自己的学生作为自己的毕生追求。教师肩负着培养下一代的重要责任，要立志从师，教书育人，播种未来，就要乐于奉献，甘守清贫，爱岗敬业。教师是“千教万教，教人求真”，只有坚守这一永恒信念，才会无怨无悔，这就是立师志的真正内涵。

修师德，就是在学习中修炼自我，在教学中修炼自我，在生活中修炼自我。教师对学生的影响，离不开扎实的学识功底，更离不开教师为人处世、于国于民、于公于私所持的价值观。一个老师如果在是非、曲直、善恶、义利、得失等方面总是出问题，怎么能担起立德树人的责任呢？爱是教育的灵魂，没有爱就没有教育。一个好老师对待学生，那怕是最差的学生，不仅不讨厌而且很喜欢，他经过长期自我修为，才能达到这种理想的境界；一个好老师要能以广博的爱心去影响自己的学生，善于用爱培育爱、激发爱、传播爱，这才是立师德的真谛所在。

树师表，就是要做学生的榜样。一个好老师首先应该是以德施教、以德立身的楷模，是学生道德修养的镜子。师者为师亦为范，学高为师，德高为范。俗话说“做到比说到更重要”。教师要以自己的一言一行做学生的表率，滔滔不绝地说教，不如亲历亲为做给学生看；要求学生做到的事，你自己必须先做到；要求学生不能做的事，你自己绝不能做。教师要在一切时空里率先垂范、以身作则；在一切时空里不仅在语言上而且在行为上育人；一切时空里不仅能严格自律，还能永远慎独，这才是立师表的真实体现。

做人师，“师者，所以传道授业解惑也。”“传道”是第一位的。一个老师，如果只知道“授业”、“解惑”而不“传道”，不能说这个老师是完全称职的，充其量只能是“经师”、“句读之师”，而非“人师”了。一个优秀的老师，应该是“经师”和“人师”的统一，既要精于“授业”、“解惑”，更要以“传道”为责任和使命。职业学校教师要树立“让学生先成人后成才”的教育理念，在传授知识和技能的同时，更要教会学生做人的道理，更加注重学生品德的培养，这才是做人师的最高境界。

### 三、灵活的教学方法是教师教学艺术的体现

教学方法包括教师教的方法（教授法）和学生学的方法（学习方法）两大方面，是教授方法与学习方法的统一。教授法必须依据学习法，否则便会因缺乏针对性和可行性而不能有效地达到预期的目的。但由于教师在教学过程中处于主导地位，所以在教法与学法中，教法处于主导地位。什么是好的教学方法呢？教学有法，但无定法。但要是能做到以下几点，那你的方法就会是有效的。

一是以饱含情感的语言来传递信息。美妙的音乐能打动人的心灵，富有情感的语言同样能打动我们的学生。课堂上，一个老师不能总以说教的口气来传授知识、教育学生，要善于在教学中融入生活



化的语言，让学生在轻松的气氛中掌握知识；要善于在教学中融入形象化的语言，激发学生的学习兴趣；要善于在教学中融入幽默风趣的语言，让学生在快乐中学习知识。教师的一句话，那怕是一个字，只要饱含情感，一定会富于感染力和表现力，在学生中产生强烈的共鸣，从而提高课堂教学效果。

二是以生动有趣的方法来调节学生的注意力。学生在课堂上听课，其注意力保持是提高课堂教学效果的关键，教师如何才能有效地将学生的注意力调节到你的课堂上来呢？关键是要在上课前做充分的教学准备，精心设计一些调节学生注意力的方法，诸如，采用庄严的仪式、反常理列举、有趣的课堂互动、评价式赞许、讨论时尚话题等方法可以很好地激起学生的兴趣，从而调节学生的听课注意力。

三是以直接感知和反复训练的方法让学生体验技能学习的乐趣。亲身体验可以使记忆的效果达到90%，反复的训练可以使技能成为终身的手艺。职业学校的技能教学，要广泛采用“做中教，做中学”和“理实一体化”的教学方法，让学生在亲身体验中学习技能，在反复训练中掌握技能。

四是以欣赏的方法让学生享受成功的喜悦。每一个学生都他们不同的一面，某一方面差的学生，他一定会在其他方面更优秀；某一方面强的学生，他一定在其他方面会弱些。如果将学生当成天使，那么你就会生活在天堂；如果将学生当成魔鬼，那么你就会生活在地狱。因此，作为一名老师，你要善于发现学生优点和长处，然后用最美的语言将它放大；要学会去欣赏你的学生，要学会用表扬的艺术让你的学生去体验成功的快乐，那么你就会在快乐学生的同时，也快乐了自己。

#### 四、“双师型”教学能力是职业学校教师素质的特殊要求

“双师型”教师指同时具备教师资格和职业资格，简单的理解就是你既要有专业知识，又要有专业技能。职业学校教师不仅要向学生传授理论知识，更重要的是要向学生传授技能。因此，教师在教学组织中，要尽量营造理实一体化的教学环境，专业课程教学尽量采用项目化的教学方法，技能教学要为学生及时体验提供方便。在教师素质要求方面，一是要类似文化课教师那样，具有较高的文化和专业理论水平，有较强的教学、教研及教学能力和素质；二是要类似企业技术人员那样，有熟练的专业实践技能以及指导学生操作的能力和素质。我们无法想像，一个没有动手能力的职业学校教师，他能带领自己的学生走多远。教师要经常深入企业去实践，到生产一线了解企业对学生技能的实际需求；教师自身还要通过考证、技能竞赛、自学等方式提高自己的技能水平，从而更好地开展技能教学工作。

一个好老师，可以拯救一个灵魂；一个坏老师，可以毁掉一个天才。要想做一个好老师，那就让我们扮演好以下五个角色吧！

在教学设计上你要做一个导演；

在技能指导上你要做一个师傅；

在行为示范上你要做一个榜样；

在教学过程中你要做一个同伴；

在心理支持上你要做一个心理师。

以上是我此次学习的心得体会，也是我的真实感受，愿与大家一起分享！

参考文献：

- 1、习近平，《做党和人民满意的好老师》——同北京师范大学师生代表座谈时的讲话，2014年9月9日。
- 2、凌静老师、邬宪伟校长讲座课件。



## 献身职教 坚定信念 提升教育教学质量

吴仁宏

摘要：针对同济、景格的骨干教师综合素质培训，本文主要谈了培训感受与体会，对培训过程作了概括和梳理，并就进一步搞好职教，提高教育教学质量，重点谈了由此次培训引发的几点思考，以期改进今后的工作。

关键词：培训 教育 教学 职教 学生 教师

引言：2015.2.6---2.10，本人有幸参加了由同济大学职业技术学院教育学院、上海景格学校主办的骨干教师培训，为期五天，共36学时。通过努力，完成全部研修内容，取得结业证书。培训期间，认真聆听了各位专家、讲师的精彩讲课，受益匪浅，专家们学术水平高，教育理念新，充满了教育智慧，散发着个人魅力，不仅专业而且敬业，令人敬佩。

### 一、培训小结与感受

几天的培训，本人克服疲劳，努力适应上海的生活节奏，朝九晚五，每天坐在教室上课6-7小时，好像回到了学生时代，毕竟人到中年，有时感到累，仍然能按照培训基地的要求，坚持上好每堂课，认真做笔记，不迟到，不早退，不请假，态度积极，精神饱满，团队合作意识强等。这几天，我们集中学习了：理实一体化教学与实践、微课程设计与制作、教学PPT高级制作方法交流、电脑屏幕录制型微课开发与制作、学校教科研与教务管理、现代交互式教学媒体设计与开发、课程建设与师资成长、如何成为职教名师、示范校典型案例提炼与撰写等，还开展了项目拓展、头脑风暴等活动，整个培训日程有始有终，既有开班典礼，又有结业典礼，简朴不失庄重，从学习到生活，各项工作紧张、有序、高效，培训基地的人性化管理，工作人员专业到位的服务，敬业踏实的工作态度，给我留下了很深的印象。或许可称为“上海-同济-景格”印象。此次培训时间虽然不长，但安排紧凑充实，学习了很多先进的教育理论、教学手段，培训内容针对性强，无论是从宏观到微观都有现实的指导意义，使我们增长了见识，开阔了眼界，我想，此次培训是个契机，对今后的教育教学将会起到引领导向作用。总之，“累并快乐着，辛苦但满足”，这是我此次培训的切身感受。

### 二、培训体会与思考

通过几天培训，有收获，有反思，有羡慕，有惭愧，下面结合我校及自己平时的教育教学实践，谈几点体会：

#### 1. 热爱职教、关爱学生是搞好职教的源动力

“师者慈母心”，爱学生是教师的天职，也是教师最可贵的职业感情，更是教师走近学生的重要法

宝。正如教育家陶行知先生所说，“没有爱就没有教育”。学生是有思想、有感情的，是可塑造的，每个学生心底深处都有被赞赏的渴望。尤其是中职学校，学生大多数在十六七岁，人生观、价值观尚未成熟，心理上容易波动，思想容易受到外界影响，既是青春勃发的花季，又是容易迷失的雨季。当他们远离家人，来到中职学校以后，非常需要老师的呵护、引导。只有老师怀着真诚的情感去关爱学生，他们才会“亲其师，信其道”。记得在新生军训期间，我班有名外地学生突发心脏病，家长得知焦急万分，但无法及时赶到，我连夜打120救护车送往医院抢救，在医院为她挂号、取药等忙前忙后，一边紧张咨询医生，一边耐心安抚学生，还要与家长沟通，最后经过一天一夜的治疗和陪护，终于化险为夷。事后，学生与家长都很感激，这名学生也感受到了新学校大家庭的温暖和老师的爱。通过这件事，使全体学生对学校和老师产生了认同感，增加了亲和力，为以后教育教学工作打下了良好的基础。

此次培训中，浙江省特级教师凌静老师在讲课时，就提出问题：

- ①. 我们心目中理想状态的学生是什么样的？
- ②. 教师爱学生吗？
- ③. 教师对课堂尽心尽职吗？

全国职教名师邬宪伟校长也提出，“教师对你不仅是职业而且是事业”，“对待学生你不仅不讨厌而且很喜欢”等，面对这些发问，对照自己，照照镜子，我们做到了吗？

“师爱为魂，学高为师，身正为范”，这绝不是一句空话，面对今天的职业教育，面对今天的学生，作为职教人必须要做到的，尤其是在教育教学一线的老师。本人从事职教工作二十多年了，职教发展经历了辉煌、艰难、低潮、探索、再发展，身处其中的老师也经历了成功、喜悦、彷徨、无奈、失落、被动适应到主动应对，我想，在任何情况下，作为职教人必须热爱自己的本职工作；作为老师，必须关爱自己的学生，这是搞好职教的前提，是职教发展永恒不变的主题。

## 2. 与时俱进 终身学习 打铁还需自身硬

在培训中，邬校长在专题《如何成长为职教名师》中，提到：“凡是能够成为专家或名师的都是在能力边缘的极限上工作后锻炼出来的”，“当职教名师必须活到老，学到老”，要做到学高为师，善于形成合力：动力和引力的合力，个人与集体的合力，主角与配角的合力，智慧与资源的合力；教育是一门艺术，教育是引发学习的有组织及持续的交流，是信息传递的过程；教学时应注意调节注意力，采取庄严的仪式、赞许式评价、时尚感应等；学会研究教学，写30年教案不等于名师，要做研究型教师，学会理论分析、信息解析、实验研究、科学归纳等等。听过邬校长讲课，很受启发，真正体会到：好的培训，就是一盏灯，照亮了前行的路，也点燃了自己的人生。

培训基地主任梅泓老师在培训时讲到，现在处于信息时代和数据时代，世界在变我们在变吗？职

业教育面临着大力发展期！面临着社会经济发展的转折期！面临着技术发展的飞跃期！面临着信息年代的爆炸期！面临着90后00后的新生代期！教科研的众多价值：平庸的教师是叙述，一般的教师重讲解，良好的教师懂示范，优秀的教师善科研，著名的教师成流派，伟大的教师永登攀；教师的智慧包括：管理智慧、成长智慧、创新智慧；教师应具备10种能力、9商等。梅老师讲课精彩纷呈，对于教师自我成长提出了许多独到见解，使我们感到，作为一名职教老师，要学习的东西很多，必须不断学习，及时充电，才能成为一名合格的教师，胜任当下的职业教育教学工作。

写到这里，已夜深人静，联想这二十多年的职教生涯，我不禁想起了国学大师王国维讲过的治学“三重境界”：“昨夜西风凋碧树，独上西楼，望尽天涯路；衣带渐宽终不悔，为伊消得人憔悴；众里寻他千百度，蓦然回首，那人却在灯火阑珊处”。回首过往，一路走来，我们职教人在默默耕耘、艰难跋涉、苦苦探索、负重前行的日日夜夜里，是否走过了这样的心路历程？

作为一名职业学校的数学老师，笔者从教二十余年，甘苦自知，对于数学课，老师难教，学生难学，几乎已成共识。在平时的教学实践中，我也做过不少探索和尝试，来提高教学质量。例如：构建和谐师生关系，培养学习兴趣，开发校本教材，实施低起点、多层次教学，指导学法，运用“最近发展区”理论指导教学，开展信息化教学，将多媒体引入课堂等等，同时，我也做过一些研究性工作，如撰写论文，编写教材，参加论坛等。虽取得了一定成效，但与名校、名师比，差距较大。此次培训后，感到自己做得还远远不够，在职业学校上好课，当一个好老师，实属不易，必须树立终身学习的观念，全方位地学习各种先进的教育教学理论，不断提升自身素质，向名师学习。名师才能出高徒，打铁还需自身硬！

### 3. 创新理念 改革教法 让课堂充满生命力

在培训中，郑老师给我们讲授了微课程设计与制作、教学PPT高级制作方法交流、电脑屏幕录制型微课开发与制作等；孙老师给我们讲授了现代交互式教学媒体设计与开发，并组织开展了项目拓展、头脑风暴，分组讨论，团队合作等活动；大家学习热情高，感兴趣。微课、MOOC的出现及应用，让人耳目一新，全国高校微课教学正在推广，中国职业教育微课程联盟于2014.4.19在同济成立，微课、MOOC是一种全新的教学模式，以可汗学院式为典范，大规模开放在线课程，教学体系完善，学习体验愉悦，更加有节奏感；大家知道传统教学一节课教学的精华总是围绕某个教学点展开，精彩高潮的部分是短暂的，学生视觉驻留时间往往只有5-8分钟，若时间过长，学生注意力得不到缓解，很难达到理想的教学效果，如果换一种教学方式，将教学重点、难点录制后做成视频提供给学生，时间5-8分钟，大小50M左右，方便学生随时随地通过网络下载或点播，可重复使用，利用率高，较好地满足了师生的个性化教学和学习需求。微课教学翻转了传统课堂，发展迅速，已成为教育界关注的热点。



此次培训，我深有感触，教育教学理念的更新、教学手段的改进、教学方法的改革已势在必行，职业教育的发展要靠职教人，职教老师的学习没有完成时，职教老师在思想觉悟上还要提升高度，即要把职业当作事业，把理念当作一种追求，把学习当作一种生活，把岗位当作一种挑战，把反思当作一种习惯。作为教师，面对当前的职业教育现状，唯有不断学习，加强自身修炼，知难而上，创新理念，革新教法，才能搞好教学，让课堂出彩，让课堂教学充满生命力！

结束语：回顾这次培训，要感谢同济，感谢景格，感谢我校为我们提供了一次难得的学习机会；回想学习过程，专家们每一次讲课，每一次对话，每一次分享，都是思想的洗礼，都是思维的启迪，理念的刷新，非常感谢专家们的辛勤劳动。此次培训总体收获是：增长了见识，开阔了视野，更新了理念，提升了素养，锻炼了技能，加强了交流，增进了友谊等。

培训结束了，但不是终点，应该是一个新起点，我将以此次培训为契机，把学习的收获落实到实际行动中去，加强学习，注重研究，主动新作为，迎接新挑战，力争提升教育教学质量，为我校发展和示范校建设多做贡献！

职业教育的发展和振兴，任重而道远，我们有理由坚信，有国家的大力支持，有职教人的共同努力，职教的春天一定会早日到来！



## 思想与时俱进 学习永无止境

张姗姗

我校自2013年正式开始了示范校建设，学校领导非常重视。而师资建设作为示范校建设的重要内容，尤其被重点关注。迄今为止我校已经多次派出各科室领导、老师到外地进行了培训学习。我很荣幸参加了本次示范校骨干教师综合素质提升培训班，虽然只有短短的5天，但让我记忆深刻，受益良多。

此次培训是由同济大学职业技术教育学院和上海景格职业技术培训学校联合举办，主要课程包括：1、示范校项目建设的切入点、重点、难点，特色项目建设途径，示范校重点建设与专业建设剖析。2、理实一体化教学设计与实践、如何设计好一门课及理实一体化教学设计案例分析。3、微课程的设计与制作概述。4、教学PPT高级制作方法、阶段性互动研讨及案例分析、项目拓展和头脑风暴。5、电脑屏幕录制型微课开发与制作。6、学校教科研与教务管理、现代交互式教学媒体设计与开发。7、课程建设与师资成长。8、如何成为职教名师。

在这次的培训过程中，每一位老师都严格遵守上课、下课时间，认真做好笔记，高度紧张，自觉主动接受新知识、新理念并积极学习，与时俱进，力跟现代职业教育发展的脚步。

### 一、培训收获

1、通过培训对示范校建设内容、重点与方法等有了进一步的认识。上海信息技术学校校长徐寅伟就国家中等示范校建设内容与方法给我们做了精彩的演讲，通过徐老师的讲授，我们进一步明确了为什么要建设示范校，建设示范校应该做什么，应该怎么做。

国家示范校建设有5个层面的意义：(1)职业教育要有领衔者；(2)建设一批优质教育资源；(3)树立一批教育品牌；(4)建立一批改革实验田；(5)形成职教整体发展新局面。

示范校建设的主要任务有7个：(1)改革培养模式；(2)改革教学模式；(3)改革办学模式；(4)创新教学内容；(5)加强队伍建设；(6)完善内部管理；(7)改革评价模式。

完成示范校建设任务的标志有4个：(1)完成任务书规定的内容，检验学校的执行力；(2)开展示范校建设过程的提炼、升华，成为学校的理念和标志；(3)在提炼的基础上形成的成果，成为学校持续发展的动力；(4)彰显引领和代表，有高度、深度和精度。

示范校建设的总体思路是：落实国家战略、学校鲜明导向、创新示范成果。落实国家战略主要体现在学校的特色定位上，在学校的特色定位基础上进行校内机制建设，在具体项目实施的过程中一定要做好顶层设计，同时注意积累、提炼、总结建设成果。在建设过程中要保证质量、保证进度、保证

示范，力争做精、做特、做强。

国际职业教育的发展趋势是：国际化、信息化和终身化。示范校建设应该靠拢国际职业教育的发展趋势。通过示范校建设，教师学术、教法、信息技术应用等各方面素质得到进一步的提升，学校各方面的内涵得到进一步的完善和提高，学校和企业真正接轨，培养出真正符合社会需求的人才。

2、理实一体创新教学设计主要是从4个方面培训我们对职业教育理实一体教学设计的能力。

首先是价值。职业教育史培养从事某种职业所需知识和技能，并直接服务于培训对象的生涯规划和职业选择，具备学习能力、技术技能、生活技能、生存能力且以“创新为灵魂”的新一代技能型人才。职业教育培养目标，不是被动的“知识储存器”，不是被指挥的“技能机器人”，而是一个要生存、要发展、要职业的具备职业能力的社会人。

二是从现状进行分析。一体化教学必须打破常规教师固步自封、墨守成规的做法，传统的学科体系和教学模式必须根据职业教育培养目标，整合理论与实践教学资源，将理论教学与实习教学融为一体的教学。

三是对于一体化教学的理解。职业教育理实一体教学设计理论基础主要在于建构主义多元智能理论。而其最关键的3点为：(1)教师双师型：专业理论教师+实训操作指导；(2)内容一体化：理论内容+实训内容；(3)场地一体化：学习区+讨论区+操作区。

最后就是内容。内容主要分为3部分：(1)学习目标的设计；(2)学习情境设计；(3)学习者分析。

列夫·托尔斯泰说：“要有生活目标，一辈子的目标，一段时期的目标，一个阶段的目标，一年的目标，一个月的目标，一个星期的目标，一天的目标，一个小时的目标，一分钟的目标”。

传统的目标主要是以知识传授、理论思维为主，知识概念为载体，学生被动听课，教师是“传授者”、是“权威”，教师讲好为准，而学生是被动接受。

一体化教学的目标主要转变为知识运用、能力训练为主，项目任务为载体，学生主动建构、积极探索，教师是“引导者”、“支持者”、“协作者”，创造学习条件和学习情境，最后引导开展评价。

而对于学情的分析，主要包括：学生已知、未知、能知、想知、怎么知等方面。教师的角色是：导演、师傅、榜样、同伴、心理师；学习者的定位是准岗位、自主学习、实践探索、团队协作和自我评价。

这些都理解了以后，就要求教师在进行一体化教学设计时具备打破学科体系、重构学习领域，整合理论实践、选择学习载体，处理教学资源、优化内容效度，最后选择典型任务、设计学习情境4种能力。

3、郑老师给我们上的是微课程的设计与制作，对于大部分老师来说这是一个新颖又独特的教学方

式。郑老师主要从国内外微课现状、微课内涵及特点、微课设计要点、微课制作要点和微课制作经验等几个方面来进行了介绍。

微课，是指以微型教学视频为主要载体，教师针对某个学科知识点（如重点、难点、疑点、考点等）或教学环节（如学习活动、主题、实验、任务等）而设计开发的一种情景化、支持多种学习方式的在线视频网络课程。

2007年，美国科罗拉多州WoodlandPark学校的化学老师Jonathan Bergmann和Aaron Sams找到了录制PowerPoint演示的工具，为那些因病或因故而耽误上课的学生录制视频课程并发布到网络上，开创了“翻转课堂模式”（FlippedClass Model）。

它是指一种教师创建学习微课程，学生在家中或课外观看，回到课堂师生面对面交流和完成作业的教学形态。

一个完整的微课教学资源构成是以微课教学视频中心，以微教案、微课件、微习题及微反思四个基本要素构成。

微课常见的类别有讲授型、解题型、答疑型、实验型、活动型及其他类型。微课的制作方式一般使用拍摄型微课、手写板型微课、自由拍摄型微课和制作微课PPT。

老师给我们分享了大量的优秀的微课案例，使我们在前期理论的基础上更直观的感受了微课这一学习手段带来的冲击力。

通过老师的讲解，让我们对应用现代教学信息技术得到进一步的提升。了解学习到许多先前不曾了解的现代信息技术，比如教学资源的下载方法、教学资源格式的转换、视频的处理、图像的处理、高级PPT的制作方法、微课的制作、微电影的制作等等，

这些都是在教学过程中非常实用的，给我们提供了宽广的信心技术应用前景。

4、通过学习对头脑风暴、团队协作有了更深的体验。陈老师别具一格的讨论方式给我们留下了深刻印象，这样的方式更能发挥个别学生的个性，更能让每个学生参与到其中，更能发挥学生的想象力，更能锻炼学生的思维，更好地体现团队协作的力量。

5、《电脑屏幕录制型微课开发与制作》这是一门理论和实践相结合的课程，主要从界面简介、录像机的设置、屏幕画 CTRL+SHIFT+D、时间线轨道时间轴、添加标注、智能聚焦、音量调节、视频转场、字幕的制作和片头片尾的制作，最后生成视频，几方面给我们详细的讲解了录屏软件的使用。

6、专业课程改革的问题与师资成长是现代大多数教育者面临的难题。梅主任首先从课程改革面临的问题着手分析，给我们拨开了众多谜团，显露出了其本质。

(1) 职业教育快速发展与师资队伍面临形势

(2)当前职教师对课程开发的困惑：缺乏对课程、开发理念的培训，课程开发的实践能力薄弱，对课程开发流程方法欠缺，课程开发典型案例梳理欠缺整体性、科学性，教材的呈现和活动的设计针对性不强。

(3)学生素质基础差及价值观不同

(4)学校人才培养模式多元滞后：教学内容、课程设置、教学设备、教师素质、教学模式滞后

(5)校企共建脱节：在我国，学校与企业没有什么直接的利害关系。尽管学校千方百计去探索工学结合的方法，但在实际操作中很多理念无法落地。这与我国校企合作的机制缺乏，没有任何的规章制度或政策导向，很难做到真正校企合作共同培养人才模式。

(6)职业教育教学的困惑：学生苦：没兴趣，少自信。教师难：教什么，怎么教？

老师以上海课程改革为例教我们具体怎样去做：(1)专业布局和调整优化专业布局与结构调整优化。(2)课程改革与整体优化（当地经济学生课程规律等）；(3)智慧型资队伍建设；(4)实验实训装备建设；(5)第三方评价机制建设。

## 二、体会与感悟

1、本次培训安排紧凑，培训内容与职业教育和教学息息相关，在极大程度上提高了教师们的业务素质和水平。让我们接触到了许多新知识和新理念，比如微课堂、翻转课堂、MOOCs的应用等，以前都只是在网络上看到相关内容，通过本次本培训让我深刻的感受到了这些新的教学方法的好处。它能够让教师从习惯的细节中，在解决问题的过程中去追问和思考、去发现和生成、去研究和变革，把自己从教育教学的执行人变成成为课程的研究者和开发者，激活教师的创造热情，在可为的、有趣的、甚至简单的研究当中享受教育的乐趣，将教师的教学行为习惯引导到教学研究当中来，在创作研发的实践中实现自我完善，不断成长。

2、在《国家中长期教育改革和发展纲要》为职业教育发展明确了思路，示范校建设我们提供了广阔的发展空间，我们要以示范校建设为契机，珍惜学校给我们提供的教师培训机会。本次培训给我们指明了方向，让我们对示范校建设有了更加清晰的认识，对自己的职业生涯有了更明确的规划，不但让我学习到了示范校建设、教育教学等方面的内容，也让我学习到授课教师的敬业精神，老师们制作的精美的多媒体课件、授课风格、信息技术应用能力、前沿的理论知识都深深吸引了我，对我以后的工作能力起到了促进作用。也让我们认识到作为教师要不断地学习，不断地成长，不断地接受新理念、新知识，才有可能保持与时代同步，跟上职教的步伐，为社会培养合格的技能人才。通过本次培训，让我看到了职教广阔的发展前景和未来，职教的春天已经来到。

3、多媒体技术在教学中发挥着极其重要的作用，它有助于我们教学水平的发挥。在多个老师关于



多媒体技术在教学中的应用，让我们对多媒体技术有了更深层次的了解和学习，自己以前在这方面的应用是非常地欠缺，运用的方法也是非常地笨拙，通过这次学习，我体会到多媒体技术可以让我们教师轻松地驾驭课堂，更易发挥自己的业务素质和水平。在今后的教学工作中，我要把学到的多媒体应用技术运用到教学中去，制作精美的课件，改善课堂教学，不断提高自身的业务水平。

4、本次培训活动的组织方-同济大学和景格职业技术学院对活动进行了精心的组织和策划，整个培训过程从开班、授课、结业安排以及食宿安排井然有序，有始有终，在课间之余为我们准备了水果和点心，一日的三餐也是非常的贴心，让我们感到无比的舒适和温暖，也让我们感觉到活动的组织方的精心准备和良苦用心，向各位工作人员表示衷心的感谢。

### 三、结束语

本次培训虽然行程辛苦、学习紧张，但是一次愉快而又充实的体验和历程，使我学到了许多宝贵的知识和经验，我将会在教学实践中获得的教学理念和教学技能运用到自己日常教学中。

## 浅谈中职教学创新

丁绍元

摘要：职业教育是我国经济发展的基础，职业教育是综合国力的重要组成部分，职业教育是构建和谐社会的战略举措，职业教育是教育发展的重要点。改革创新是推动职业教育发展的强大动力。公众满意的高质量的中职教育，要求我们摒弃因循守旧的思想，从理念、方法、手段、课程设置等方面入手，将改革创新精神贯穿于中职教学的全过程，落实于中职教学的各个环节，不断使中职教育体现时代性，扩大开放性，把握规律性，增强实效性。

关键词：中职教学 创新 理实一体化 微课

### 一. 创新教学理念——以人为本

“以人为本”教学理念最关键的是尊重人，尊重学生的个性发展在教学过程中注重学生的主动性和创造性，学生经过学习，身心能得到自由的发展，培养学生具有良好的职业道德，热爱劳动的审美情操和专注工作的创新能力，培养学生具有良好的团队合作精神和良好的社会交流能力，能在工作中与人和谐相处，最大限度地实现自我价值和社会价值。确立以人为本的职业教学理念，可使学生获得良好的个性发展，博得社会认同。为此，职业学校教师首先应尊重学生，承认学生并尊重学生的个性差异，把学生的多样化发展作为教学目标；其次，教师应当高度重视研究学生的特点，了解学生的身心状况，掌握学生的思想和心理变化，根据学生的特点和需要组织教学活动，为学生的全面发展服务；再次，创设优良的教学环境，从学校各项制度、校园自然环境和人文环境等方面贯彻以学生为中心的思想，使之作为一种精神深入人心并融入学校教学环境之中。

### 二、创新教学方法——理实一体化教学

教学方法，既包括教师的教法，也包括学生在教师指导下的学法，是二者的有效组合。不同的教学内容特点各异，教师在教学中应根据教学内容的特点选取最合适、最实用的教学方法。其中，“理实一体化”教学模式，是一种颇具代表性的教学方法，充分体现了“做中学，学中教”的职业教学特色，为中职学校教师所推崇。

1. “理实一体化”教学即理论实践一体化教学。它突破了以往理论与实践相脱节的现象，教学环节相对集中。它强调充分发挥教师的主导作用，通过设定教学任务和教学目标，让师生双方边教、边学、边做，全过程构建素质和技能培养框架，丰富课堂教学和实践教学环节，提高教学质量。在整个教学环节中，理论和实践交替进行，直观和抽象交替出现，没有固定的先实后理和先理后实，而是理中有实，实中有理。它突出学生动手能力和专业技能的培养，是充分调动和激发学生学习兴趣的一种

教学方法。

2. “理实一体化”教学即理论与实践的有机结合。它充分利用现代教育技术，将理论、实验及实训等教学内容一体化设置；将讲授、听课与实验、操作等教学形式一体化实施；将教室、实验室与实训场地等教学条件一体化配置；将知识、技能与职业要求一体化训练；理论和实践交替进行，形象和抽象交错出现。由此形成融知识传授、能力培养和素质教育于一体的一体化课程教学模式。要实现理论与实践的有机结合，则要求课程中一个个教学系统均由理论知识与实践操作两部分内容组成。

3. “理实一体化”教学模式，旨在使理论教学与实践教学交互进行，融为一体。一方面，提高理论教师的实践能力，实训教师的理论水平，培养一支高素质的师资队伍。另一方面，教师将理论知识融于实践教学之中，让学生在学中干、干中学，在学练中理解理论知识、掌握技能，打破教师和学生的界限，教师就在学生中间，就在学生身边，充分体现“做中学，学中教”的职业教学特色。这种方式是探索技能人才的培养模式，可大大激发学生学习的热忱，增强学生的学习兴趣，学生边学边练边积极总结，能达到事半功倍的教学效果。

### 三. 创新教学手段——微课

随着互联网的快速发展和现代信息技术在教育领域的广泛应用，翻转课堂成为一种新型的教学模式。作为翻转课堂的一种创新教学手段，微课正逐渐被运用于职业教学中。

微课是一种结合面对面教学和在线学习的一种混合学习模式，是教师以视频为主要载体记录在课堂教育教学过程中围绕某个知识点或教学环节而开展的精彩教学活动过程。它微小、精细、针对性强，每节微课时长一般为5到10分钟，能充分抓住学生的注意力；微课视频的文件简短，能方便学生随时随地通过网络下载或点播；微课视频可以重复使用、反复观看，学生在课堂上听不懂的问题，可以在课外利用微课进行反复地观摩理解；通过微课视频，学生可以自定步调去学习；解决了在课堂上因为时间不够，兼顾不了所有学生，致使很多学生难以掌握知识的难题；利用微课学习给我们教师与学生留下更多探究的空间与更多实践动手的时间，这必将大大地提高我们的教学效果。

1. 制作微课就是微研究的过程，能有效促进教师的研究水平。

教师们把实际教学中的重点、难点，教学中发现的问题制作成微课，无论是从题材的选择、教学方法的思考、教学过程的安排等，都体现了他们对教学活动的反思和研究。

2. 微课带来的线上教研模式更加人性化，能有效提高教师专业成长。

教师在制作微课的时候，选题一般直接指向具体问题，关注“小现象、小故事、小策略”，主题突出，层层剖析，有深度，能启发，教师可以通过观看自己录制的微课找到自己在教学中的成功与不足。

因微课视频短小，利于网上传播，使用也很方便，不仅适合线上学习，还可利用手机、微博等方

式学习，不受时间、场合的约束，可以方便教师之间教学经验和方法的学习交流，也方便学生、家长的学习评价，有利于我们获得广泛、全面、真实的评价，从而促使老师研究水平的提升。

### 3. 微课制作能促进教师的个性化发展。

每个老师的教学经历、能力和经验各不相同，有的老师计算机操作水平高，制作课件能力较强，经常能录制出一些符合各方需求的优质微课；有的老师教学经验丰富，教学理念先进、教学方法得当，录制的微课对教学很具有参考价值，值得研究。

微课作为翻转课堂一种创新的教学载体，通过“观看微视频、网上沟通交流和反馈问题、教师进行教学设计、完成课堂教与学”这种先学习、后讨论、再巩固复习的微课过程，最终目的是让学生掌握理论知识，并能够将之运用于实践过程中。微课以其简单化、实用化、多样化和智能化而受到师生青睐，微课不仅转变了学生的学习方式，提高了学习积极性和主动性，而且增强了师生互动，提高了教学效率。

## 四. 创新课程设置

### 1. 依据社会对人才的需要，创新课程设置

中职教育更贴近社会的经济生活，有必要，也有可能为生产力的发展提供人力资源。所以，中职教学的课程设置必须与社会需要的人才规格相符合。在市场经济深入发展的条件下，社会的经济生活发生了变化，尤其是企业在进行改制重组以后，需要各种新型的不同规格的人才。具体地说，一类是操作型的技术工人，一类是管理和服务人员，还有一类是既要从事管理和服务，又要上岗操作的人才。也就是说，在人才规格中存在着“体能与体力型”、“智能与智力型”和“智力与体力结合型”之分。这就要求中职教学的课程设置，要充分考虑社会对各种规格人才的需要。根据社会变化的需要调整 and 改革课程设置。只有从这一基点出发，才能有效地进行课程改革，达到课程设置创新的目的。

### 2. 依据经济技术发展的趋势，创新课程设置

作为与经济发展不可分割的职业教育，其课程设置应该和经济技术的发展同步。这就要求，中职教学的课程设置要有超前意识，使其不断更新，与飞速发展的科学技术形成一种动态的融合。将那些在课程体系中过时的、陈旧的，甚至是错误的东西剔除、摒弃，融入新的科技因素。只有这样，才能使中职教育培养的学生——未来的劳动者，学会掌握和使用先进的生产工具，促进生产力的发展。所以，中职教学课程设置的更新是一个现实的问题——课程设置要随着生产方式、生活方式的变化而相应地变化，体现职业教育为经济建设服务的根本宗旨。

### 3. 依据本地的经济发展现状，优化课程设置

职业教育的课程改革，要从本地区的经济发展现状出发，在“探索型”课程设置的基础上，进行

借鉴、调整和补充，优化课程设置。也就是说，职业教育的课程设置改革，要充分体现本地区经济发展对应用型人才需要的特色。

#### 4. 依据本校的办学实际，探索课程设置

国家推行三级课程管理，学校应该有校本课程，校本课程的开发和实施由学校负责。课程设置是由学校实施的，学校是课程设置的实践者。实践的过程就是一个探索的过程，在实践的基础上产生新的认识，再回到实践中检验。如此循环往复，这是马克思主义认识论的首要的基本的观点。当然学校没有课程设置的权力，学校只是在课程实施的过程中，体验和发现问题，从而为课程设置的科学性提供有力的佐证。对中职课程设置的改革创新，最有发言权的是学校，是实施课程的教师。学校和教师可以在课程设置的基本框架内，经过自身的探索和努力，更好的实现职业教目标。也就是说，学校在执行和实施既定课程方案的过程中，通过校本课程开发与综合实践活动的实施，与活跃于三级课程管理之间的积极因素相互联结、相互影响、相互渗透、相互促进，进而可以探索创新更为科学、实用的中职教育课程设置模式。

#### 5. 根据学生实际创新课程设置

中职学校学生的特点是，学生的年龄普遍较小，可塑性比较强，不少学生缺乏明确的学习目的，学习习惯不好，学习方法不对，对理论课不感兴趣，但对实际操作比较感兴趣。学生进入中职学校学习后，其职业意识开始萌芽，有了学好技能能将来努力工作的愿望。在课程设置时应考虑学生对理论知识的掌握只需够用、实用即可，课程设置应重点放在培养学生的实际操作技能上。同时还应注意到他们学习的基础、经历、动机、兴趣、能力等个性特征，只有这样，才能发挥所设课程在教育与教学中的重要作用。



## 校本教材编制的新思维

顾涌

在国家改革示范校的创建中有一项重要的任务就是根据本校实际编制校本教材，目前我校每个系部均编制了几套校本教材。作为机电类的专业基础课程《电工基础》也在我们的专业组计划范围内，我们原计划依据我们已编制完成的课程标准和教学计划来将该教材编制完成。在上海同济景格职业培训基地培训的过程中，关于校本教材的想法越来越多，在最后一天的学习中，上海信息技术学校王主任展示他们学校的校本教材更是让我有了明确的目标。 一、

### 一、教材内容的选择及编排

中职学校专业教材的编制目标是让学生更好地获得专业技能和知识，教材的受用人是学生，这使得我们在编制的过程中要以学生为主体，从学生的角度来考虑哪些是专业必需的，哪些是专业拓展需要的；哪些是易于掌握的，哪些是不易掌握的；哪些是已经滞后于社会的知识，哪些是产业升级未来可能需要的技能。而不是我们教师习惯传授的，或者是教学习惯认为必须传授的。我认为新教材内容要紧跟社会职业岗位的新技能、新要求，符合中职学生的认知规律和学习习惯。比如《电工基础》中关于万用表的使用，万用表是电工以及电子技术专业必然要用的工具，这个知识和技能是必须要讲到的，但对于中职学生，我认为万用表的原理只需要了解即可，而使用是必须要掌握的。而且随着社会的进步，老式的模拟式万用表使用的人越来越少，那我们的教学重点就应该是新型的数字型万用表的使用。（就好像会计专业中的算盘和计算器）。多年的《电工基础》教学中，我较多的感受到原有的知识章节安排并不符合中职学生的实际情况，激发不了学生的学习兴趣，在新教材的内容编排上我准备把生活中用电问题和现象放在前面，依次以任务驱动的形式一一在教材中解决，也就是现在用的较多的项目化教学。

### 二、教材内容的形式

上海信息技术学校展示的校本教材就打破了教材纸质的束缚，以电子书的形式展现出来，内容的格式不仅用文字体现，还以音频、视频、甚至是仿真游戏的形式表现出来。现在流行的微课教学模式就是抓住了学生注意力时间短，视觉和听觉的共用可促进大脑记忆的特点。我们的校本教材也应该是数字化的，把教学内容以丰富的表现形式展现出来。《电工基础》中的好多知识点就需要我们收集各种易于学生接受的表现形式。比如安全用电常识此类内容在网上有好多图片、动画、录像可以来展现。而电气控制内容则可以通过FLASH动画的效果来表现。我们要充分利用现在丰富的互联网资源，把网上的资源变成我们的教材内容。教材的章节也可以设计成微课、短课形式以方便学生的学习。教材的

版本要适应不同系统版本的电脑、手机，从而充分利用数字化校园的网络资源。

### 三、教材的使用

既然教材的形式已经不局限于纸质的，那教材的使用可以突破空间和时间的局限。微课和翻转课堂都给了我很大的启示。教材是学生的学习工具，学习是可以不分时间和地点的，在家可以学，在公园可以学，在公交车辆上也可以学，通过电脑，手机我们可以随时随地的进行学习活动。教师的角色也在发生转换，变成了指导者和组织者，在学校的学习阶段主要是交流和实践。每一次的教学设计都是一次教学艺术的展现，包括课前学习内容的布置，学生学习情况的了解，课堂交流和实践的安排，学生学习情况的评价。教学方式的转变造成教材的使用的同步化越来越难，我们必须正视学生学习的差异性。新的教材形式可以使我们真正的做到个性化教学。

### 四、教材的更新

随着人类社会科学技术的飞跃发展，知识和技能的更新时间越来越短，我们的教材要如何进行保鲜呢？我们的校本教材应该是开放的，知识点的资源库是学生和老师可以共同更新和添加的，每个新的资源作为教师都要认真审阅，给学生提出恰当的使用建议。而毕业后的学生又随时可以通过他们的生产实践反馈给教师对教材进行修订。

新的时代，一切都是新的，新的教学理念、新的教学手段、新的学习工具，这些都要求我们中职教师要有新的思维来开展工作。以上是培训期间本人关于校本教材的一点想法，真正的校本教材的编制还需要和其他的专业教师 一起交流，集思广益。

## 如何破茧成蝶，提升职教老师魅力

徐燕

摘要：本文主要以上海培训内容及个人实际工作相结合有感而发，先从现状谈起，势必正视现状，而后必经反思、突破、提升的历练过程。

关键词：职教老师、职业英语、提升

上海之行，我们领略了大陆魔都的繁华；目睹了黄浦江畔的夜景；感受了同济景格的热情；分享了授课教师的成果-----更为重要的是，我们收获而有所得，这也正是上海之行的真正目的。作为职业教育一名普通的教师，一方面我会直面困境，另一方面我也会尝试如何走出困境，成长为一名优秀的人民教师。

### 一、职业教育现状

还记得梅主任给我们播放的一段幽默视频《职教老师你伤不起》吗？一段不到三分钟的视频却投射出职业教育的心酸与无奈。中等教育阶段的职业教育作为教育与职业连接的主要桥梁之一，它既具有教育的一般属性，也有与职业相对应的产业属性。而如今的中等职业教育，由于受社会发展形势和周边经济环境等因素的制约、影响，其发展更是参差不齐。许多职业学校都经历过90年代初的辉煌、90年代末的衰落和现阶段发展的彷徨。目前，职业教育确实面临一些问题：社会认可度不高、生源素质偏低、软硬件基础薄弱、就业质量平平、遭受普高热冲击等等。值得庆幸的是，随着国家政策对职业教育的倾斜，近几年中等职业教育发展形势有所好转，2014年6月23-24日，全国职业教育工作会议在北京召开。国家主席、总书记习近平就加快职业教育发展作出重要指示。他强调，职业教育是国民教育体系和人力资源开发的重要组成部分，是广大青年打开通往成功成才大门的重要途径，必须高度重视、加快发展。要着力提高人才培养质量，努力培养数以亿计的高素质劳动者和技术技能人才。职业教育由此迎来了春天。

### 二、英语学科现状

我是一名英语教师，而英语作为学校中职一年级及高职一、二年级的必修课，同样处于教学中的尴尬境地。

#### 1. 忽视职业英语

中等职业教育是以一定的专业教育为基础的，中等职业教育发展中的关键优势和特色是专业技能。中等职业教育为抓住重点，人为地使得专业技能与英语教学之间权重失衡，缺乏对学生进行综合职业素质发展所需要的英语素质的培养。在课程安排和平时的教育教学活动中过于突出专业课的地位。由

于时间、学制等方面的限制，在过于强调专业课的同时便忽略了英语基础的全面提高。忽略了对学生英语学习意识的培养，记得我在英语教学过程中就遇到过不少学生认为没有学习英语的必要，他们认为为自己学习专业技能就是为了到工厂里当操作工。

## 2. 学生基础薄弱

中职学生基本都是初中毕业，中职生大多属于这样两类人群：一是不能适应九年义务教育型，也就是传统意义上的学习偏下者。二是学技术，找工作型，片面认为中职生只要学好专业课知识，找到“手艺活”就可以了。多数中职学生在中学时英语基础水平偏低，入学时就觉得低人一等。由于英语基础薄弱，造成学生对英语学习产生惧怕心理，逃课、抄袭作业、害怕课堂提问、害怕听写单词、害怕读单词、课文是他们共同的表现，这种惧怕，造成学生对英语学习有着沉重的心理压力，使一部分学生对英语学习失去信心；枯燥、繁多的单词、语法、时态变化和跟不上英语教学的进度，使得学生对学习英语产生厌倦情绪，失去了对学习英语的信心。也有学生经常询问老师是否有学好英语的绝招，但其所谓的绝招即是想不费功夫学好英语。并且，在学习成绩不理想、学习状态差的情况下，常把埋怨自己基础差挂在嘴边。实际上，他们是不愿下工夫，更谈不上吃苦。有的学生想提高英语成绩，又苦于无从下手。传统被动式的灌输英语教学方法抹杀了学生的兴趣，枯燥的教学环境也不能增添学生学习的乐趣。

## 3. 教学方法落后、教学评价缺失

职业学校英语教学较多使用单一的老师授课、学生听课的填鸭式教学模式，在英语教学活动中，教师处于主导的、中心的地位，学生处于被动的、服从的地位，忽略学生自主学习能力的培养，局限了学生的思维，限制了学生学习潜能的发挥，这无疑严重抑制了学生对英语学习的兴趣。同时，由于专业课在中等职业教育的重要地位，致使专业课已经建立了比较系统的、完善的学校及社会评价机制，特别是各种等级证书的考核使各专业知识的评价厚重有力。但是英语教学则缺少强有力的教学评价机制，对教师和学生而言，英语教学的考核评价缺乏分量，起不到激励作用。

## 4. 软、硬设施不足

几年来，中等职业学校的数量增多，学生人数增加，但是在英语教学基础设施缺乏，落后时期无法满足新的办学理念的需求。由于学生生源复杂，知识结构、层次不一，目前尚没有一套完整的符合中等职业技术学校使用的英语教材，使得英语教育很难顺利的完成。我国中等职业技术学校普遍存在师资不足，师资队伍不稳定的问题。

## 三、反思、突破、提升

以上所列林林总总之问题，对于职业教育英语学科的发展势必起到负面影响，而作为一名职业教

育工作者，首先应自我反思，反思为什么、反思如何改，做到从自身出发，突破自身束缚，通过各种有效渠道加强学习、提升自身能力，一切先从“我”做起。

### 1. 不断历练成长

中国职业学校知名校长邬宪伟在上海同济大学给我们做培训时首先谈到的第一个观点就是“凡是能够成为专家或名师的都是在能力边缘的极限上工作后锻炼出来的。”的确，不是做了老师就永远为人师，而是需要在工作岗位上不断历练成长，具备足够的专业素养，积累巨大的知识财富，让您的学生有东西可学，并学有所用。所以，我们在教授学生知识之前一定要充分“武装”自己，真正做到“学高为师”，然而，喊一喊口号是简单的，始终如一的坚持信念是需要教师高尚的职业操守来规范自己。我确和邬校长有同感，因为有过和邬校长同样境遇，记得曾有位学生在课下请我翻译一篇古诗词，但是我不太熟悉这篇古诗词，我没办法当场翻译它，我答复她课后我了解一下原文意思再做翻译。课后第一件事，我就查找这篇古诗词出处，了解作者及作者作诗的时代背景，从而理解古诗词意思。翻译完毕，我又请教了其他英语教师，希望我的翻译更趋于完善。当我把翻译的古诗词给这位同学讲解时，发现她真的很开心，她告诉我，因为她觉得诗词很美，中文博大精深，特别想看一看如果翻译成英文如何。看到我的学生对知识如此渴求，我也很欣慰。而我在给她翻译的整个过程中也学到了很多。我从不奢望成为专家或名师，但我更加坚信在能力边缘的极限上工作后一定会历练成长。

### 2. 把职业当事业

曾有人说过，当你把职业当成自己的事业来做时，你一定会做的很好。同济培训时凌静主任谈到教师语言最高境界：“抑扬顿挫、发问准确、生动幽默、情感充沛、酣畅淋漓。”实际上就是在向我们传递一种信息——教师应发自内心接受自己的职业，喜爱自己的职业，专研自己的职业，把职业作为事业来做，不仅能在自己的课堂上展现精彩一课，同时传递给您的学生更多正能量。反思之前的我，我把职业当事业来做了？没有。我只是简单的希望把自己的工作做好，不辜负教师这个职业，但是我并没有把职业当事业来做。所以，就我个人而言，我很羞愧，都说一个人的工作态度可以折射出她的人生态度，而人生态度决定一个人一生的成就。这一理念对我来说极度震撼。如果我永远停留在之前的我，那样的我就是在浑噩度日，毫无意义，还谈什么理想目标？

### 3. 办法比困难多

就教英语而言，我们将如何吸引我们的“小听众”们，让他们感受到我们魅力所在？想到了培训老师向我们推荐了一部印度影片《地球上的星星》，影片讲述了一个八岁小男孩，他的世界充满了别人并不以未然的惊奇：色彩、鱼儿、小狗和风筝。这些对于成人世界并不那么重要，他们对家庭作业、分数和整洁更感兴趣。而小男孩在学校，似乎什么也做不对。当他惹出的麻烦已经超出父母能掌控的



范围后，他被送到了一家寄宿学校“接受教导”。在新学校，一切并没有什么不同。小男孩必须应对额外的与家庭分离的创伤。一天，一位新的美术老师突如其来，用欢乐和乐观感染着每一个学生。他打破了“事情是如何完成”的所有规则，让学生自己去思考，去梦想，去想象。学生们都满怀热忱，除了小男孩。美术老师很快也发现了小男孩并不快乐，然后他开始了找寻原因。用时间、耐心和关怀，他最终帮助小男孩找回了自己，还有快乐。所以，你一定要相信办法总比困难多。回到开始的问题，我想，您也许已经有了答案，兴趣！兴趣是学习的动力。那么，我们如何培养他们的兴趣呢？

### ①学习英语文化

我们需要了解的不仅仅是单词和语法，还有英语国家和我们的文化差异。单词、短语以及语法，固然是大家应该重视的内容，但是假如有一天应试的压力没有了，学生将会失掉学习英语的兴趣。学生时常反应语法知识特别难。语法是大家学习英语的最终目标？不，文化才应该是左右学生学习英语动力主要的元素。显然语言是一个国家文化的载体。在英语教材中，基本上每篇文章都涉及到了有关英语国家的一些文化以及英语国家的习俗。假如我们仅仅只是钻研英语语法，将丧失学习英语的许多快乐，最终将忽视学生学习英语的目的。实际上，了解英语国家的文化背景本身就有助于学习纯正的英语。

当今社会，获得信息来源的途径增加，让我们不仅仅限制于教材给予的知识。对英语听力的学习，认识英语国家的文化也不用限制在VOA以及BBC，显然图像更加能够引人注目。我就很赞同学生利用课外的时间去观看英语电影，以及近些年特别流行的英语国家学校的公开课。教师可以在每一个学期向学生引荐几部英语国家电影。有Jane这种的经典名著，还有Tom and Jerry这类的动画影片。娱乐的同时也给学生带来英语国家文化的认识。只有做到了喜欢文化，想要知道文化，才能喜爱语言。

### ②增设课堂游戏

在中国教育领域自古以来就讲究“寓教于乐”。英语课堂游戏，即English game。对于中职学生来说，英语虽不是初学，但是由于中职学生英语基础比较薄弱，并且对英语不感兴趣。怎样才能激发学生的学习兴趣？心里学家弗洛伊德指出：“游戏是同愉快原则促动的，它是满足的源泉。”因此将游戏引入课堂中，不仅能使学生的注意力保持持久稳定，又能使学生注意的紧张程度得到加强。中职学生年龄平均在15—17岁之间大都还处于心智不成熟，比较贪玩，合理的课堂游戏能够激发学生参与课堂教学的积极性。例如巧用课前几分钟表演节目像唱歌、演讲、单词拼接、讲故事、说笑话或是小活动等等，节目的类型不要限制，唯一限制的就是必须用英语。英语词组接龙，在课堂教学中把成语接龙引入到英语教学课堂中，要求在词组中最后一个单词的最后一个字母作为第二个词组中第一个单词的第一个字母，以此类推，让学生抢答。创设情境分层次，创设不同的情境，而在同一节课的同一

情境中，不同层次的学生学习，完成不同层次的学习任务，进而达到各自的学习目标。

### ③运用网络技术

计算机网络的出现，给职业英语教学工作带来的影响是巨大的。伴随着我国职业学校教学条件的不断完善，现如今我所在学校的每一个班级都配制了多媒体设备，因此运用多媒体技术进行教学成为我们每一位教师的必修课。教师实施英语教学工作主要采用PPT，这便要求教师会制作和教学内容密切相关的PPT，既要体现教学内容，同时不要让学生感觉到照本宣科，不让PPT变得模式化。在教学过程中，还可以尝试在英语ppt课件中加入一些视频或音频资料，例如美国情景喜剧《Frasier》、《Friends》或是《Two Broke Girls》等，几分钟的情景剧视频，在课堂中途不仅活跃课堂气氛，而且还利于口语学习，并且在视频连续播放完之后让学生自由组合进行情景再现，这样不仅提高学生的注意力，而且学生为了更好的情景再现，学生会在课下观看其电视剧，逐步养成学生观看原声电视剧，不仅锻炼口语而且会让学生接触更多的国外文化，有利于开拓学生眼界。

现阶段，信息化教学迅猛发展。这次上海培训其中较为重要的内容就是学习微课程设计与制作、了解慕课、对比翻转课堂与传统课堂的优劣等，正是这次培训，让我对微课有了全新的认识，“微课”，就是在较短的时间内运用不同的教学方式通过信息化平台使学生迅速而有效地掌握一个知识点。用声音和画面表达教材，直观、形象，往往是教师用语言难以表达的。特别是在交际英语的教学中，更能生动、准确地展示语言情景，配合教师适时进行启发式讲解，会得到意想不到的效果。运用计算机来进行英语教学，能充分调动学生的主动性和积极性。学生作为学习的主体，及时反馈信息，根据自身特点和对语言的掌握程度，从易到难，因人施教。对一些语言难点和语法难点，可以通过动画模拟，句子结构切分，时序变化演示，来克服授课条件的限制。改进和优化教学过程，使学生置身于实际运用语言的情景之中，掌握所学的语言知识。与此同时老师还可以根据教材的需要制作一些英语课件，比如给单词配上声音或与单词意思相同的图片，并且还可以给课文中的一些重点短语配上注释和例句，还可以给有些情景对话配上一些动画效果，这样会使学生更加感兴趣，教学更加生动。

虽然对于微课的制作还需更多时间来专研，但目前让我们认清了形势，信息化多元化教学势在必行。

### 四、结语

实际上，我们要解决职业教育英语教学目前所面临的问题，仅仅提升职教老师个人综合能力是远远不够的，需要各方面的共同努力：从个人到团队，再从团队到学校，最后从学校到整个职业教育大环境。齐心协力、摒弃功利，加快教学改革步伐，使英语教学在职业教育中真正发挥作用。

## 失败是成功之母

王支宝

人们常说，失败是成功之母，古往今来，这样的例子举不胜举，如肯德基的创始人是山德士上校，退伍后身无分文，经过了1001次的求职努力，他终于被一家食品公司认可，采用了他的炸鸡秘方，在以后短短的一年半之内，他开了三百家连锁店，受到人们的喜欢；还有伟大的发明家爱迪生，他曾为一项发明经历了八千次失败的实验，他却并不以为这是个浪费，而是说：“我为什么要沮丧呢？这八千次失败至少使我明白了这八千个实验是行不通的。”这就是爱迪生对待失败的态度。这些“失败是成功之母”的案例对今天的职业学校学生也许不太适用，因为在他们小小的年纪中，就经历过太多的失败，却没有或很少体会到成功的快乐，他们因此沮丧、彷徨，甚至认为自己天生就是无用之材。对于这些孩子，我们作为职业学校的教师该怎么办，怎样才能唤醒他们，让他们恢复积极阳光的心态，去面对人生的机遇与挑战呢？我们曾想过、用过很多办法，正激励、负激励都用过。事实证明，在这里正激励比负激励效果要好，让他们尝试到成功的妙处至关重要，开启成功的大门，让“成功是成功之母”吧。

### 一、取得成功增强信心

心理学研究表明：假如外界出现有关刺激使得原有的一些动力定型得到维持、扩大和发展，人就产生积极的情绪。成功的刺激使人体内的动力定型得到维持、扩大和发展，从而引起良好的心境和积极的情感，成为动员人积极地投入行动的巨大动力。日常生活中，我们也有这样的感觉。诸如“再接再厉”“再创辉煌”，“乘胜前进”，“百尺竿头更进一步”之类的俗语亦是明证。记得我曾带过一个学生，他喜欢唱歌，嗓音也很好，可他就是不敢走上舞台，究其原因，他说他在上小学时，是学校的文艺骨干，经常参加各种文艺活动，得到老师很多鼓励和赞赏。到了中学，由于数学学科成绩一直不是很好，数学老师（也是班主任）不让他唱歌，让他抓紧一切时间学好数学。当时他觉得很郁闷，数学课也不想好好听，久而久之，形成恶性循环，最后中考成绩不是很理想，于是就报考了我们学校，成了我们当时班级中的一员。由于他长期没有机会在公众场合表现，如果现在让他上舞台唱歌，他有心理压力，没有勇气唱出来。知道这种情况后，我耐心开导他，鼓励他提振信心，发扬自己的长处和优势是何等重要。经过一番教育后，看得出他增强了一点信心，也很想表现一下自己。于是在那一年的国庆班级晚会上，给了他一次机会。在正式演出之前，他进行了多次排练，我还专门请音乐老师给他指导、鼓劲。由于准备充分，又加之他有一定的基础，最后演出结果是可想而之的。记得那一次他得到了全班同学热烈的掌声，当时他感动得流泪了。从此，他便成为我们班级的文艺骨干。有了这一次

尝试到成功的妙处后，我也乘热打铁，告诉他学好数学知识的重要性，掌握数学基础知识并不太难，需要慢慢培养数感。希望他通过重上舞台演出的感受，增强新尝试的信心，拾起数学知识，开启数学之门。结果，他做了，他做得很好，最终以一名优秀毕业生走了我校大门。

## 二、取得成功魅力无穷

每一个孩子都能成为非凡的人，一个孩子能不能成为天才，关键是他的父母和老师对他有没有信心。信心是能够传递和成长的，只有家长和老师对孩子有了信心，孩子对自己才会有信心。一个人只要有了信心，他就会对自己的工作产生完全胜任的感觉，从而喜欢上自己的工作，那么成功对他来说也就是自然而然的事情了。而一旦获得成功、得到鼓励，他就会不断去尝试新事物、不断取得更大的成功。成功增强信心，成功魅力无穷。在我们取得第一步成功后，要通过分析取得成功的原因，总结经验，初步探索其内在固有的规律性。在我们班级曾有这样一位同学，他在上初二时由于家庭变故，自己只能跟着爷爷奶奶生活，自此他在学习上、生活上遇到什么难事、心事，都得不到父母的及时关心和帮助，生活也没有了生气，性格也变得内向起来。同时，他还出现了学习劲头锐减，学习成绩急速下降，甚至与社会上有不良风气的孩子也有了接触。孩子父母知道这些情况后，情急之下，把他送到了我们班级。我初次接触到这个孩子时，看到他长得清秀，有些胆怯，与其他孩子没有什么两样。我在心底里对自己说，这个孩子本质不坏，我有责任有信心能教育好他。一开始，我象对待其他孩子一样，对他提出了一系列的要求，希望他从一开始就能理解我对他的用心和苦心。他努力做了，而且有一段时间他确实做得很好。时间一长，我对他的关心关注度可能也有所下降。事与愿违，慢慢地他的新鲜劲过去了，开始从心底里排斥我，认为我对他提的要求太多，自己肯定做不到，有放弃的念头，随之而来的是上课迟到，作业不按时完成，生活也没有什么激情，再次对自己没有了信心。我感到情况危急，开始找他谈心，寻找良方、对症下药。我想，此时急需让他有事可做，最好是他能感兴趣的事。恰巧班级要学习点钞技术。点钞学习，基本不需要前面所学的专业知识等打基础，只要掌握基本动作，认真训练，就一定能学好。在大家学习点钞时，我手把手地教会动作要领，并提出练习阶段性目标。相信只要大家坚持练习，熟能生巧，就一定能达到目标。我在教学过程中就多关注他，反复给他讲动作要领，给他肯定的眼神，口头的鼓励。他也很有兴趣，一有空就动手练习，结果他的速度和正确率在班级一直排名第一。后来在学习“传票翻打（会计专业基础课之一）”时，我及时总结，多次对他的点钞成绩给予表扬，相信他点钞速度快，“传票翻打”速度也一定会很快，在掌握动作要领，经过一段时间练习后，他的速度和正确率也一直在班级里排名第一。相信在他取得这次成功后，及时给予肯定和表扬，奇迹也就出现了，正所谓“成功增强信心，成功魅力无穷”。

## 三、成功是成功之母



成功是成功之母，对长期得不到肯定和表扬的中职学生来说至关重要，他们缺少的是成功的感受，尝到了太多的失败，所以，要想让他们早日成功，尝到成功的甜头，就要坚信“成功是成功之母”。成功的教育就像无影灯一样，不会给学生带来心灵上的任何阴影，反而会满足他们自我实现的需要，产生良好的情绪体验，成为不断进取的加油站。当学生取得成功后，因成功而酿造的自信心对其新成绩的取得会产生进一步的推动作用。随着新成绩的取得，心理因素再次得到优化，从而形成了一个不断发展的良性循环，进而让学生不断获得成功。当然，“成功是成功之母”的魅力与作用，不仅对成长中的学生适用，对成年人也同样适用。成年人在工作中也需要领导或同事的肯定、认可和鼓励，否则他们也会失去努力的方向，甚至开始怀疑自己的能力，正如每一个人都喜欢听表扬的话，不太喜欢听批评的话，道理是一样的。

尝试新的成功，开辟一条通向胜利彼岸的小路，在新的进程中注入个人的智慧与经验，分析当代成功案例，掌握其规律和要领，为取得新的成功助上一臂之力，这是我们职业学校教师首先应该做的事。“成功是成功之母”还必须充分发挥人的主观能动性。是辩证地借鉴别人经验而非完全照搬照抄，是结合自己的实际情况予以运用而非盲目不顾现实的效仿，惟有如此，方有助于个人进步，有助于我们事业的发展，否则，便会适得其反。历史上诸多实践已证明了这点。

“成功是成功之母”，在当代职业教育中得到了广泛应用，同样也越来越得到社会广泛认可。我们在推崇“成功是成功之母”时，同样也要克服取得成就后的骄傲情绪。要清醒地认识到个人的任何成就都是渺小的。对于个人来说，任何辉煌的历史毕竟已过去，一切的一切都要以从零开始的精神去开拓。戒骄戒躁而非躺在功劳簿上睡大觉，树立更紧迫更高远的目标而非满足于停滞和安于现状，才能把我们引入全新的竞争天地。

成功与失败也要注意两极分化，成功会使你更加自信，更容易取得成功；而失败会使人产生失败感，从而离成功越来越远。纵观历史事件，是小成功激励更大的成功，不断的成功走向进一步的成功。唯有成功，才能树立自信，失败只会打击自信。父母与老师，除了教育孩子在积极面对挫折和失败的同时，理应教会孩子如何取得成功，失败何所惧，成功意更坚。千万不能人为制造失败和挫折，不能强化和放大挫折和失败，因为在求学路上，孩子面临的困难和失败是很多的，父母和老师应做孩子的朋友，气可加，不可泄，劲可鼓，不可松，当好孩子的后援团和啦啦队，加油鼓劲，攻坚克难，获取成功。成功有倍增效应，你越成功，就会有越多机会，也会越自信，而自信和机会又会使你更容易取得成功，因为成功是成功之母。



## 老师如何才能让学生学会？

陈治国

年前由学校组织在上海同济大学全国师资培训基地—景格职业教育技术学校为期五天的学习，让我感受到本次学习的最大亮点是：“新、快、满”。一、新，即讲师们讲课的知识新，包括微课、MOOC和新的教育观点。二、快，即节奏比较快，感受了上海生活工作的早九晚五。三、满，即学习日程安排的满满的，没有外出游玩会友的时间。

在培训过程中，凌老师和梅老师都提到了现在的学生不愿意主动地去学习，譬如：学生晚自习不学习，玩手机、看小说、聊天叙话，不按时就寝，打游戏至深夜，第二天在课堂上昏昏欲睡，无精打采，一天到晚提不起精神等。还有，如何让学生学会、会学、乐学和善学？这一现状着实是很多职业学校老师需要突破的一道瓶颈。我想：老师如何让学生学会专业技能？是关键，只有把这个问题解决了，上述现状才能迎刃而解。解决这个关键的问题，需要老师、学校和教育主管部门三股合力来完成。具体地说：一、分析学生的现状。二、承认学生的差异。三、学校课程设置是否符合学生认知规律。四、教师的教法能否吸引学生。五、教师教学效果评价体系的构建。六、教育主管部门的重视程度。

现在，就老师如何让学生学会专业技能？发表自己的看法。一、学生的现状。不少学生缺乏理想信念，学习目的不明确，学习态度不端正，厌学心理严重；少数学生自控能力差，烦躁、易冲动，个别学生法制纪律观念淡薄，旷课、逃学，打架斗殴，顶撞老师的现象时有发生，管理难度加大；有的学生审美观念和审美情趣低下，衣着打扮和行为举止怪异，美丑不分；在日常工作和生活中自私自利，对家庭、集体和社会缺乏责任感，一切以自我为中心。二、承认学生的差异。由学生的现状不难看出：职业教育是学生进入社会的最后一站“充电宝”，也是兜底的教育和做善事的教育。这就要我们的老师从内心的深处去接受我们的教育对象并用老师的智慧和才能去激发学生的潜能和善良的一面，用老师的一言一行去感染、去熏陶、去感化，用两到四年的时间，学生一定会有不小的转变，他们太需要激励了，哪怕一句鼓励的话、一个赞许的眼神和一个微笑点赞、都能唤醒他们原本放弃的自信。凌老师说：“任何人都有善良的一面，也有邪恶的一面”，就看老师们怎么去引导了。如果善良的一面被激发了，学生有着巨大的潜力，有很多都成功了，譬如：马云。梅老师也告诉我们：很多学生不被家长、同伴和异性看好，久而久之他们就没有了自信，对生活、学习和工作失去了信心。如果老师们能够给这样的学生多一点关心、多一点鼓励、多一份温暖和多一份尝试，让他们切实感受到自己是能做事、能做成事和有前途的人。这样就能让他们找回自我，重新开始自己的人生路。引述两位老师的话，已充分说明老师从心底接受学生并用自己的智慧和才能去激励、激发学生本来就有的潜能和善良

是多么的重要，让我们老师一起去面对、激励、争取和感化学生，承认学生存在的差异。三、学校课程设置是否符合学生认知规律。课程设置应形成积极主动的学习态度，使获得基础知识与基本技能的过程同时成为学会学习和形成正确价值观的过程。尤其是选择中职校的初中毕业生，根据经验可知，他们的数学、英语、物理和化学的成绩很一般，有的学生根本就听不懂上述课程，可是来到中职校的第一学期，好多学校还是开设上述的一些课程，让部分学生感到课程没有兴趣，再次让他们失去信心，继而萌生退学的念头不在少数。如果学校把相关的专业基础课尽可能地放在第一学期上，把必须上的数学、英语、物理和化学放在第二学期。这么做的好处是：让学生既接触到他们的专业的边缘能够培养专业兴趣又让他们觉得自己的工具课不够扎实，那么，他们也就愿意在数学等课程上下功夫去学习了，靠老师简单地说：工具课对以后学专业课有帮助，似乎效果甚微。这样一定能够使学校辍学人数减少。四、教师的教法能否吸引学生。通过听老师的课，我发现同一个班级，不同的老师在上课，学生听课的态度和积极性是不一样的，有的老师两节课上完了效果很好，有的老师课的效果非常差，导致部分学生不能认真听讲还有的学生干脆就呼呼大睡了。这种情况说明老师的教学方法很重要。在课堂教学中，教师必须和学生紧密合作，充分利用教学环境中一切条件，创造性地应用各种教学方法和美的形象，完成教学任务。教师的教学活动大部分都是在课堂完成，所以主要对课堂教学艺术谈四点看法：

(一). 导入新课。良好的开始，是成功的先导。这可以起到先声夺人的效果，为整堂课的进行打好基础。巧妙地导入新课，可以引领学生的求知欲望，激发学生的学习兴趣，使学生善于思考问题、活跃课堂的气氛，收到优异的效果。

(二). 课堂讲授的艺术。在教学中，讲授是向学生高效率地传授知识和技能，将复杂的问题简单化、简单的问题明了化，发展学生的智能。优秀的教师上课，总是讲授准确无误，方法灵活多样，重点突出。哪些应精讲，哪些应提问，哪些应练习，哪些应自学，所有这些，都应全面安排，做到心中有数，切忌盲目、无计划、照本宣科、平铺直叙和轻重不分。苏霍姆林斯基曾说：教师的语言修养，在极大程度上决定着学生在课堂上脑力劳动的效率。所以说，教师语言的艺术要具备：1. 准确性、精炼性，逻辑性强，具有严密的科学性。2. 具有节奏感，避免单调刺激，减少学生的疲劳，使教学气氛和谐轻松。3. 具有幽默感。运用各种巧妙的、出人意料的或引人发笑的语言，动作与表情，以活跃课堂气氛，吸引学生的注意，增强学生求知的快感和启发学生的智力。

(三). 组织教学的艺术。它是一堂课顺利进行的可靠保证。需要做到：1. 组织好课堂秩序，集中学生的注意力。2. 善于利用反馈信息，组织教学进程。3. 掌握教育机智，处理偶发事件。

(四). 教学课件的运用。传统的课件极大地收到老师和学生的欢迎，但随着新颖的课件诞生，微课

和MOOC的出现,极大地提高了课堂的教学效果,不失为新时期的新秀,当然一个好的微课和MOOC需要老师做更多的前期准备工作,的确需要付出很多艰辛。建议老师们多运用微课和MOOC去上课,那样能够大大提高教学效果。

五、教师教学效果评价体系的构建。普高教育看高考,中职教育看大赛。这一说法,无可厚非。但是在学校,对教同一课程的老师们,很多学校目前没有一个评价体系,这样就造成了不少老师教学中没有大的目标,只要能完成教学任务就可以了,不能很好地关注学生实际学到了多少知识,这样时间久了,老师们容易产生倦怠思想,不利于自己和学生提高。如果学校制定评价体系,让教同一课程的老师们,在期中、期末考试和相关的技能竞赛中,把自己教的学生成绩拿出来比一比,并与老师们的绩效工作挂钩,我想学校的教学水平会再上一个台阶。

六、教育主管部门的重视程度。学校做好任何事情均离不开国家、政府及教育主管部门的重视和支持。2013年9月9日,国务院总理李克强在大连第二十高级中学看望新疆班师生时指出,促进教育公平就是要解决城乡差距、区域差距,这也会让我们的社会更加和谐,让我们的发展更加平衡。通过为期五天的学习,让我切实感受到区域差距致教育差距,落后很有压力的感觉。做为

教师我们期盼利用空闲的时间,学习一切有利于教育教学的新知识、新理念和新方法,其实提升自己也是一件很快乐的事情,当然,教师得到了提升只是表象其实真正得到提升的是他的学生,这样的学生越多,社会就越是和谐,国家就越是繁荣昌盛。也希望教育主管部门,能够按照国家教育部的要求,大力推进我省职业教育进程,让我们的职业教育与先进地区的职业教育差距不要这么大,落后的很有压力。让老师们利用暑假时间好好的冲冲电而不是取而代之的跑招生、搞生源大战。更希望教育主管部门,利用假日,组织形式多样的教师培训项目,切忌培训就是简单地将老师们从异地集中在一起,搞个培训开班典礼,找几个培训讲师说说一些个人的观点,最后,再办个经验交流总结会就完事大吉了。这样培训其本质是走过场、不负责的培训。应该请一些名师做讲师,教师需要学习名师的新理念、新变化、好经验和方法,让培训起到真是的效果。虽然在同济景格学校学习很是紧张,但结果是快乐、满足、开心和有愉悦感的,因为近十年来我首次得到了这样很有意义的大充电,真希望这样的大充电年年都有。



## 关于我校学生德育工作现状的困惑与思考

周娟

2015年2月6日~10日，作为安徽科技贸易学校的骨干教师，参加了由全国师资培训上海基地——同济大学职业技术学院安排，景格培训学校负责承办的综合素质提升培训学习。为期四天半的学习，收益良多，尤其是凌主任、梅主任和邬校长的相关课程特别有感触。

### (一)当下我校中职生及中职德育课的现状分析

1. 当下我校的中职生现状分析。正如梅老师在讲课中总结的，当下的中职生可归结为“三等人”即等下课、等吃饭、等上网；“三无人员”即无未来目标、无学习动力、无自我信心；“三热爱”即热爱游戏、热爱标新、热爱攀比。笔者作为从业20年的中职德育课教师，近几年来曾一度为此感到无奈、迷惘与困惑。

2. 当下我校的中职德育课的现状分析。正如梅老师分析的，首先，教学内容滞后。因为教育部08年就出台的中等职业学校德育课程教学大纲，这一晃近七年了，现在大部分的知识 and 技能基本上每2~3年就会更新一倍。可想而知，无论是四门必修课程“职业生涯规划”、“职业道德与法律”、“经济政治与社会”、“哲学与人生”，还是作为选修的“心理健康”课，相关的内容都需要不断的更新才能跟上时代的步伐；

其二是课程设置滞后。旧有的偏重理论的德育课程设置明显跟不上社会与经济一体化的要求，也适应不了现在的学情。自从我校申请了国家改革示范校以来，无论是重点建设专业，还是一般的，都已进行了不同程度的课程设置的改革；

其三是教学设备滞后。我校除了国家重点建设专业的相关教学设备外，其他的普通专业，乃至部分的省重点专业相关的配备都还显得不够，作为德育课的实践基地的配备更显得不足；

其四是教师素质滞后。如果仅从师德而言，可以说绝大多数德育课教师包括本人都应该是合格的，但综合而言，无论是学识还是教法，明显觉得不能很好地驾驭现在的课堂，有些吃力，说明都还是需要不断学习的；

其五是教学模式滞后。目前我校的德育课程，大多还是传统的老师在课堂上教，学生在下面坐着听的教学模式，教学效果不甚理想，很明显已不能适应当下学生的现状，也跟不上时代的步伐了，创新教学模式已势在必行。

### (二)作为一位德育课教师的困惑是教什么和怎么教

1. 教什么的困惑。看起来是教学内容的安排，教材的选取问题，其实这还关系到学校的课程设置



的合理性，需要教学部门、专业科室的合理配置；还关系到创新教学模式所需要配备的教学资源设备问题，这需要学校相关领导对德育课程的足够重视，更需要相关的资金保障才可以实现。

2. 怎么教的困惑。；这就是考验作为德育课教师的自身素质，教学的智慧了。其实这些年来，作为职教一线德育教师的笔者一直在不断的进修和学习，不断地提升自己；这次借国家改革示范校的东风，校领导给我们量身定制了比如如何进行课程改革，如何提升教研能力，如何优化教学设计的问题，高级 PPT 及微课的制作，如何成为职教名师的学习，收益颇丰。

### (三)对于我们中等职业学校学生德育工作出路的思考

#### 1. 确定好我校的德育工作理念。

学校的德育工作实质上是一个育人的过程，帮助学生完成从“自识—自信—自律—自强”的一步提升和转变，的确是我校的德育工作者要着力思考的。

中等职业学校的学生大多不自信，不自信的原因主要是没有充分认识到自己的优点和潜在能力，所以有必要通过一系列的德育活动让学生做到全面的自我认识即自识。

有了良好的自我认识，如何通过相关的专业活动和德育活动，帮助学生重新找回失却已久的自信，重树自信这是一个提升；又如何让学生在一系列德育活动中自觉地增强道德意识、纪律意识，不是被动的他律，而是主动按照社会人的要求完成自律，这又是一个提升。当社会规范真正内化为自己发展的动力时，一个可以生活自理，行为学习可以自律的人，要做到精神的自尊自强”就已经是水到渠成了。

#### 2. 打造适合我校的德育工作框架体系。

就目前我校的德育课教学和德育工作总体上而言，笔者感觉整体的框架尚不明朗。学校建立班级考核的本意应是为了学生更好地更快乐地学习，教师更快乐地教学，应本着积极引导学生心理健康发展。可现有的班级考核模式让所有的班主任老师和学生都压力山大，这样的现状似乎偏离了本旨。好在笔者在此次培训中有幸通过上海信息技术学校（该校为第一批中职类国家改革示范校）的王珺菽主任了解了该校创立的“立德树人”的德育工作框架。学校设立德育研究室，成为校德育工作委员会的常设秘书处，该校将德育课程体系、德育管理体系结合起来形成了德育工作的完整框架。当然了，思路可以借鉴，照搬照抄别校的模式也许会成为另一个东施效颦。笔者认为作为有近六十年校龄的粮食战线的“黄浦军校”，可以充分结合我校的特色专业及已有德育特色来打造。

3. 构建适合我校特色的德育课程体系。我们的学生不需要抽象的脱离实际的德育，所以我们需要整合现有的德育内容，构建适合我校的必须的课程体系。除教育部规定的必修课外，可以借鉴上海信息技术学校的校本班主任主题教育课程即德育礼仪篇（法制篇、诚信篇、心理篇、职业篇等），在全面



推广五门校本必修德育课程外，还有力补充了校本班主任主题教育课程、心理健康课程、艺术教育课程、科技教育课程、职业规划课程等。

#### 4. 设立多通道的德育学分制给学生创造更多的提升平台。

(1)对于学生每学期的操行评定，我校原先也有一个涉及到学生在学习、文体、劳卫、纪律、宿管等方面的共八条内容的《学生操行量化考核办法》，但相关内容的落实主要拘泥于班级内部，欠缺了我们说的大德育框架的理念，也就是全体教职工及学生参与的、通过养成教育、意识培养和张扬学生个性成长的活机制等不拘一格的自主形式等体现出来的。

#### (2)关于德育学分制的构成与实施。

第一，关于德育学分制的构成：其一是养成教育类，以必修学分形式呈现，在现有的班级每学期评定的学生操行评定分外，以学校统一组织的主题活动形式为载体如新生入学教育、学雷锋活动周、技能活动月，还可以添加艺术节、行为礼仪周活动形式等以丰富内容让更多学生有参与和表现机会。其二是意识培养类，主要是以班主任每周用班会课形式组织的定内容主题教育课是主要形式，可以规定每人每学期必须完成的公益劳动几个小时外，还有党团课及志愿者服务等参与形式。其三是自主选择类，除了组织开展的一系列德育选修课程外，学生参加的社团活动、学校举办的各种大型活动、假期活动、系部班级组织的各种活动，都可以经过申报和审定，获得相应学分。

第二，关于德育学分制的施行的相关问题。可考虑建立人手一册的德育学分制成绩卡，专门记载学生德育学分的获得情况，每学期统计一次，必修项目不合格的学生必须参加学校举办的学习辅导班进行重修。学生德育学分成绩由各项目认定老师、班主任按照规定录入管理平台。学校应设立专门的学生活动中心，以利于更好地实施德育学分项目。为了更好地给学生实践锻炼的平台，建议建立德育“校企合作”，我校现有的十多个以企业命名的命名班就是很好的平台可以利用。

(3)关于施行德育学分制后的效果反馈。从上海信息技术学校来看，开始实施德育学分后，全员德育氛围的日渐浓厚。学校集中调整每周一个下午为专门的德育活动时间，保证了活动的频率，老师带队、学生参与的热情再次点燃，更有学生主动申报选修项目，招募队员，组织起有声有色的社团和专题项目组。许多老师都拥有了在学生德育手册上认定课时甚至学分的权利，公益劳动、社会实践等等，有特色的选修科目如雨后春笋层出，将校园文化装点地多姿多彩，也将老师、不同年级不同专业的学生凝聚在了一起。不再拘泥于课堂和考卷，体现了“过程亦德育，实践亦德育，活动亦德育”的现代德育理念。

#### 5. 建成适应不同岗位需求、满足个性需求的全员培训体系。

(1)德育课教师成长为智慧型教师是基础。我们的学生不再需要过去那种灌输的没有共鸣的德育，

所以教师育德能力的提升很关键。本次授课中梅泓老师讲到智慧型教师应具备有六大智慧即人格智慧、课程智慧、教学智慧、管理智慧、成长智慧和创新智慧。其中提到了许多内容笔者都觉得自己有必要提升，如要超越功利境界，要有激情的生活，要懂得自我成长自主成长，在学习中研究，在教学中研究，在反思中研究。还有教师的十种能力即沟通能力、影响能力、表达能力、应变能力、组织能力、观察能力、控制能力、激励能力、创新能力、学习能力等。笔者也觉得通过这次培训学习的机会许多能力都有所提升了，当然了应该建立一种长效的师资成长模式，如校内可设立专业带头人工作室，建立以专业带头人为核心的一流教师团队，与一流的培训机构的长期合作及实现校企合作等来实现，打造德育课程与实践课程的融合，创新教学模式，引进微型学习、翻转课堂等新模式。当然，德育实践需要能在专业教学中无时无刻不渗透德育的要求和理念的教师，所以专业课教师也有必要参与进来。

(2)班主任队伍素质的提升是核心。德育的核心力量需要依靠的是班主任队伍，那么全员的提升将是学生德育活动成效的关键所在。可以设立班主任带头人工作室，主要负责每年担任新任（转岗）班主任、骨干班主任的培训，也需要请相关专家、学者来进行指导。相信这样学校整体德育队伍建设和教职员工的育德意识、育德能力有了很大的提升。

(3)加强教学管理团队和学生管理团队的建设是保障。学校的中层管理者代表着一所学校干部队伍的整体素质和对外形象，中层干部是否有眼光、有胸怀、有追求和有激情是学校德育活动有效实施的保证。一所学校里看责任能否落实，措施是否到位、突出问题能否得到解决，关键还是要看干部。尤其是一项正确决策的实施，最终能否产生预期的效果，与我们广大中层干部的如何执行、实施有着很大的关系。中层干部不仅仅要做到上情下达，更要研究分析基层教师工作和职工队伍的各种情况，为领导出谋划策，为高层的决策提供充分的第一手材料。

总之，基于以上几点考虑，相信诚如邬宪伟校长说的，我们需要学会形成“合力”，即动力与引力的合力，个人与集体的合力、主角与配角的合力、智慧与资源的合力，调动我们全体教职工和学生的内在动力和智慧，众志成城，相信我们中等职业学校的德育明天，我们科贸学校的德育现状一定可以更美好。



## 《理念、反思、实践》

陈娟

2015年2月6日，安徽科技贸易学校专业带头人、骨干教师综合素质提升培训在同济大学职业技术学院开班上课。我校35名专业骨干教师参加了培训，很荣幸我能作为骨干教师参加这次培训。经过为期5天内容丰富、安排紧凑的培训学习，开阔了眼界，提升了思想，提高了业务水平，纠正了教学方法，总结起来就是六个字——理念、反思、实践，即接受新理念、进行自我反思、将反思的结果投入实践。根据学习内容，我将本次学习划分为四个部分：

### 一、理实一体化教学设计

在培训过程中，凌静教授以《理念、反思、实践——职业教育理实一体化设计》为题，用丰富的图片、鲜活的事例、生动的讲解和精彩的教学视频，从职业教育现状调查入手，谈及教师对职业教育教学的角色定位的认识理解，到职业教育教学存在种种问题，然后侧重从如何落实理实一体的课堂教学的角度，深入而全面地阐述了制定教学目标的原则和策略，实施教学目标的课堂教学设计流程，结合各学科的特点和实际教学案例阐释了创新课堂教学模式的理论及其实践策略，让我对理实一体化的职业教育教学有了一个全新的认识。

在凌静教授的讲座中，引起了我对自己工作的几点反思：

#### （一）职教学生的心理状况应该引起高度重视

在过去6年的工作中，我能关注学生的生活，注重学生的心理变化，但一直未能总结出面对学生的厌学情况良好方法，凌静老师提到职教学生的“习得性无助”这一心理名词，让我之前的很多困惑得到答案。由于职教学生过去的学习体验，让他们对自己有一个消极的认知，随着不断的自我否定，最终形成了学生们对任何事都是“我不行”的态度。面对学生的习得性无助，作为老师，应该运用“门槛效应”让学生体验成功，运用“罗森塔尔效应”给学生积极关注，运用“补偿心理效应”满足学生的期望，运用“南风效应”创设和谐环境，运用“自己人效应”给予安全信任感。我们从事的是“曾经失败者”的“拯救工程”，只有高度重视学生的心理状况，让学生们感受到认可和关爱，才能重启他们学习的开关。

#### （二）避免教学设计的误区

2013年，我曾参加全国职业教师教学设计说课比赛，取得“全国二等奖”的成绩，在赛后的作品展示中，我观看了一等奖的教学设计，当时就对一等奖的获得者产生了敬佩之情，直到听过凌静教授的这次教学设计讲座，我才真正认识到我没能取得一等奖的原因，真是“失之毫厘差之千里”。在我的

教学设计中，学情分析不够深入，只仅仅分析了学生的已知、未知和能知，而忽略了学生的想知和怎么知；在教学目标的设计上，行为主体、行为动词不是很严谨；在教学方法的选择上，过于单一，过于看重形式而忽略实质；在教学流程的设计上，学到了新的思路和方法，像凤头一样华丽入场进行导入，像猪肚一样实在的进行教学过程，最后要像豹尾一样画龙点睛的做好结尾。

### （三）避免高原期，准备重生

在讲座的最后，凌静教授提到了教师的成长过程以及发展瓶颈。三流老师传技能是匠师，二流老师传技艺是能师，一流老师传道是人师。在工作中，我经历了第一次成长期，能够熟悉教材、掌握方法、关注学生、获得同伴认可、追求业绩，但渐渐的觉得自己热情不够，不断重复进入了高原期，与其在痛苦的后悔中度日，在观望和等待中错失良机而后悔，倒不如像鹰一样经过一个痛苦的蜕变过程，获得新生。只有度过高原期，才能获得教师的重生，进入第二次成长。

### 二、新型教学形式——微课

由郑雪丽和孙小双两位老师，用时一天半给我们介绍了国内外微课以及MOOC的现状、职业教育课程内涵及特点、职业教育微课的设计与制作、高级PPT制作方法、PPT录制型微课制作、可汗学院型微课程的制作等。

在这一天半的实践性课程中，首先郑老师分享了微课程的制作经验：微课教学设计远比微课制作技术要重要，脚本设计要严格按照模板制作，要下大工夫；每个微课的时间最好为5-8分钟，而且只讲述一个知识点；微课切入主题要迅速、讲授清晰、语言得体；一个完整的微课教学要重视微教案、微课件、微习题及微反思，仅有微课视频是不够的；微课PPT制作要专业，微课PPT要使用16:9模式，美观、大方。随之引入到学习高级PPT的制作方法，包括：让PPT焕然一新的排版方法，展示沟通力量的文字提炼方法，让听众爱上PPT的图片美化方法，以及数据制图方法、配色方案、动画创意等。最后郑老师将我们完成的PPT作为资源，介绍了PPT录制型微课的制作。孙老师教授了我们用Smooth Draw、Camtasia Studio 软件完成可汗学院型微课的制作。

在大量的微课展示中，我感受到微课这一新型授课方式的优势和时代性。微课程可以利用视频音频等方式将所要教授的方式录制下来，虽然录制过程较为复杂，但在教学过程中使用起来极其便捷，学生能多次观看，并且这种方式能吸引学生的注意，完成教学的反转，将学习置于课后、将问题放于课上，老师在课堂上答疑解惑。对于微课的设计也是极其讲究的，时间控制在6分钟内，语速快能够吸引注意力，教师头像要呈现营造一对一授课的感觉。

### 三、课程建设与师资成长

梅泓主任从当前中国职业教育的模式创新开始入手，谈及职教现状与课程改革面临问题，针对问



题，从而引入到当前职教课程的建设 and 师资队伍的培养这一话题。

正如马云所说“很多人输就输在，对于新兴事物第一看不见、第二看不起、第三看不懂、第四来不及”。在当前领导高度重视、政策深化改革的大背景下，中职教育的模式力争人才配养能实现五个对接：专业设置与产业对接、学习内容与岗位对接、学习过程与生产过程对接、学校教育与终身教育对接、学习成果与职业资格认证对接。为此，我们必须进行课程改革和自我能力的培养。具体而言包括：

#### （一）专业课程改革

就目前我校的会计专业课程而言，中职会计专业各课程教学实际安排中，一般有35%左右的课时安排的是公共基础课，如、语文、数学、、等；其他65%安排的是专业理论课和专业实践课，比例基本是1:1；基本上没有设置专业选修课。因此，所有毕业生所学的知识一模一样，没有个体差异，使得就业过程中，竞争加剧。

近几年来，会计新业务不断涌现，我国会计制度、会计准则也发生了很大的改变，然而所用的教材不能及时与之配套，教学内容严重滞后，学校教学与会计工作岗位实务严重脱节。同时，现有专业主干课程在内容上还存在着相互割据、又过多重复等问题。同时，中等职业教育过程中，各课程的考核形式往往是笔试，没有其他一些灵活的考核方式。然而，中等职业学校的学生多数来自中考的落榜生，这类学生学习自觉性相对较差，也缺乏自信心。在中等职业教育中继续沿用一成不变的笔试考核，这在一定程度上抑制了学生学习的积极性，也不利于学生创新能力的培养。针对这些问题，后期我的工作就要调整目标，进行会计专业的课程开发。

#### （二）师资队伍的成长

就学校而言，要注重师资队伍的成长；就个人而言，教师要不断提升自己的智慧、能力、教学技巧。作为教师要不断叠加自己的智慧：人格智慧、课程智慧、教学智慧、管理智慧、成长智慧和创新智慧。同时还要不断提升自己10种能力：沟通、影响、表达、应变、创新、学习、激励、控制、观察和组织能力。同时还要掌握课程开发、了解对象、开场破冰、情绪控制、时间把握、形体语言、运用故事、游戏运用、提问应对、总结收尾的10种技巧。这将是我在今后工作不断提高的方向。

#### 四、怎样成为职教名师

上海信息技术学院的邬宪伟校长，在短短的一下午时间里，用精炼的语言、生动的实例、总结出职教名师的三个要素。一是有很高的学识水平。传授的知识不能有学术错误，不能误导学生，不能误人子弟。二是有高尚的师德。师德是教师工作的动力，把教书育人看成是事业，师德就达到高的境界。三是有高超的教法。上课让学生乐于听、听得懂，乐于学、学得会，就是好好的教学方法。



天将降大任于斯人也，必先苦其心志，饿其筋骨，劳其体肤。凡是能够成为专家或名师都是在能力边缘的极限上工作后锻炼出来的。无论任何行业想要出类拔萃的成为佼佼者，都必须付出极致的努力。学高为师，身正为范。如何能够学高，学什么，主要包括：学会形成合力、学会教学艺术、学会研究教学。

世界上有两件事最难做，一是把别人口袋里的钱变成自己腰包里的钱，二是把自己的思想变成所有人的思想。

结合自身职教经历，旁征博引，深入浅出，为教师成长指明了方向、路径和方法，非常受启发，非常受教育，非常受鼓舞，为我们今后加强素质修养、提升教学水平提供了很好的精神食粮。其中，感受最深的便是学会形成合力。至于个人，我要将动力调整到引力的方向上来，将自己的兴趣与工作相结合。至于集体而言，我要将自己的力量与集体的力量相结合，同时也不应计较个人得失，甘愿作配角。

世界上有两件事最难做，一是把别人口袋里的钱变成自己腰包里的钱，二是把自己的思想变成所有人的思想。我将针对本次培训所吸收的思想理念，再进行更深入的反思，争取能够学以致用，应用于实践。

## 提升能力势在必行

杜虹

想做好任何一件事情都不是一件容易的事。有人当了一辈子的老师，认为是信手拈来的，不用看书，不用写教案，在三尺讲台上就能口若悬河，令青年教师敬佩不已。通过这五天在同济大学职业技术学院教育培训学习，我们当了近30年的教师突然感到：现代化教学手段在教学中的应用是多么享受，另一种教与学让我感到提升现代教学能力，对所有战斗在一线的教师来说，势在必行。

中职的教育对象是应试教育的失败者，虽然有人否定这种说法，说什么从中考中分流出来的，但社会上，家长们就是认为他们是学习成绩差，行为习惯不端，甚至有些是有不良行为的学生，我们中职教师也这么认为中职学生的状况令人堪忧，没有象中学老师那样有成就感。通过这两年国家教育部对职业教育的重视，社会上也有一部分人士开始关注我国的职业教育，开始分析职业教育怎样发展，尤其是习近平对职业教育提出的：“劳动光荣，技能宝贵，创造伟大”，就象给中职老师打了一针强心剂，深感做为中职教师的责任重大了，过去认为当一名中职教师有种失落感。我们不再怨天尤人，能客观地认识自己，能客观地评价学生，对中职的学情已不再用他们是应试教育下的失败者来评价了，而是需要不断给予启发和训练的唤醒者。我们不能再抱怨他们是“无笔、无书、无作业”的“三无”学生，而是要反思我们自己：面对他们，我们应该教什么？怎么教？怎样教？怎样让他们有所学、有所思、有所悟、有所用呢？我们还是象应试教育那样进行吗？采用传统的教学方法肯定不能取得好的效果，我们老师为什么不能采用其它的方法？通过这次培训学习，我们了解了什么是现代化教学手段，我们如何将现代化教学手段运用到中职教学中，我们要如何用新常态接受新的挑战？

不知是哪位教育工作者总结了这么一句话：老师会写一辈子的教案，不一定会成为名师，如写三年的反思会成为名师，变得足够的专业。我们大多数老师仍每天工作在自己的教学时间和空间中，备课—上课—备课；训练——比赛——训练；如遇到比较好带的班级就感到很庆幸，如遇到比较差的班级，就会感到身心受到了摧残，我们都想能碰好一点的班级，但现实，老师在上课时要不断地管理纪律，如不收手机，学生都低头沉浸在手机的世界里，收了手机，课堂就变成了一团糟，无法控制。老师们面对这些学生总是从客观上认识，总是想选择理想状态下的学生去教学，而不能从自己的主观上去应对，当你不能改变学生的现有状况时，我们只有改变自己，改变自己的教学方式，教学手段，教学内容。原有的，传统的一本书，一本教案，一只粉笔远远不能适应现代的中职学生，他们需要的新鲜的、时尚的且具有视觉冲击力的。他们为什么喜欢玩手机？就是因为手机能给他们带来最新的、最时尚的现代的信息，我们老师如果还是以教材为内容，以黑板为载体，以教案为体现，学生是不喜欢

的这样的老师。具不完全统计，80%以上的学生喜欢30岁左右的老师，因为他们是现代青年人所追求的一种感觉，他们身上的现代信息和时尚内容都能体现的淋漓尽致，他们不喜欢拘泥于传统的东西，如上课的方式和手段，他们喜欢制作内容丰富的PPT课件，用现代数字化教学手段收集和展现，使抽象的内容可视化，过程化，学生通过视频就能接受到我们传统教学一学期都解释不完整的内容，如，机械加工的过程，通过视频仿真，通过动画制作分解，学生就能清楚地掌握，也就是说通过现代教学手段进行教学，学生能更容易学习和掌握，我们传统教学方法和手段无法完成这样的效果，传统的教学方法，可能你讲的越多，学生越糊涂，思维越混乱。因此，我们传统的教案中，非常有逻辑的在备课本上写出教学过程：导入——复习——新课——小结——布置作业，每个环节老师滔滔不绝，说的口干舌燥，在这逻辑的过程中，我们观察学生的反应是什么？大眼瞪小眼，不知所云。对于语言智能和逻辑数学智能好一些的学生尚切能跟着老师的指挥而有所悟、有所懂、有所会，但大部分的学生在听天书，听不懂就不听，不听就讲话，讲话老师就批评，导致“学生厌学老师厌教”恶性循环的现象。怎样改变这种现象，我们老师必须从传统的教案中跳出来，一改传统的教案为“教学设计”。下面笔者从以下几个方面把我在培训学习中所理解的教学设计与大家分享一下，请同仁指教。

#### 一、教师要把学生当成合作者。

把学生当成合作者，也就是说教师的角色定位不是居高临下的，不是战场上的指挥官，而是与同一战壕里的战友，是团队的协作者，实践的探究者，这样他们才能对自己的行为和学习做出客观和正确的自我评价，所以他们在我们的教学过程中，是自主学习者，自我评价者，做的好与不好而是不断给予鼓励者。老师自己应当以同伴的角色参与，当一个榜样，做师傅，是一个心理疏导师，是学生信赖的朋友，要营造一个宽松和谐的学习环境，他们才能愿学乐学。

#### 二、教学目标要有的放矢

在设计教学目标时不能大而空，要具体。比如，在英语教学目标设计时，不能只是“了解了什么”，“掌握了什么语法”，教学目标应当细化为通过教学学生“学会写多少个英语单词”，“会读、会写多少句子”，“听懂什么对话”，不能笼统说“了解，理解，掌握”；要具有可测试性，可评价性，用可检测的动词体现本节课的教学目标。可测试性，让学生通过自测、他测、机测等来检查学生的学习效果。可评价性，不是老师用分数来评价学生学习的效果，而是学生在一个学习团队的表现由同伴互评，自评的方式来进行，老师应当不是裁判员，而是一个团队的队员，学生也可以评价老师，可让学生在学会知识与技能的同时，要享受学习的过程，要让学生会学，“授人以鱼，不如授人以渔”。更要让学生在享受学习的过程中，情操得到升华，在家长面前说“我真佩服我们老师，我们老师真帅，真...”，用老师的真善美去感染学生，“润物细无声”，让学生乐学。



### 三、教学方法和手段要与时俱进

现代的孩子应该不缺乏营养，家长做好了饭菜，有的孩子吃的津津有味，有的孩子吃饭就像是吃药，喂不下去，象填鸭子一样硬填，不是做的不好吃，而是方式方法有问题，所以不是缺乏营养，就是吃成了胖子，就象学生出现学习的障碍和困难时，老师应对的方法和手段有所欠缺，导致学生厌学，甚至逃学。老师要因材施教，更要掌握一些现代的教学方法和手段，这样学生才能乐学，让学生产生对兴趣，加以循序渐进，如果对抽象的知识点采用以直接感知为主的观看型教学方法，这就要求老师在平时就要善于积累和整理与教学有关的图片和视频资料，来辅助教学，让学生通过短小精悍的视频资料来刺激他们的大脑神经接受这些信息（教学内容），这样会起到事半功倍的效果。有的老师在教学中，采用了实际训练为主的动作型教学方法，让学生在“做中学，学中做”，寓教于乐，深受学生的欢迎，不管是观看型的教学方法，还是动作型教学方法，都较适应中职学生的学习特点，并能激发他们学习的主动性和积极性。这就要求老师有很好的组织能力，弥补职业学生注意力不集中的缺点。当然还有其它的方法，不管什么方法，对老师的教学能力要求不能停留在原有的传统教学方法上。一个好的教师，是不断地在学习中的自我提高的，愿意接受新生事物，要与时俱进。现代信息技术在教学中的运用非常受学生的欢迎，有的教师不愿去运用信息技术，甚至排斥它。如今在大学课堂里，如果你还是一只粉笔的话，学生就排斥你。现代老师，带着一个U盘，一台电脑或一部手机就上讲台。他们将知识点制作成“微课”或采用反转课堂等等用网络进行教学。有人说，现在是信息时代，每秒钟能得到的信息是过去无法比的，也无法计算的，我们经常听到一些概念，如“云计算”“大数据”，说明现代信息之大。如果你还坚持抱着一本教材一只粉笔，三尺讲台将寸步难行。因此，我们老师要学会微课，摩课，反转课堂等等。要学会制作和使用现代数字化的教学手段，不能墨守成规。否则，我们就是不合格的教师。要挑战自我，运用现代化教学手段，虽然对我们一些老教师来说要有一个的学习的过程，学习和运用不如青年教师，我相信只要努力学习，继续发扬刻苦钻研的精神，我们会像青年教师一样运用自如。

教师如何提高现代教学能力，现代教学手段和方法有哪些？通过上海同济大学职业教育教师培训学习，对于现代教学手段稍微有了一些认识和了解，也学习了一点制作“微课”的技巧。“微课”对传统备课来说是一个颠覆性的挑战，它要求对知识点的讲解要生动形象，深入浅出，要求在形式上既要与内容相适应，又能很好的展现所讲内容，又能刺激人的大脑使学习者兴奋起来，而且不限时间、不限地点随时可以学习，能人们的学习带来了极大的方便。我们要不断地通过自学和培训提高驾驭现代课堂的能力，否则，我们就要被淘汰了。最后与大家共勉，不耻下问，学无止境。

## 中职计算机专业理实一体化教学初探

郭顺

随着国家对职业教育的重视，大力发展职业教育，我们学校组织我们三十几位教师前往上海同济大学景格师资培训基地进行为期5天的师资培训，通过培训使我们增长了许多知识，也发现了自己很多不足，现将这次培训的心得总结如下：

培训第一天我们学习了凌静老师的理实一体创新设计，她给我们讲授了理实一体教学的价值，现状和内容，现在在我们中等职业教育中，由于受普通教育学科体系课程教学方式的影响，许多中职学校在教学中仍沿袭传统学科课程的教学模式，虽有实训环节的教学，但仍偏重于学科理论体系的完整传授，理论和实践有所脱节，而一体化教学模式打破了传统的理论与实践教学的界限，将理论和实践教学有机地融为一体，从感兴认识入手，加大直观教学的力度，提高学生的认知能，成为培养技能型人才科学有效的教学模式。

所谓理实一体化教学，就是将专业理论课与实习课进行组合教学，它不仅做到了理论与实践的沟通和联系，而且激发学生主动学习的兴趣和激情。这种教学方法，经尝试收到了较好的教学效果。但如果在教学过程中教师把握不好教学环节，或教师根本只做形式上的理实一体化教学，那就不可能达到预期的教学效果，甚至耽误学生的学习。

### 一、理实一体化的价值

职业教育是培养从事某种职业所需知识和技能，并直接服务于培训对象的生涯规划和职业选择，具备学习能力、技术技能、生活技能、生存能力且以“创新为灵魂”的新一代技能型人才。

职业教育培养目标，不是被动的“知识储存器”，不是被指挥的“技能机器人”，而是一个要生存、要发展、要职业的具备职业能力的社会人。

### 二、理实一体化的现状

目前大多数职业学校专业基础课的教学目标仅限于本课程知识的掌握和理解，而不是以岗位工作中相应知识的应用方法、形式和条件等为教学目标，专业基础课的教学没有延伸到实践中，这就造成各专业基础课之间以及专业基础课与专业课之间教学内容和教学目标的相互割裂，而不是相互支持、相互促进。因此，仅限于专业课与实践课的一体化教学并不能实现各课程教学的有效相互配合，无法形成教学目标与人才培养目标的统一。

### 三、理实一体化的内容

“理实一体化”教学模式不仅仅是理论教学与实践教学内容的一体化，也是教师在知识、技能、



教学能力上的一体化，同时，还包含教学场所的一体化。“理实一体化”绝不是理论教学和实习教学和实习教学在形式上的简单组合，而是从学生技能技巧形成的认知规律出发，实现理论与实践的有机结合。

“理实一体化”教学模式试图在理论和实践上突破中等职业教育中传统的“文化课→专业基础课→专业课→技能训练”及“学科化”、“系统化”的教学模式的框架，理论知识的讲授以“必需、够用”为原则，强调“实用、适度”，技能训练则强调科学、规范及创新能力。在教学方法上，以技能训练为中心，配制相关的理论知识构成教学模块，并由一位教师同时担任理论教学和实习指导，从而保证二者同步进行。理论指导实践，而实践操作又加深对理论知识的理解，使知识与技能掌握更加牢固。

#### 四、理实一体化教学方法

实施好理实一体化教学，必须要把握好1、理实一体化教材的开发2、教学方法与过程的设计3、注重学生主观能动性的发挥4、师资力量建设和教师积极性的调动5、教学效果的正确评价等五个环节。

下面以计算机教学为例简单阐述：

##### 1、开发理实一体化校本教材

编写理实一体化教材是实施一体化教学的基础。教材是教师讲课、学生学习的主要依据和信息来源，没有好的一体化教材就很难取得良好的一体化教学。目前尚未见到符合需要的一体化教材，学校可以依据自身情况，根据学校现有师资、实训设备等情况，周密研讨，有选择地将部分课程实施“理实一体化”教学，并编写适合学校特色的实施性专业教学计划。在编制实施性教学计划时，不能把理论教学课时和实习教学课时简单地相加，而是要综合考虑教学方式、教材处理，设备数量、学生素质等多方面的因素，甚至可以可将课程内容分解给多个教师先进行演练，然后确定合适的教学时间。根据调整后的教学计划和课程教学大纲，以现有理论教材和实践教材为基础进行必要的取舍与事例编写校本教材，编写时应注意按一体化的教学模式和模块化的教学进程的要求编排课程内容，以任务为驱动。教材应围绕技能训练，注重实用性和可操作性，强调学生的实践技能、技巧的培训，理论知识应服从实践教学的需要，要求理论浅显易懂，简洁明了，使教材成为实践性、实用性教材。

##### 2、教学方法与过程的设计

“理实一体化”教学的关键在于理论与实习穿插进行，如何将两者有机融合，在教学实施中，其教学尺度难以把握，过多操作实物，又类似于实验课。在教学过程中如何适时的穿插录象、投影、挂图、实物拆卸、板书、讲述，教师的备课工作量很大而且必须较为周密的计划与安排，否则教学尺度一旦把握不准，就难以达到一体教学的要求。

##### 3、注重学生主观能动性的发挥

教师的教是为了学生的学，在教学过程中，必须充分调动学生的学习主动性、积极性。学生是有能力性的人，他们不只是教学的对象，而且是学习的主体。教师传授的知识与技能施加的思想影响，都要经过学生个人的观察、思考、领悟、练习和自觉运用、自我修养，才能转化成为他们的本领与品德。一般来说，学生的学习积极性、主动性愈大，求知欲、自信心、刻苦性、探索性和创造性就愈大，学习效果愈来愈好。正因为如此，我们所开展的理论实习一体化教学，由于直观的刺激作用，学生提高了对所学知识的兴趣，他们能运用所学的知识自觉地、积极地参与与教学活动，在这个课程中获得直接经验，进而逐渐形成各自能力倾向和创造才能。采用"理实一体化"教学以后，改变了以往"满堂灌"的做法，摆脱了纯理论教学，不仅激发了学生的积极兴趣和积极性，而且学生的动脑和动手能力显著增强。

众所周知，职业学校学生大都基础理论知识比较弱，学习接受能力也不平衡，但他们有一个共同的特点，即形象思维比较好，实际动手能力比较强。针对这一特点，我坚持从"以人为本"的思想出发，一方面尊重学生学习的主观能动性，加强对学生的正面引导；另一方面加大实践教学的力度，采用"实物示范"教学的方法，进行形象化教学，开导、诱导学生，提高他们的学习的兴趣。通过形象化教学，不仅使他们知道是什么，更重要地是让他们知道为什么，以此来激发学生学习的的热情和主观能动性。

#### 4、积极建设理实一体化教学师资力量

既能胜任理论教学，又能指导实习操作的“一体化教师”队伍是实施一体化教学的关键。一体化教学要求教师不仅要有丰富的专业知识讲授理论，而且要有熟练的操作技能，因此要加大一体化师资的培养力度，使教师既具有较高的专业理论知识，又拥有较强的动手能力，可以派教师到企业学习，进行专业技能培训，并且要求专业教师每两年至少有两个月的企业实习经历，这样有利于“双师”素质的提升。另外，学校每年可以组织一定的人力和财力，鼓励和指导教师进行计算机应用课的开发和研究，教学管理软件的开发，组织教师编写和制作多媒体课件，教材，对表现出色教师，给予相应的鼓励和奖励，提高教师的积极性，进而提高教师的技能水平和理论水平。首先，我们在每个教学模块"理实一体化"教学的要求，将原专业理论教师、实习教师合理配置，使其在教学实践中相互渗透，取长补短，共同提高。例如在一个模块中配两个理论老师、两个实习老师，理论老师专业理论好，一些理论性强的课题就让他们讲，实习老师随班听课；实习老师在动手能力上有优势，让他们进行示范教学，理论教师随班听课。其次，利用各种渠道将专业教师送出去培训。结合我校实际，采取一些行之有效的、形式多样的方法，来提高教师的专业水平。

教师的知识结构有了新变化。由于教学模式的改变，教师的业务知识结构也发生较大的变化，"一专多能"从业结构正在逐渐形成，过去那种理论教师只能讲，实习老师只会做的传统教法，已不复存

在，能讲能做的"双师"型教师脱颖而出。"理实一体化"的教学模式，逐步把教师全部"逼"上"双师"型轨道，使"双师"型师资的培养从机制上得到了保证。

#### 5、规范考核方法正确评价教学效果

考核一方面能对教师教学效果和学生知识的掌握情况进行检验，另一方面可以通过我们所采取的考核方式对学生的学习习惯和学习方法进行引导，比如：通过提高平时成绩在总成绩中的比例，让学生明白我们非常重视学生的平时成绩，这种考核方法非常有助于学生踏实地掌握所学知识，而不是期末考试时突击复习，考完就忘记。当然平时成绩是由多次实操小考和作业等成绩构成的，这样做学生的平时成绩的压力要大一些，但是有了平时的扎实基础，期末时就会相对轻松些。我们应该认识到，一个好的考核方法对于学习一门课程是至关重要的。所以我们必须根据各专业特点制定出合理的教学效果评价标准。

"理实一体化"作为一种教学模式，不可以否认，对教学质量、教学效果的提高起到了很大的作用，然而，让学生的操作技能得到掌握和提高还必须通过教学后期的综合实习来实现，也就是说"理实一体化"教学不能替代教学计划中的综合实习，否则会造成教学知道思想的偏颇，使整个教学环节出现漏洞。而且采用理实一体化教学模式虽然具有许多优越性，但它主要适用于有一定操作性的课程，对理论性强的课程是否采用这一教学模式则应具体情况具体分析。"理实一体化"教学实质就是借助一定的手段，通过教师的传授引导学生掌握理论知识和操作技能的过程。通过"理实一体化"教学，使学生从不知道到慢慢熟悉，从生疏到熟练到形成技能技巧。

# 多媒体与板书教学效果的比较研究

刘晓艳

**摘要:** 以电子商务概论课程为例,通过对多媒体教学和板书教学手段下电子商务概论课程教学效果的非参数检验和偏相关分析,明确不同教学手段与电子商务概论教学效果之间关系及其差异性,结果表明:多媒体和板书教学手段与电子商务概论教学效果之间存在强正相关关系,多媒体教学手段的教学效果较板书教学手段好,并在此基础上提出提高多媒体课程教学效果的对策建议。

**关键词:** 教学手段; 电子商务概论; 教学效果; 非参数检验; 偏相关分析

## 一、引言

随着计算机和信息技术的广泛运用,多媒体教学已经逐渐替代板书教学成为课程教学的主流。多媒体教学手段的引入旨在提高课程教学效果,而从现有的文献来看,相关的研究主要集中在多媒体教学效果的调查分析、影响因素、评价体系及优化策略等方面。周媛(2010)以西北师范大学、兰州大学、甘肃政法学院和兰州交通大学四所学校为例,从多媒体课件质量、教室硬件、教师水平、学生满意度等方面开展问卷调查,分析影响多媒体教学效果的因素。魏文忠等(2007)对多媒体教学的学校普及情况、学生适应程度与评价等进行了调查,设计了包含22个项目的测量量表,并采用因子分析法将影响多媒体教学效果影响因素归为教学节奏、教学效率、教学课件、教学设施、教学技术等5大类,而王娟(2009)则认为师生对多媒体教学的认知不足、教师信息技术能力不高、多媒体教学技巧和方式单一、共享资源匮乏等,是影响教学效果的主要因素。张芝花(2010)建立了一个包括科学性、技术性、教学性、学习性、艺术性和教学活动组织性等6个二级指标30个三级指标的评价体系,设定了各指标的权重系数,并以英语多媒体教学效果为例开展综合评价。王淑芬(2011)通过正交实验设计方法,分析得出有利于提高财管类多媒体课程教学效果的学生学习能力水平、教师授课时间和课堂互动次数的最佳组合。

在现有的文献中,关于板书教学与多媒体教学教学效果的比较研究,尤其是关于具体课程教学效果的计量实证研究成果较少。鉴于此,本文拟以安徽科技贸易学校电子商务概论课程为例,通过对板书教学和多媒体教学手段下电子商务概论课程教学效果的非参数检验和偏相关分析,明确不同教学手段与电子商务概论教学效果之间关系及其差异性,为提高课程教学效果提供参考。

## 二、教学手段与电子商务概论课程教学效果关系实证分析

为分析板书和多媒体两种教学手段与电子商务概论课程教学效果之间的关系,同时尽可能减少其他因素的影响,我们分别选取安徽科技贸易学校2012-2013学年和2013-2014学年第一学期2012级电



商/物流班和2013级电商1、2班学生两个独立样本,以上两个样本时间上跨度较小且电子商务概论课程由同一专业教师授课。考虑到本文研究的需要,剔除同一学期电子商务概论、语文、数学、计算机基础期末综合成绩不全以及调查问卷未收回或无效的同学,共得到2012级、2013级两个样本容量分别为31和45的样本。学院期末综合成绩是由期末考试、平时成绩、学习态度和出勤4部分加权得到的综合成绩,为更准确地分析多媒体和板书这两种教学手段与电子商务概论课程教学效果之间的关系,我们选取综合成绩中期末考试和平时成绩来衡量教学效果。

安徽科技贸易学校电子商务概论课程2013年起采用多媒体教学,而此前采用板书教学,为了比较两种不同教学手段的优劣,需要分析2012级和2013级电子商务概论教学效果两个独立样本数据分布是否存在显著的差异性。将两个独立样本数据混合并按照升序进行排列,并对每一个数据相应的秩,分别求出两个独立样本数据的平均秩次及秩和。

从2012级和2013级电子商务概论教学效果中分别抽取31个和45个样本,两独立样本的秩和分别为1036.00和1890,平均秩分别为33.42和42.00。从平均秩次可粗略地看出,2012级和2013级电子商务概论教学效果的秩和存在一定的差异,为检验其差异是否具有统计学意义,通过两个独立样本Mann-Whitney U检验和Kolmogorov-Smirnov检验进行分析。取2012级电子商务概论教学效果的秩综合为W统计量,Mann-Whitney U统计量及Z值540.00和-1.666,双尾(2-tailed)近似概率值为0.096,小于显著性水平0.10。因此,2012级和2013级电子商务概论教学效果的分布存在显著差异。

Kolmogorov-Smirnov检验也表明,2012级和2013级电子商务概论教学效果的累积概率最大绝对差、 $\sqrt{n}D$ 观测值分别为0.312、1.336,概率p值为0.056,小于显著性水平0.10,因此拒绝零假设,即2012级和2013级电子商务概论教学效果的分布存在显著差异。

构建以下模型来分析教学手段与电子商务概论课程教学效果之间的关系:

$$y=a+b_1x_1+b_2x_2 \quad (1)$$

其中,y为电子商务概论课程教学效果,x<sub>1</sub>为教学手段学生满意度,通过建立包含信息量、生动性、互动性、启发性等4个二级指标11个问项的测量量表,并采用李克特LIKERT五分量表法在学生无意识的条件下进行调查并得出,x<sub>2</sub>为学生基础、学风、班风等综合变量,用语文、数学、计算机基础期末综合成绩表示,a、b<sub>1</sub>、b<sub>2</sub>为待定归系数。

为剔除2012级电商/物流班和2013级电商1、2班学生基础、学风、班风等的影响,避免出现变量间的虚假相关性,将x<sub>2</sub>作为控制变量,进行偏相关分析。根据剔除了学生基础、学风、班风等的影响之后的教学手段与电子商务概论的偏相关系数方阵,其相关系数为0.774,自由度为73,显著性概率p值为0.000,表明两者之间存在强正相关关系。



### 三、结论及建议

电子商务概论课程教学效果受教学手段、学生基础、学风、班风等诸多因素的影响。为分析教学手段与电子商务概论课程教学效果之间的关系,首先采用 Mann-Whitney U 检验和 Kolmogorov-Smirnov 检验等两独立样本非参数检验方法,分析安徽科技贸易学校 2012 电商/物流班板书和 2013 电商 1、2 班多媒体这两种不同教学手段下电子商务概论课程教学效果分布存在的显著差异性,在此基础上通过控制学生基础、学风、班风等的影响,分析教学手段与电子商务概论课程教学效果之间的关系,结论表明:多媒体和板书教学手段与电子商务概论教学效果之间存在强正相关关系,多媒体教学手段的教学效果较板书教学手段好。因此,要在重视传统板书教学对促进师生情感交流、学生思考、教学互动等方面作用的同时,充分发挥多媒体这一现代教学手段在信息承载量、集成性、生动性等方面的优势。

基于以上结论,提出如下建议:

#### (1) 加强教师多媒体教学培训

许多电子商务教师入职前未接受过专业的多媒体教学培训,对多媒体教学方式的理解较为狭隘,作为一种新型的、重要的教学手段,多媒体教学不仅仅是把黑板搬到屏幕上,把粉笔换成鼠标键盘,而是要利用多媒体集文字、色彩、图形、音像等于一体的特点,结合教学目标和中职学生的特征,尽可能的在课堂中激发学习兴趣和呈现教学内容,从而提高教学效果。要利用好多媒体,就需要教师强化对多媒体教学的认知,明晰影响多媒体教学效果的因素,了解学生对不同教学手段的接受程度及差异,掌握多媒体教学的特点,能够熟练地利用 Authorware、Power point、Flash、3DMAX、Premiere 等软件进行文本编辑、动画制作和图像处理,科学地管理多媒体硬件教学设施,并探索性的在电子商务概论教学过程中将不同教学手段结合起来,创新教学模式,提高学生学习的积极性和主动性。

#### (2) 实现多媒体教学资源共享

多媒体教学需要充足的软件、数据、图表、图片、动画、影像、网页、课件等教学资源,建立多媒体教学资源库,实现对这些资源的共享,是提高课件质量,降低制作成本的有效途径。电子商务概论课程教师要加强沟通与协作,对多媒体教学课件制作和教学中遇到的主要问题和主要困难展开讨论,积极协作寻求解决方案。学校要鼓励教师借鉴国家精品课程资源,积极申报精品课程,通过精品课件建设平台,形成由电子商务教师和电化教育专业人员共同组成的团队,设计出教学内容和教学设计符合教学目标的优秀多媒体课件,在全校开展课程建设经验交流,并实现多媒体教学资源共享。此外,要增加对多媒体馆藏建设和多媒体资源库的投入。

#### (3) 完善多媒体教学激励机制

目前,学校电子商务概论多数采用传统板书形式教学,少数采用多媒体教学的教师,其课件也以

文字为主，将多媒体当做电子屏幕这种“单媒体”来用。一份优秀的多媒体课件，是教学过程中顺利实现教学目标的重要工具，其字体颜色、大小、行距、段落、标题需要合理的设计，信息量需要合理安排，为提高学生学习兴趣，还需要适时加入动画、声音、图像等元素，插入超级链接，并每年根据情况更新相应的多媒体素材，这需要投入大量的精力。此外，采用多媒体教学的同时，对教师教学互动、课堂管理、重点难点管理和学生逻辑思维能力培养等提出了更高的要求。因此，学校要完善相应的激励机制，如定期举行多媒体教学课件比赛，给予多媒体教学较传统板书教学更高的工作量系数，将多媒体教学与评优评先挂钩，引导教师积极开展多媒体教学。

#### (4) 构建多媒体教学评价体系

多媒体教学作为一项重要的教学手段，将在中职课程教学长期存在。鼓励教师革新教学手段，开展多媒体教学，制定多媒体教学课件制作、教学方法和教学质量评价标准，并构建起科学合理的教学评价体系。每学期期初和期末由教务处统筹，各个系牵头进行教学课件审查，对于教学内容消极、不符合教学要求的，要求进行整改，不定期安排同行和督导进行多媒体课件制作质量、教学方法和教学质量等进行评价，期末组织学生进行教学评价，从课件内容与教学大纲的吻合度、课件制作质量、课程考核、专家评教、同行评教、学生评教等方面进行综合评价并形成长效机制，促进教师提高对多媒体教学效能的认知和动力，激发教师开展多媒体教学研究与创新的主观能动性，从而有效提升教学效果。

#### 参考文献：

- [1] 郭晓光. 多媒体教学与板书教学的再认识[J]. 中国教育学刊, 2014, (2): 71- 74.
- [2] 周媛. 高校多媒体教学效果调查分析与策略研究[J]. 中国大学教学, 2010, (2): 86-88.
- [3] 魏文忠, 王寄鲁, 吴玉阁. 对多媒体教学效果的调查与分析[J]. 现代教育技术, 2007, 17(9): 35-37.
- [4] 王娟. 影响高校多媒体教学效果的因素分析与建议[J]. 电化教育研究, 2009, (5): 96-99.
- [5] 张芝花. 大学英语多媒体教学效果的模糊综合评价与分析[J]. 教育理论与实践, 2010, (11): 54-55.
- [6] 王淑芬. 基于学生角度的高校财管类多媒体课堂教学效果的优化[J]. 中国教育信息化, 2011, (21): 65-67.

## 浅谈优化高职英语课堂教学的几点尝试

刘晓琪

本人于2015年2月5日至2月10日参加了上海同济大学景格培训基地安徽科技贸易学校示范校骨干教师综合素质提升培训学习。虽然培训时间不长，但每一位培训课老师都鞭辟入里地分析了当下职教的现状及改革措施，使我受益匪浅，感触颇深。沉思良久，本人下决心把这次培训学到的先进教学理念与教学实际相结合。回顾以往教学中所遇到的问题，尝试用这次培训所学到的先进教学方法和理念得以解决，特撰写此文。

许多高职英语教师都面临着这样的难题：高职学生学习英语的兴趣不高，学习的主动性不强。为了解决这些难题，我尝试从优化高职英语课堂教学着手，摒弃传统“说教式”的枯燥教学法，首先优化导入环节，借助多变而有趣的导入方式迅速抓住学生的注意力，激发学生学习兴趣。其次优化课堂提问环节，培养学生独立思考问题和解决问题的能力并增强其语言应用能力。最后优化课堂活动环节，真正让学生成为高职英语课堂的主体，激发学生的学习积极性。以下是我的在教学中的几点尝试：

### 一、 优化导入环节，借助多变的导入法增强学生的求知欲。

良好的开始是成功的一半。自然、生动的导入会给学生带来新鲜、亲切的感受，并能诱发学生主动探索新知识的欲望，增强其学习兴趣，使其进入“我要学”的最佳学习心态，从而提高其学习效率。因此，课前五分钟导入是否能成功地抓住学生的胃口，显得至关重要。正如高尔基所说，开头第一句最困难，好像音乐定调一样。为了使导入环节“新鲜可口”，在备课时，我会准备一些和新课主题相关的有趣的故事、新闻或发人深省的谚语格言作为导入部分的“调味料”，诱使学生对新课产生浓厚的兴趣，进而为新课的展开做好铺垫。此外我也经常利用优质的网络资源，选取和课文主题有关的图片、音乐和故事制作成多媒体课件，在导入环节中播放，起到了事半功倍的效果。以下以我利用网络资源自己制作的导入软件为例，来证实一下优化导入环节的重要性。

案例：高职英语教材第二册 Unit 13 The Olympic Games

背景：

单元的知识目标：学习奥运会相关的单词和短语。

单元的能力目标：学会使用英语表达自己的体育爱好。

导入软件制作过程：首先从网上搜集一系列和奥运有关的图片，分类制作-添加声音和单词。然后从网上搜集到一些和历届奥运会有关的视频和图像及歌曲，进行剪辑。最后根据课文内容和分层次教学需要适当制作了导入软件。

展示导入过程:

在屏幕上设置“飞入”的动画效果呈现了奥运会会旗，学生自然讨论起有关会旗上的五环。当“Faster, Higher, Stronger.”以不同的颜色呈现时，有的学生马上说：“the Olympic motto”，于是我向学生提问：“What does the motto mean?”同学们都争着回答。在学生们兴趣盎然的时候播放汉城奥运会会歌-Hand in Hand，并指导学生学唱这首歌曲。然后我播放第27届悉尼奥运会中运动员参加开幕式、比赛及颁奖仪式的剪接片断，由此导入新课 The Olympic Games. 在介绍奥运会的历史时，先映入学生眼帘的是一张欧洲地图，给希腊着色，配以闪烁红字幕“776 BC”，然后定位 Greece，屏幕左边显示红字“the Olympic Games, 776 BC Greece”，学生很快作出反应：“The ancient Olympic Games began around the year 776 BC in Greece”，随后在屏幕上出现了几个妇女在配音“How sad! we are not allowed to take part in the games!”中失望地回头走的漫画，然后屏幕中间闪烁红色字幕“393 CD Stopped”（配有刹车声），教师引导学生根据学过的历史知识回答：The Olympic Games stopped in 393 CD because Greece was ruled by Roman Empire. 整个引入、介绍过程中，学生始终情绪热烈，主动参与意识相当强烈。与此同时，他们不由自主地产生了想了解更多奥运会情况的强烈欲望，纷纷打开课本，寻找答案。最后打开练习软件，根据学生的程度做出不同的要求。著名教育家赞可夫说：“教学法一旦触及学生的情绪和意志领域，触及学生的精神需求，这种教学法就能发挥高度有效的作用。”这说明，如果能使学生主动地学习，他们就会对知识产生浓厚的兴趣，热情也很高，思维也会非常活跃。实践证明教师如在备课时搜集与课文内容接近的素材并配以有趣多变的导入方式，在教学中能时刻把握住学生的注意力，并促使学生积极主动地与教师配合，顺利地整个教学过程。

## 二、 优化提问环节，设计问题要讲究技巧性。

优化导入环节，在上课之初成功地捕捉学生的注意力只是为其他教学环节的顺利开展了个好头。课堂提问环节是师生在英语课堂上的教学互动环节，此环节的重要性是无庸赘述的。要想优化英语教学过程中的提问环节，必须先来了解一下课堂提问的概念：课堂提问是教师输入信息、传递信息，达到师生双边交流的一条重要渠道。通过提问可以获取教与学的反馈信息，教师只有充分利用这一手段，才能牢牢控制课堂教学的节奏与方向，而学生通过问题的回答获取了新的知识，锻炼了语言交际能力和应用能力。课堂提问的作用在于：（一）、集中学生的课堂注意力，巩固其所学知识。（二）、锻炼学生的语言组织能力和应用能力。（三）、培养学生勤于思，善于思的良好思维习惯。正如亚里士多德的名言所说：“思维自惊奇和疑问开始”。因此，优化课堂提问环节成为上好一堂英语课的当务之急。

课堂提问环节如此重要，就要求教师在备课时要对所教课文胸有成竹，对学生的情况也要做到了如指掌，并且在设计问题时注意以下几个原则：



### （一）力求简明扼要的原则。

简明扼要的提问能让学生在最短的时间内读懂问题内容，进而快速从已有知识中获取信息，节省了宝贵的课堂时间。我在实际教学中发现简明扼要的提问能激发学生探索知识的主动性和积极性，而繁冗拖沓的提问则容易分散学生的注意力并降低学生的学习积极性。

### （二）提倡贴近生活，充满趣味性的原则。

我在实际教学过程中发现，学生对贴近自己生活实际和趣味性的问题往往最感兴趣。有时学生可能对课文不理解，难以回答教师提出的有关问题，但如果教师能够结合课文内容让学生谈论自己，谈论周围的环境，那是最恰当的话题了。

### （三）遵循难度适中的原则。

课堂问题的设计必须做到难易适度，教育心理学研究表明，当问题所要求的知识与学生已有知识没有内在联系，这个问题就太难了，学生无法回答，会挫伤学生的积极性；当问题所要求的知识与学生已有知识完全相同，这个问题就太容易了，学生凭借记忆就能回答，也不利于学生的思维培养，只有当问题所要求的知识与学生已有知识接近，但又有些不同时，这个问题就难易适中。我在教学实践中发现，太难的题目会使学生对新知识失去兴趣，不愿回答。太容易的题目学生又不屑于回答。为了避免在课堂上出现无人回答问题的窘境，我在设计课堂问题时都会认真地考虑问题的难易程度是否适合学生，尽量避免太难或太易的题目出现，从而来优化教学中的提问环节。

## 三 优化课堂活动环节

随着高职英语教学改革的不断深入，构建以学生为主体的有效课堂教学活动成为高职英语教学的追求，有效课堂教学活动能使学生的大脑皮层参与活动；能开拓学生思维，使他们能感受到学习的艰辛和快乐，使其身心得到发展。但是，当前很多课堂教学活动表面上气氛热烈，形式花哨，但缺乏有效性，如何优化高职英语课堂活动环节，成为提高高职英语课课堂效率的关键。我认为，优化高职课堂活动环节应遵从以下几个原则：

### （一）体现人文性的原则。

教师在设计活动时要充分考虑高职学生的个体差异和不同的学习需求，体现人文性。教师要按照高职学生学习规律进行教学，活动的难度要适中，使不同水平的学生都有机会参与课堂活动，并有所收获。在准备阶段，头脑风暴教学法是常见的教学技巧。它常以图片或话题的形式导入新课，并通过小组讨论、主题汇报的形式激活学生头脑中的相关背景知识，帮助学生学习新词汇，并预测课文的内容结构。猜测类游戏可以激发学生的参与意识，营造愉快的课堂氛围。让学生在游戏中通过语言做事情。





## （二）突出目标性的原则

教学目标是教学活动的出发点和终结点，它支配、控制和调节着整个教学过程。教师在设计课堂活动是要围绕教学目标，并考虑所设计的课堂活动是否生动、富有情趣和吸引力。另外还有避免重形式、轻内容的倾向，在突出教学目标的前提下将趣味活动和有效的语言实践有效的结合起来，使教学效果不断得到提升。

## （三）提倡多样化的原则。

提倡多样化的课堂教学活动有助于高职学生注意力的保持。教师在设计课堂教学活动时应充分考虑活动形式的多样性，采用灵活的教学手段和方法，创设丰富多彩的教学情景，以激发学生的学习兴趣，调动学生学习英语的积极性。

上述几点浅见是本人把本次培训学习到的理念与教学实际相结合的阐述。此次培训学习机会难得，本人深刻感受到作为一名中职教师要不断学习，终身学习。本人立志在今后的教学中不断地发现，不断地实践，不断地创新，从而把高职英语教学提升到一个新台阶。

## 关于当前中职教育发展现状的思考

李保华

为提高专业骨干教师的综合素质，我校于2015年2月寒假期间组织专业带头人、骨干教师以及教学管理部门负责人前往上海同济大学职业教育学院，开展了为期5天的教师综合素质提升培训的学习。我有幸参加了此次培训学习，通过培训，使我学习和掌握了当前职业教育大力倡导的理实一体化教学新模式，了解了诸如MOOCS、微课程、课程设计、教学PPT高级制作方法以及课程建设与师资成长等内容，使我增长了知识，提高了技能，真实受益匪浅。同时，也引起了我对当前职业教育存在的一些问题的思考：

发展现代职业教育，是转方式、调结构的战略举措，也是扩大就业、提升就业的重大举措。要发展与市场相匹配的职业教育、培养与市场相匹配的职业人才，形成“不唯学历凭能力”的社会氛围。这是2014年6月23日，全国职业教育工作会议中的一段重要讲话，可现实中的中国就业形势真能进入“不唯学历凭能力”的时代吗？中国的职业教育真的迎来春天了吗？这是个值得思考的问题。

就当前我国职业教育的现状来看，要说职业要教育迎来了春天，还需要我们付出更大的努力。先就学生的升学情况分析：凡是进入职业学校学习的学生，尤其是中职学校的学生，接近95%以上都是初中没能升入高中的学生。就他们的学习能力和素质来讲，比起高中生确实差了一大截。他们在初中阶段就承受着巨大的升学压力，在经过苦读之后，仍然无望升入高中继续学习，由于不能实现预期的学习目标，学习上的挫折使他们失去了学习的信心和进取心。为了求职的需要，有部分学生自愿选择进入中职学校学习，但有相当一部分学生是迫于外界某种压力，如父母的强烈要求等，而不得不进入职业学校学习的；还有一些学生初中都没有念完，是家长为避免其子女在社会上出乱子，把孩子送到学校，学习知识则放在次要的位置。这些“学困生”容易沉迷于开设在学校周围的录像厅、电子游戏室、网吧等娱乐场所，彻夜不归的上网等逃避学习的现象时有发生，以致丧失了求职的目标和毅力；于是作业不写不作、上课迟到、说话、看小说、玩手机、睡觉等现象几乎是比比皆是。为了上好一节课，教师时常要先对学生进行一番纪律教育之后，才能进行正常的课堂教学——这严重影响了教学进度，也影响了教师的教学热情，造成了教学心理的不良循环。另外，由于学生入学时，初中阶段的文化基础差，年龄小，对专业知识生疏，因此，接受能力、分析能力、思维能力偏低，再加上等职业教育的课程门数不断增多，教学方法与中学有所不同，教学进度也比初中快，所以，不少学生难以适应中职学校的教学方法和教学进度，逐渐产生了厌学情绪，自暴自弃。因此，学生中存在的潜在被动学习因素偏多，综合素质普遍不高，学习能力差异较大等，给学校的教育管理和组织教学带来了很大的

困难。

就社会对职业学校的认可程度分析：绝大多数家长并不希望自己的孩子读职业学校，而是更倾向于就读高中甚至花钱读普通高中。即使现在中职教育方面国家给了足够的资金支持，比如：学生上学可以减免学费，每年都有助学金、奖学金等等。即使这样，家长还是在不得已的情况下将学生送入职业学校就读。因为社会没有给职业学校的学生尤其是中职学校的学生创造更好的就业机会。就拿某些事业单位的人员招聘而言，每年的招聘都要求学历文凭，有的还要求学校是一本、重点或者211工程的学校毕业生才能参加招聘，中职学校的学生连去参加招聘的资格都没有，更何况要进入事业单位的大门呢，这也是造成家长及社会不认可职业学校的一个重要原因。

就学生就业情况而言：不可以否认，职业学校的学生有他自身的优势，他们虽然理论基础较弱，但是动手能力相对大学生来说要稍胜一筹。尽管现在职业学校都在开展校企合作，但大多限于为学生提供顶岗实习和就业岗位而已，对学生将来的就业和未来职业发展却考虑不多，学生就业专业对口率不高、学以致用却相对较少，这就形成了一个恶性循环，学生毕业后找不到他进校时所期盼的工作，就会形成学生对学校的口碑评价太差，导致学校以后的招生困难。

就中职学校的招生情况分析：近年来，中等职业教育处于高教与普教的夹击下生存，一方面，初中毕业生逐年在减少，高校却年年扩招，另一方面，尽管国务院在《大力发展职业教育的决定》就提出到2010年中职生与普通高中生比例要达到1:1，但普高学生总体规模依然过大，根本无法实现高中学生数与中职学生数达到应有的比例，加之地方制定“保护政策”，致使一些办学水平较高的外地学校到当地招生异常困难，面对严峻的招生环境和生源大战，各中绘制学校招生时也只有增加投入，人人参与招生，于是出现了中职学校教师一边在教学，一边在招生，致使教师精力分散，教学质量无法得到有效保证。即便如此，中职尽管使出浑身解数来招生，但面对生源减少、招生无序竞争的局面，中职学校“吃不饱”的现象依然存在，如何才能不要每年这样忙招生，成了他们心中一个亟待解开的心结。

就中职教育人才培养的改革现状而言，国家先后颁布了《国务院关于大力发展职业教育的决定》和《国家中长期人才发展规划纲要（2010—2020年）》等一系列文件，要求职业教育要“大力推行工学结合、校企合作的培养模式”以及要“实行工学结合、校企合作、顶岗实习的人才培养模式”，并提出职业教育人才培养模式改革要实现“专业与产业、职业岗位对接，专业课程内容与职业标准对接，教学过程与生产过程对接，学历证书与职业资格证书对接，职业教育与终身学习对接”的基本要求。所有上述目标的实现，无不要求学校要与企业密切合作，但在各中职学校推行“校企合作、工学结合”人才培养模式的过程中，尽管国家针对企业再进行校企合作中出台了一系列优惠政策，各校也纷纷使

出浑身解数，寻找合作企业、加强与企业的沟通与交流，建立了一定的合作机制，但企业却反应冷淡：一方面，企业想从学校高素质高级能的技术技能人才，想从学校获得源源不断的人力资源支撑，另一方面，对与学校开展校企合作投入较少，热情不高，学校剃头挑子一头热，致使校企合作的开展流于形式，学生顶岗实习即就业，校企合作的深度和广度开展不够深入，远没有达到国家的有关要求。这些严重制约着学校人才培养模式的改革的深入进行。

就职业院校的师资队伍建设而言。近年来，国家、省以及市先后开展了职业院校骨干教师培训、教师企业实践项目培训等活动，这对职业院校教师的职业素养和综合职业能力的提升起到了极大的促进作用，但就职业教育师资的总体情况来看，却存在着职业素养与能力不能很好地满足职业教育发展与改革的要求，观念有待更新，学习能力、实践能力、教科研能力、创新能力有待提高，新知识、新技术的学习与掌握、先进的教学手段和教学方法的应用有待增强，只有教师的整体素质与能力提高了，才能满足当前职业教育改革发展的要求，才能为社会经济的发展培养出更多的技术技能人才。

就专业建设而言，当前还存在着存在较大的盲目性和重复性。众所周知，为了扩大招生规模，各学校纷纷开设市场急需的专业，这样就导致同一个区域，几个学校同时开设同一专业，形成重复建设，势必造成学校生源不足，进而造成设备闲置，资源浪费。

面对中职教育的诸多现状，通过本次培训，使我更加认识到，解决面临的上述问题，一方面，各级教育行政管理部门应进一步规范招生秩序，加大资金投入，更新观念，实现由规模化发展向内涵方面发展，质量与内涵提高了，无论是招生吸引力和学生就业质量将得到进一步增强。另一方面，加强教师队伍建设，建立并完善与企业密切联系的职业教育教师培训体系和企业实践体系，只有教师的综合职业素养和职业能力得到了进一步提高，才能适应社会经济的发展，才能培养出更多的满足企业人才需求的技能型人才。在一方面，学校应进一步加强校企合作，密切与企业的联系，建立由行业、企业多方参与的动力机制与协调机制，实现校企政互动、资源共享，实现学校的各项工作走向持续、优质、快速、高效方向发展。



## 浅谈如何成为优秀的职教教师

李洋

**【摘要】** 随着我国职业教育的发展，对职教教师的要求也就越来越高，职业教育的发展是否能实现良性循环，关键看是否拥有一支高素质的师资队伍。通过对职业学校现状的分析，进一步确定了职业教育教师应该具备的综合能力。

**【关键词】** 职业教育 优秀 提高 综合能力

职业教育是向学生传授职业知识，培养职业技能，使其具备就业能力的教育，是全国教育体系中的重要组成部分。教师是职业教育的主体，起着主导作用，所以职教教师的综合能力在教育教学中显得尤为重要。

### 一、高标准的思想道德素质及自身行为修养

众所周知，所谓“身教胜于言教”“德高为师，身正为范”，其内涵就是范本教育。教师是塑造人类灵魂的工程师，而灵魂塑造的有效手段，决不是靠苦口婆心地“传道”学生会时时事事处处以教师为榜样，从教师那里学文化、学知识，也学教师的思想、作风和品质，以及做人的道理。正因为如此，我们必须处处以身作则，身体力行，在各方面以较高的标准来衡量自己，以自身的人格力量去激活学生的道德火花，使他们判断是非善恶的思维变得清晰，并能在他们的心灵中构筑起自己的人生准则。就像孔子说的“其身正，不令而行，其身不正，虽令不从”。

### 二、学会教学的艺术

#### 1、调节注意力

我们的学生，学习主动性也是相对较差的，如果老师在课上讲的内容稍稍枯燥乏味一些，很多学生就会分神，或者睡觉，或者在下面干脆做起了自己的事情。这些情况在我们技校的课堂上可谓都是司空见惯的，所以，我们的教师可以通过丰富的智慧和知识、上课时庄严的仪式、反常理式列举、评价式赞许、诙谐有趣的讲课风格，来创设活跃而有序的课堂教学气氛以及及时地调整教学内容。

#### 2、改善记忆效果

记忆的过程包括识记、保持、再认或回忆三个环节，其中识记和保持是“记”，再认或回忆是“忆”。再认是指经验过的事物再度呈现时仍能认识的过程，忆是以前感知的事物不在眼前，能把它重新回想起来的过程。再认和回忆是提取信息的两种形式，它们之间没有本质区别，只有保持程度上的不同。能回忆的，一般都能再认；能再认的，不一定都能回忆。教师可以通过听、看加实际操作的方式加强记忆。



间隔记忆法。每隔三四天或一周、一个月，集中复习有关材料，查漏补缺、强化巩固。

及时复习。德国心理学家艾宾浩斯是最著名的研究记忆的心理学家。他研究发现，遗忘是记忆中不可避免的过程，遗忘规律是先快后慢，即在记忆的初期遗忘得多，以后遗忘速度明显下降。实验表明，在记住1个小时后，能记住的内容只剩下44.2%，8小时后再次遗忘8.4%，只剩下35.8%，24小时后再遗忘2.1%，还剩下33.7%。

我们可以针对中职学生的学习特点，设计习题和作业，巩固所学知识。

### 3、学习体验及时化

由于我们的学生入学时，初中阶段文化基础差，年龄小，对专业知识生疏，因此，接受能力、分析能力、思维能力不是很强，所以对于每节课的新知识我们要采取理论结合实际的教学方法，通过案例、习题等方式将学习体验及时化。

### 4、突破理解层

人有数学逻辑、视觉空间、身体运动、音乐、语言、人际关系、自然观察、内省等八大智能，因为家庭、社会、学校等各种因素的影响，每个人凸显出来的优缺点各不相同，所以教师应根据学生的优缺点进行有效的引导，发挥学生的特长。

### 三、对学生更加细致的身心引导

我们知道，从小学到初中，优等生在老师的眼里永远都是宠儿，永远都是被表扬的对象，而我们技校的学生大多都是站在以前常常被忽视的群体中，这使他们的内心中燃起了更加强烈的被受关注的渴望。那么，在日常的生活中，如果我们给他们更多一点的爱，或许，他们很容易满足；得知他感冒了，如果我们能送去一句轻声的问候：“你好点了吗？”，或许他会因为一个小小的关怀而感动很久；他的成绩进步了，如果我们能及时地鼓励他，说“你做到了，你还可以做得更好，不是吗？”，或许他下次的成绩真的会更好；犯错了，如果我们能问明前因后果，然后用相信的口吻告诉他：“相信下一次你不会再犯了！”，或许他会真的为了老师的一句信任从此不再就范；如果我们能设身处地地考虑学生的内心世界，或许我们所得到的结果也会不一样。正因如此，我们职教老师必须充分尊重、爱护每个学生的个性和人格，理解和宽容他们的言行，赞同他们的细微进步，帮组引导他们树立自信心，使他们以积极健康的心态面对未来的人生。

### 四、对学生进行强化积极暗示，弱化消极暗示

职业中专学校的学生是一个特殊的群体，他们在初中时期，大部分成绩不是很好，甚至有的学生是个别教师“遗忘的角落”；因此，在很大程度上，这一批学生心理上都存在一定的缺陷。但智力素质并不差，他们的思维敏捷，动手能力较强，对新事物、新观念容易接受，适应性强。这些特点对于职

校的班主任和任课教师来说，在工作上带来了很大的挑战。

一位心理学家想知道心态对行为会产生什么样的影响，就做了一个试验：首先，他让10人穿过一间黑暗的房子。在他的帮助下，这10人都成功地穿了过去。然后心理学家打开房内的一盏灯，在昏黄的灯光下，这些人看清了房子内的一切，都惊出了一身冷汗。原来这间房子的地面是一个大水池，水池里有10几条大鳄鱼，水池上方搭着一座窄窄的小木桥，刚才他们就是从小木桥上走过去的。心理学家问：“现在，你们当中有谁愿意再次穿过这间房子呢？”没有人回答。过了很久，有3个人站了出来，其中有一个小心翼翼的走了过去，速度比第一次慢了许多倍；另一个颤巍巍的踏上小木桥，走到一半时，竟趴在小木桥上爬了过去；第三个刚走几步就趴下了，再也不敢向前移动半步。

心理学家又打开房内的另外9盏灯。这次，灯光把房内照得如同白昼，这时，人们看见小木桥下方装有一张安全网，由于网线颜色很浅，他们刚才根本没有看见。“你们现在谁愿意通过这座小桥呢？”心理学家问道。这次又有5个人站了出来。心理学家问剩下的两个人，这两个人几乎是异口同声地反问了一句话“这张安全网牢固吗？”其实，很多时候成功就像通过这座小木桥，失败的原因恐怕不是力量薄弱、智能低下，而是周围环境的威慑——面对困难和险境，很多人早就失去的平静的心态，慌了手脚，乱了方寸。

#### 1、有效的正面强化

学生之所以有自卑感，是看不到自己的优点，只看到自己的缺陷。实际上每个人都有自己的闪光点，看不到，只能说你没有发现。现在要做的是，不但设法发现它，还得设法扩大它。即使是微小的优点，一天反复赞许几遍，也能使学生感觉到优点多于缺点。

无论是课堂上还是生活中，我们都应对学生进行正面的积极暗示，让孩子们觉得自己对家人对班级对社会都是有用的人。

#### 2、弱化消极暗示

尽管我们的孩子有很多缺点，但我们要去淡化它，而不是一味的指责、批评，我们可以安慰孩子“这次你不是故意的，下次小心”、“偶尔一次没有关系，相信下次你会做的很好”等等安慰和激励学生们。

#### 五、教师不仅是职业更是事业

既然选择了教师职业，就要无怨无悔地、心甘情愿地把自己的一生交给三尺讲台。要爱这个岗位，把这项工作当作自己的事业，而不仅仅当作职业；不是以此为谋生手段，而是以此作为自己人生的追求。爱是教育的灵魂和生命，是架构师生心灵的桥梁，是教育成功的基石，是老师教育学生的前提和基础。要对自己的学生有满腔的爱，要像爱自己的弟弟妹妹一样去爱学生。

教师应当拥有对事业的执著和对学生的热爱。只有有了这份执著和热爱，那份崇高的使命感和责任心才会油然而生，只有有了对事业的执著和对学生的热爱，才会用师爱建立起与学生间的无私、美丽的情感，用自己的人格力量和情感力量来引导、爱护、教育学生，只有有了对事业的执著和对学生的热爱，才会爱岗敬业，无私奉献。

教师职业不仅仅是一份工作，更是一份事业。

参考文献：

《职业·下旬》2013年第07期；

鲁永春《素质教育与高校教师素质》高等农业教育【J】，2002（1）；

《现代心理学史》[美] 杜·舒尔，人民教育出版社2004年版

## 新思维 新思路 新定位

陶芳莉

摘要：我有幸赴同济参加了学校组织的“示范校骨干教师综合素质提升培训班”。本次培训为学校国家示范校的建设与发展，对学校管理、实践教学和教学艺术有了新思维、新思路、新定位。对于这几天的培训课程，我的体会是受益匪浅。

关键词：新思维；新思路；新定位；体会

### 引言

跨年之际，我有幸赴同济参加了学校组织的“示范校骨干教师综合素质提升培训班”。本次培训时间虽然短暂，但经历难忘，让我能够站在更高的起点上，以更宽的视野、更新的理念、更高的觉悟来思考职业教育教学和学校国家示范校的建设与发展，对学校管理、实践教学和教学艺术有了新思维、新思路、新定位。对于这几天的培训课程，我想我只能用受益匪浅这四个字来形容了，老师们的博文广识、生动讲解、精彩案例如滔滔之江水，无不在我的脑海里留下了深刻的印象，碰撞那久违的火花，更碰撞出对教育事业的挚爱。此次培训，对我以后的教学工作起到了点云拨雾的作用。

本次培训，学习了职业教育知识，掌握现代职业院校的理论和方法，提高教学水平。本次骨干教师综合素质提升培训班，通过专家讲座、研讨交流、案例分析等多种形式学习我国中等职业教育最新方针政策，了解国内外职业教育改革与发展。了解当前职业教育改革的热点、难点，提高实施教学改革的能力和水平，熟悉教育科研的基本方法。下面就谈谈我的体会：

### 一、体会之新思维：信息技术成就现代化教育模式

培训中，专家老师利用两天的时间细心耐心地给我们讲解微课程的设计、开发与制作。在培训中我了解到了信息化基础理论、同时在课中播放众多的视频资料，以轻松幽默的形式还向我们展示了未来教室的变化，以及信息技术可以让教育更美好的实例，让我们真实的感受到信息技术成就现代化教育模式。

1、郑雪丽老师的“电脑屏幕录制型微课开发与制作”，使我对微课的制作有了进一步了解，这为我们更好的开展信息化教学提供了一个强有力的手段。在技术实践课的学习操作中，我对微课的制作有了浓厚的兴趣。我知道电脑屏幕录制型微课需要PPT，以及PPT制作中平常我们没有注意到的细节和技巧，比如：图片美化、动画创意、配色方案、实用技巧等等。如何利用Camtasia studio进行视频和音频录制，如何进行微课片头制作，如何添加标注、增加字幕等等。两天时间我们学习熟知这几个软件，容量之大，是我在培训前没有想到的。

2、孙小双老师讲解的“可汗学院型微课程制作”中，我们第一次接触到手写板，了解到此微课录制方法，教学者本人不出现在影片中，用的是一种电子黑板系统，就是在一块触控面板上面，点选不一样颜色的彩笔，一边画，一边录音，电脑软体会帮他将他所画的东西全部录下来，最后再将这一则录下的影片上传到网上。孙老师详细向我们介绍了“画布、克隆、图层”以及利用“绘声绘影”软件生成视频。

## 二、体会之新思路：职业教育理实一体化教学设计

众所周知，职业学校学生大都基础理论知识比较弱，学习接受能力也不平衡，但他们都有一个共同特点，即形象思维比较好，实际动手能力比较强。对这一特点，我们应坚持“以人为本”的思想，一方面尊重学生学习的主观能动性，加强对学生的正面引导；另一方面加大实践教学的力度，采用“实物示范”，进行直观教学，开导、诱导学生，提高他们的学习的兴趣。通过直观教学，不仅使他们知道是什么，更重要的是让他们知道为什么，以此来激发学生学习的兴趣和主观能动性。“理实一体化”教学实质就是借助一定的手段，通过教师的传授引导学生掌握理论知识和操作技能的过程，实现“实践—理论—实践”的教学，使学生从不知道到慢慢熟悉，从生疏到熟练到形成技能技巧，成为应用型人才。

此次培训，凌静老师围绕这一主题，从理念、反思、实践三个环节答疑解惑。她渊博的知识储备，深刻的专业理论思想让在场的每一个人啧啧称赞，更是让我望尘莫及，回味无穷。凌老师让我真正懂得了如何设计一堂好课。新课程改革对教师的教学能力、评价能力、反思能力、资源开发与创新能力提出了全新的要求。因此，改革中等职业学校专业课程与教学模式的学科型或纯技能型的偏差式教学，拓展学生的能力，使学生获得相关的必备文化基础与理论知识学习，积累相应的技能操作体验尤为重要。为此我们选择了以学生技能、能力培养为核心的一体化教学。

凌老师在“如何设计一堂好课”中给我们介绍了一系列教学方法，在教学流程设计中引入“凤头—导入、猪肚—过程、豹尾—课尾”，一下子抓住了我们的注意力。

### 1、课堂导入要“巧妙”。

导入可采用的方法：展示、悬念、问题、情境、任务等，不论用什么样的方式方法，都要使课程的导入清晰、目的明确、快速有效、吸引注意。

### 2、教学过程要解决问题，方法灵活。

教学过程设计必须要解决好几个问题：是否能人人兼顾；是否考虑差异性；是否能解决重点；是否能突破难点；是否有学法指导等等。

### 3、课堂结尾之妙。



可利用板书做到一目了然；善于提炼、画龙点睛；引导学生分享收获；播放音乐渲染氛围；生活实践代替书画；主动示好以表诚意。

这样的教学评价和教学设计着实为我们上了崭新的一课。新的教学理念思路和教学方法科学而客观。然而，只有我们真正领悟其实质，把握其精髓，才能运用得恰到好处。这就需要我们仔细揣摩，反复实践，不断学习，不断提升自己。我会在今后的教学实践中活学活用所学理论，以学生为本，本着为学生的长远发展负责的态度，努力打造高效课堂，生命课堂。

### 三、体会之新定位：如何成为一名优秀教师、名师？

邬宪伟老师是上海信息技术学校的校长，是一位名校长，也是一位名师。他以自身的经历作为本节课的开场白，总结出教师的三要素：学会形成合力；学会教学艺术；学会研究教学。通过本节课，我体会到：

#### 1、成为名师的必备素质。

学会形成合力，包括动力与引力的合力，个人与集体的合力，主角与配角的合力，智慧与资源的合力。自觉学习，终身受益。

教师成为名师，主要不是靠他人指点，而是靠自己的努力奋斗。通过学习教育理论，阅读教育杂志，做到静心巧授，锐意创新。学无止境，要敢于吃别人不愿意吃的苦，花别人不愿意花的时间。要树立终身学习理念，向同行学习，向学生学习，向报刊书籍学习，通过进修学习、课题学习、学术学习、分阶段有重点的学习、网上学习、实践学习等，渡过“高原期”，使自己的业务水平跃上新台阶。

#### 2、学会教学艺术。

“师者，所以传道、授业、解惑也。”教师的具体工作在于“传道、授业、解惑”，也就是说教师要通过自身的教学实践，给学生传授知识，培养学生的实践能力，使学生懂得各种事理。这就要求教师应具有“学而不厌，诲人不倦”的精神来开拓学生的知识视野，丰富学生的知识储备，并在此基础上，培养学生运用知识解决实际问题的能力。

课堂中，邬校长给我们讲解了一些教学艺术，使我颇受启发。在调节注意力方面，可以采用庄严肃穆的形式，三分钟的听写练习，反常理式举例、评价式赞许、时尚感应。同时要改善记忆效果以及突破理解层。邬校长还强调学习需要体验，这就要求教学环境一体化、教学过程项目化、教学形式多元化、教学体验及时化。

#### 3、学会研究教学

工作中，我们常常会发现：对于教研活动，大多数老师参与的积极性不高，教师所谈观点大多浮于表面，缺乏深度思考，回到自己的课堂又恢复原状...面对这种情况，我们陷入深深的思考：怎样才

能让教师自主发现日常教学中存在的问题，开展基于问题解决的研究？邬校长倡导学会研究“教学”。

通过邬校长的点拨，我们知道：研究需要寻找规律，可采取理论分析，信息解析以及实验研究、科学归纳。同时还介绍了STEP方法。这样在研究活动中充分体现了教师的主体性。另外，与看得见的实施策略相比，那种教师内心的研究意识的激发、研究方法的渗透虽然是看不见的，但这些会给教师带来深远的、可持续发展的影响。

#### 结束语

“生命是一条河，需要流动，需要吸纳”。这次培训让我感受到了知识需要不断的更新、经验需要不断的交流，才能跟上时代的步伐。教师有了丰富的文化底蕴，教育教学活动才会有底气。此次的学习，让我找到了明确的努力目标。

在今后的教学及管理工作中我要不断落实，力争做一名优秀的教育工作者，在爱中实施教育，践行“一切为了学生，为了学生一切”，为了无愧于教师这一职业，也为了实现心中的理想信念，在今后的工作中，我会树立终身学习的理念，不断学习，更加努力，提高素质，完善自己，书写灿烂美好的未来。也只有这样，才能不虚此行。

#### 参考文献：

- [1]周如俊. 中职“四位一体化”教学体系的构建. 职教论坛, 2009.10
- [2]绍清艳. 教学设技巧与艺术. 东北师范大学出版社, 2010.6
- [3]李云会. 教学技能修炼策略. 东北师范大学出版社, 2010.6
- [4]《理实一体化教学》 百度百科
- [5]可汗学院及其带来的教育变革 作者：李娇娇

## 职业素质与能力提升，是教师成长与发展的必由之路

袁勇

2015年2月5日至10日，我有幸参加了由同济大学职业教育学院专门为我校举办的示范校骨干教师综合素质提升培训班的学习。同济大学职业教育学院是1994年经教育部批准成立的全国六所培养四年制本科职业教育师资的学院之一，也是职业教育中、高级人才培训中心，它是中德两国政府关于在同济大学促进职业教育师资力量培训的合作产物。本次培训班的讲师大都是来自全国或同济大学职业教育学院的知名职教专家，具有丰富职教管理经验、教育教学理念、人格魅力和治学精神，他们所讲授的内容主要包括《理实一体化教学设计与实践》、《微课程设计与制作》、《教学PPT高级制作方法》、《电脑屏幕录制型微课开发与制作》、《现代交互式教学媒体设计与开发》、《课程建设与师资成长》、《如何成为名师》、《学校科研与教务管理》、《示范校典型案例提炼与撰写》、《项目拓展》等，讲授的内容贴近职业教育教学工作实际，观点深刻独到、旁征博引、通俗易懂、生动有趣、发人深省。通过本次内容丰富、形式多样的素质提升培训，必将对本人今后的教育教学工作起着引领和导向作用，真是受益匪浅，收获颇丰。下面谈一谈本次培训的收获和几点体会：

### 一、更新观念、明确目标是教师不断成长和发展的的重要前提

教师是学校教育教学之本，是学校开展教育教学管理工作的有力执行者和实施者。面对当前知识经济飞速发展的时代，信息技术已在教育教学领域广泛应用，如果教师知识老化、观念陈旧，教学手段落后、默守陈规，就不可能与时代发展同步。通过本次培训，使我了解到了当前国家职业教育发展的有关方针政策和发展的趋势，认识到了作为一名职教老师不仅要热爱教育事业，热爱本职工作，能够教书育人，敬业爱生，有宽广坦荡的胸怀，乐观豁达的生活态度，丰富渊博的知识，崇高的道德修养和高尚的人格魅力，更要不断更新观念，积累知识，掌握技能，提升素质，要努力做好学生学习的的设计者、指导者、行为的示范者和学生学习的协作者及心理支持者，要努力实现由传统教学模式向新型教学模式的转变，改变以往“以教师为中心”向“以学生为中心”的教育理念，明确教学目标，积极采用信息化教学手段，更新教学方法，创设学习情境，才能提高学生的学习兴趣和，进而提高课堂教学质量。

### 二、加强学习，提升素质与专业能力，是提高教师教学能力的关键

当前，职业院校教师存在着一定的文化素养不高、教学能力缺陷、理论知识多于实践、教学目标不明确、教科研能力不强、教学方法和教学手段陈旧、现代化教育技术应用偏少、对教育对象缺乏深入了解等问题，这在一定程度上不仅影响着学校办学的成败，也制约着学校的进一步的改革与发展，

更使得职业院校所肩负的为社会培养高素质技术技能人才重任的实现无法得到保障，因此，作为职业院校的一名教师，必须不断加强学习，努力提高个人的文化素养和良好的职业道德，积极汲取学科发展的新知识、新技术和新技能，不断转变观念，端正态度，努力提高教科研水平、信息化教学技术应用水平和专业实践能力，只有这样，从而才能使自身的业务能力和专业教学水平不断得到提高，也才能培养出新时期“技术型、技能型、创造型、创新型”的学生。在本次培训过程中，专家为我们讲授了理实一体化教学设计与实践、微课程设计与开发、教学PPT高级制作以及教科研和师资成长等方面的知识，使我深刻认识到，传统的“粉笔+黑板，一张嘴+一本书”的教学方式已不能适应当前职业教育教学工作的需要，现代的职业教育必须打破传统的教学模式和学科体系，要根据职业教育教学目标，整合理论与实践教学资源，将理论教学与实践教学融为一体，通过“做中学、学中做”的教学方式，提高学生主动参与学习的积极性。当前，在职业教育领域，微课程、MOOCs、翻转课堂等新的教学形式或教学手段正在逐步得到推广和应用，作为一名职业学校教师，要及时学习和掌握这些新的教学形式，积极采用信息技术教学手段，通过形象生动多媒体图片、音、视频展示等，培养学生的观察、动手能力、分析问题解决问题的能力、知识积累和完成操作任务等能力，这不仅能够充分调动学生学习的积极性、主动性，而且对提高课堂教学效果也必将起到事半功倍的作用。

### 三、提升教科研能力，是促进教师专业化成长和发展的必由之路

俗话说：“教而不研则浅，研而不教则空”。教和研是教师专业化成长的两条必由之路，二者相辅相成。一个教师如果不重视研究，或许他可以成为一个经验型的教师，但必定难以成为学者型、专家型的教师。有的教师认为，在职业学校，教科研没有什么用处，自己整天除了备课、上课，还要担任班主任工作，根本没有时间与精力从事研究，参与教科研工作只能增加自身负担，而且对教科研畏难情绪较重。通过培训，使我认识到，职业院校教师不仅要具备扎实的教育理论知识、专业理论知识、企业实践能力和教育教学能力，还应具备较高的组织能力、观察能力、表达能力、学习能力、创新能力、沟通能力以及教科研能力等。只要有进行教学研究的意识，就可以将研究贯穿于我们的教学过程之中，这不仅有助于提高教学的效率，也可加速自身的专业化发展。对于教师来说，在教学工作中，要树立科研意识，加强教科研理论学习，在不断的教学反思中，发现研究的问题。思广则能活，思活则能深，思深则能透，思透则能明。因此，反思是教师专业成长的基础，而通过教学研究，解决反思中发现的教学中的问题和不足，则是教师专业成长的重要途径。教师不仅要从事教学，更要懂得研究、参与研究、并以不断获取理想的研究成果来改善自己的教学行为，实现教学过程的最优化。从这个意义上看，教师从事研究既是教育改革和发展的需要，也是教师职业专业化的基本要求和前提。因此，我们每一位教师，都要在注重教学反思的基础上不断参与研究、积极投入到研究的过程之中，从而

实现自身专业化的不断成长。

#### 四、只有极限磨练，才能铸就职教名师

学高为师，身正为范，作为职教老师，仅具备“学识、师德和教法”三个要素是不够的，在新形势下，是不是一名称职的职教老师，还要看你是否把自己的职业当作事业，是否对待学生不是讨厌而是喜欢，是否在一切时空不仅用言语而且用行为育人，你是否不仅主持公道而且善于化解矛盾。但仅仅如此，距离成为一名职教名师还有较大差距。所谓名师，应该是师德的表率、育人的模范、教学的专家、科研的能手，是学生最爱、家长最放心、同行最佩服、社会最尊敬的创造力最强的老师。在此次培训过程中，我有幸能够听到上海信息技术学校邬宪伟校长的报告，他语言生动、激情饱满、旁征博引、贴近职教工作实际的讲解使我深受启发，他说：“凡是能够成为专家或名师都是在能力边缘的极限上工作后锻炼出来的”。这位广大教师指出了成为名师的必经之路，试想：我周围但凡取得一定专业上成就或荣誉的所谓专家或名师，哪个不是经过千锤百炼掉，把自己的潜力发挥得无所不在但也精疲力尽之时，终于品尝到成功的喜悦的。因此，作为职教老师，要充分发挥自己的潜能，克服心里的畏难情绪，不怕困难，勇于承担责任和任务，发挥自身的超长能力，尝尽能力边缘的极限的痛苦，才能体会到苦尽甘来，从才能成为一名人格完善、学识渊博、交易精湛、业绩超群的名副其实的职教名师。同时，邬校长还指出：“学会形成“合力”：个人与集体，领导与自我，智慧与资源的合力”。这句话告诉我们，在实际工作中，个人的力量要与团队力量形成合力，个人的成果和经验要与团队分享，团队的成长，也反过来激发我们自己的斗志不断思考不断学习，只有相互间团结协作，取人之长，补己之短，共同提高，共同进步，才能打造优秀的教学团队。

总之，通过本次培训，增长了见识，学到了知识，开阔了眼界，不仅了解了当前我国职业教育的发展形势，而且学习了有关教学模式改革、课程建设、课程设计、微课制作、高级PPT设计与制作、师资成长等内容，这对我今后的教学工作将具有极大的引领和指导作用。他山之石，可以攻玉，今后我会将在这里学到的新知识尽快运用于教育教学过程之中，为学校的教学改革和发展做出自己的努力，让培训的成果在职教的讲台上绽放光彩。



## 我国粮油检验工作现状及改进措施

刘春平

粮油质量检验是粮食工作的基础，是一项政策性、社会性很强的工作，如果粮食质量出了问题，不仅在经济上给经营者造成损失，同时也会给社会带来不安定因素。粮食质量检验又是一门专业技术性很强的工作，它是运用科学的方法和手段对粮油及其制成品的物理特性、工艺品质、营养品质、食用品质、储藏品质及卫生指标进行分析与评价。粮油质量检验工作贯穿于粮油行业的粮食流通各环节的全过程，是整个粮油工作的重要组成部分。目前粮油市场已形成多元化格局，竞争日趋激烈，粮油食品以次充好、以假乱真的现象时有发生，在涉及粮食质量方面的活动中，粮食质量检验工作在起着至关重要的作用。因此，加强粮油检验监测工作具有重要的现实意义。

### 一、粮油质量检验工作的内容

粮油检验对粮食进行质量安全调查和品质测报，为粮食生产服务。做好粮食质量安全调查和品质测报工作，全面掌握新收获粮食质量和优质粮食品质状况，是当前粮食质量检测工作的一项重要任务，是制订相关政策和技术标准，直接为粮食宏观调控服务的基础性工作。对于服务“三农”，指导粮食生产结构调整，加快粮食产销衔接，提高粮食生产综合竞争力，对促进农民增收和社会主义新农村建设能够起到重要作用。通过粮食质量安全调查和品质测报工作，提高粮食生产标准化水平，引导原粮质量提高，促进粮食生产发展。加强政策性粮食质量检验，为粮食质量监管服务。在粮食流通市场化改革不断深入的新形势下，对各级储备粮、军供粮、退耕还林粮、救灾粮等政策性粮食质量实行检测监管，严格质量把关，确保质量良好和急需时用得着，切实维护粮食市场稳定、保障军需民食、促进社会和谐。进行粮食卫生指标检验，把好粮食源头质量关。对粮食生产、储存、加工等环节进行卫生指标检测，可以掌握当前原粮卫生状况及存在的问题并对粮食质量进行科学评估：在这些环节中是否对粮食使用了违禁的药品或添加剂，粮食是否受到污染或发热霉变，农药残留、重金属含量和霉菌毒素等有害物质是否超标以及超标程度如何，粮食经加工后有害物质的残留量会下降多大比例，在成品粮中有害物质的残留随时间如何变化等。通过全面认真的抽样检测，并公布权威的检测数据，可以有针对性的指导粮食生产和流通，为加强原粮卫生监督提供依据，对确保加工食品原料安全和消费者吃上放心粮油具有重要意义。做好粮食质量检验与储粮技术应用结合，为绿色储粮服务。对正常储存的粮食进行质量检测，一方面可以利用检测数据对粮食质量状况进行客观评价，指导粮食收储和合理应用储粮技术，另一方面通过对不同地区、不同储存条件、不同储存方式、不同仓型、不同粮食品种储存期间品质变化规律的技术研究，根据粮食质量数据变化调整储粮技术应用实施，保证储粮质量符合绿

色要求，使质量检测为优化储粮技术服务。

## 二、粮油检验工作现状

由于粮改后的粮食经营多元化、市场化，一批又一批新的粮食经营企业不断兴起，懂行的做，不懂行的也做，由此产生对粮食检验认识不够、认为执行标准不重要的思想，其表现为对检验工作重视不够。有的经营者不懂粮食检验，不设质检部门，不配检验员；有的虽然安排了检验人员，但没有从事过粮食检验；较高素质的粮食检验人员非常短缺，从而在粮食经营流通中形成了粮食检验薄弱环节，粮食收购入库第一关把不严，入库粮食品质不清，有的次粮入库，储藏期间不懂检验、不做检验，有的出现坏粮，交易中有的标准不清，交易的粮食质量模糊，加之国家质量监管不够，常有纠纷产生，给经营者造成不必要的经济损失，给国家带来不安定因素。因此，当前粮食流通体制下的粮油检验工作现状亟待改善。

## 三、新形势下粮油检验工作的改进措施

(一) 加快机构建设，进一步提高粮油质量检验能力加强检测机构和网点建设，不断充实和培训高素质化验技术人员，加大资金投入，改善检验和办公条件，提高规范化管理水平，积极申请实验室资质认定，取得向社会出具公证数据的资格；以精确、快速检测为重点，促进粮食检测设备和仪器更新换代，通过自主研究和引进国外先进技术，研究应用黄曲霉毒素、残留溶剂、残留熏蒸剂、有机农药、面粉增白剂、食品添加剂、有害重金属等项目的快速检测方法、检测技术，提高粮食质检测的效率；粮食质量检验机构之间应有计划地开展试验比对和能力验证检测，提高检测结果的准确性。

(二) 强化检测职能，主动参与市场粮食质量监管根据相关规定，利用检测技术、设备、人员、经验等方面的优势，配合粮食、工商、农业、质监等部门，在市场粮食质量监管方面发挥作用，特别是在粮食质量安全抽查、市场准入、防止有毒有害粮油流向口粮市场等方面多做工作，保证消费者饮食卫生和安全，维护消费者和种粮农民的合法权益，利用质量检测手段，公平合理地解决粮食经营者之间的质量纠纷。通过卓有成效的工作，获得政府及相关职能部门的信任与支持，与有关部门共同做好市场粮食质量监管工作。

(三) 做好质量信息发布，充分发挥服务职能粮食质检机构应充分利用各类媒体，采用多种形式，建立快速便捷的信息发布渠道，将有关粮食生产、流通和消费的质量标准尤其是涉及粮食储藏、粮食陈化与劣变的标准和鉴定方法公布于众，帮助种粮农民、粮食收储和加工企业以及消费者建立科学的粮食质量观；对新粮质量调查、品质测报、粮食卫生检测等信息及时发布，加强对粮食生产、购销和加工活动的服务和引导，促进粮食品种优化、品质改善和有序流通，使粮食质量信息对粮食生产、流通和消费的促进指导作用得到更充分的发挥。

(四) 坚持粮食质量检验体系的健康运行有完整、有效、适应的质量体系使实验室的质量活动处于受控状态;良好的管理、职责分工明确,相关部门岗位衔接协调;检验人员遵守操作规程,具有与从事工作相符合的素质和技能,检测人员定期培训,经考核合格后持证上岗,注重人员知识更新;实验室设施和环境符合检测要求;仪器设备(计量器具)定期维护、校准(期间核查)和检定,做好记录,常年处于受控状态。标准物质有专人保管,购买时必须向供应商索取有效的标准物质证书,保证标准物质使用的可靠性和可溯源性,标准物质使用前应仔细核对是否在有效期内。

(五)做好质量监控做好实验室的外部质量监控,主要是借助外部力量实施实验室间比对验证活动,实验室间的能力验证是一种检测质量的全面的审核工作,它不但包括了对检测人员、设备、环境等的比对,也包括对检测报告、数据处理的验证等,是实验室能力确认的重要方法之一,也是实验室质量控制的重要手段,它有助于实验室检测能力的提高。国家粮食局近两年在全国粮食国储库中开展了实验室比对和验证活动,对粮食检验室加强质量控制,保证检测结果的可靠性,起到了非常重要的作用。做好实验室的内部质量监控,主要是利用内部手段,进行盲样检测、留样检测、人员比对和方法比对,来验证检测工作的可靠性。其操作方法一般以下几种:对保留样品再检验,对无标准物质的检测参数如蛋白质、脂肪、灰分等指标并易保存的样品采取留样再检测的方法对检测结果的准确性进行控制,这样不但使检验人员认真对待每一次检验工作,从而提高自身素质和技术水平,也有助于发现检测中存在的问题并得到及时有效地纠正。定期使用标准物质,按计划定期对有证标准物质进行检测,将检测结果与标准值进行比较,如果检测结果异常应查明原因排除异常因素,使检测体系恢复正常。通过对标准物质的检测来完成仪器的期间核查,判断仪器是否处于正常状态的校准状态,对经分析发现仪器设备已经出现较大偏离导致检测结果不可靠时,应按相关规定处理,直到经验证的结果满意时方可投入使用。使用不同方法进行重复检测,国家标准规定的分析方法中有很多都提供了一种以上的分析方法在同一实验室内或不同实验室间定期有计划的进行不同方法的重复检测,可及时发现方法的系统误差并纠正,以保证检测数据的准确性。

(六)探索粮油检验人员专业培训新途径,建设高素质粮油检验监测队伍。随着粮食流通体制改革步伐的不断深入,国营粮食企业转轨改制,大中专粮食院校兼并,粮食类招生很少,无法满足粮食大市场的需求。市场化、国际化、大国策要求足够的高技术、高素质的粮食检验监测队伍,探索粮食检验人员专业培训新途径是必要的。一是国家大中专院校要适当扩大粮食检验类招生;二是有条件的组织可以成立粮食类专业知识培训机构;三是国家各级粮食检验监测部门担负起对社会粮食检验人员的培训;四是粮食经营者内部自身培养、企业之间联合培训。

(七)适应粮油流通规则,明确粮食质量标准。规则是准则,标准是尺度。各粮油经营者都必须

明确粮食交易标准，按粮食流通交易规则去经营，有了标准，检验人员就容易开展粮食检验工作，利用其所掌握的专业技术知识，对所交易的粮食品质进行综合检验评价，以得出准确的结果，从而达到交易公平、互惠互利的效果。

（八）粮油检验人员担起粮油检验重任。粮油检验人员在粮油企业中至关重要，可以直接影响粮食经营好与坏。企业管理者一定要用好管好粮食检验人员，粮食检验人员更要担起粮油检验重任，从粮食流通环节着手。一是做好粮食年景普查。其内容包括粮食品种、品质、产量、产区，为粮油经营与管理提供依据；二是宣传国家政策，讲解粮食市场形势，好粮好价好收益；三是把好粮食收购质量关。抽样有代表性，检验准确，质价相符，公开公正；四是文明礼貌，有客户至上的意识；五是做好落实储藏期间的检验，坚持“三检一化”检查制度，指导保管，确保储粮安全；六是做好交易出库的粮食检验、监管工作，做到整体检验与批量抽检相结合，确保交易粮食符合合同标准，避免交易纠纷及其造成经济损失。七是做好粮食经营管理者的参谋。调查研究粮食生产及粮食市场需求，为经营计划提供准确可靠科学的依据，为粮食经营合同的标准提出科学合理建议，为粮食经营与管理者做出更大的贡献。

粮油质量检验不仅为粮油流通市场的宏观调控提供了一个科学的手段，也为粮油流通体制改革提供了一个科学的依据，加强我国粮油行业质监系统是当前重要而紧迫的任务。这也对粮油检验工作者提出了更为严格的要求，要求检验人员不断学习研究、提高专业检验水平来积极努力完成粮油检验工作。让粮储的经济效益和质量管理同步发展，以适应市场经济和国计民生的要求。粮油市场化和国际化的新形势赋予了粮油质检工作新任务。



## 认真聆听 及时总结 收获颇丰

吴刚

为期四天半的培训虽然已经结束，但是授课老师的博文广识、生动讲解、精彩案例却在我的脑海里留下了深刻的印象，仍然历历在目，现就培训期间的所见、所闻、所思、所感作如下总结。

### 一、基本情况

为了进一步加强师资队伍建设，不断提高教育教学质量，我校于2015年2月6日至10日在上海开设了“示范校骨干教师综合素质提升培训班”。本次培训班由同济大学职业技术教育学院、景格职业教育技术研究院培训中心承办。我校分管教学工作的副校长、教务处领导、四系一部负责人、专业带头人、骨干教师共计36人参加了此次培训。

本次培训虽然只有短暂的四天半，但是培训内容却非常丰富、实用，有理实一体创新教学设计、学校教科研与教务管理、课程建设与师资成长、如何成为职教名师、示范校典型案例提炼与撰写、教学PPT高级制作方法交流、微课程设计与制作概述、电脑屏幕录制型微课开发与制作。

### 二、收获和体会

#### （一）教学设计：学习理念，经常反思，不断实践

2月6日，全国教育科研先进个人、浙江省特级教师凌静作了题为《理念、反思、实践——职业教育理实一体教学设计》的讲座。她从一线教师的困惑入手，系统讲解了什么是教学设计以及如何做好职业教育理实一体教学设计，具体内容涉及学习对象分析、教学目标设计、教学方法设计、教学流程设计、教学评价设计等。凌老师理论结合实际讲解，使我经历一次暴风雨的洗礼，让我对理实一体教学设计有了全新的认识：清楚做好职业教育理实一体教学设计应该具备的知识和技能，以及相关流程和环节。同时，我还对做好理实一体教学设计多了一份反思，收获了一次内心的冲击和坚定了勇敢进行创新教学设计的信念。另外，以下两点给我留下的印象尤为深刻。

凌老师的讲座使我对做好学情分析，掌握学生情况有了重要认识。当前，绝大多数中职生文化基础薄弱，学习兴趣不浓，学习方法不当。面对这种现象，我经常不知如何去教，除了抱怨，就是手足无措。凌静老师的讲座为我开启了一扇窗，使我深刻认识到了解学生是做好教学工作的前提，同时她告诉我们从哪些方面去了解学生，具体可从以下五个方面进行分析：第一，了解学生的“已知”，即学生已有的能力和经验；第二，了解学生的“未知”，即达到目的过程中还不具备的知识、技能和态度；第三，了解学生的“能知”，即能达到什么程度和目标；第四，了解学生的“想知”，即预计学生更希望得到和学到什么；第五，了解学生“怎么知”，即学生期待和适合什么样的途径和方法来学。



在聆听凌老师讲解教学目标设计这部分内容时，我突然感到很惭愧，自己从事职业教育教学工作将近十年，居然不知道一个规范的教学目标应包含行为主体、行为动词、行为条件以及行为程度等四个基本要素，撰写的教学目标不规范：行为主体混乱，行为动词乱用或不用，行为条件和行为程度表述不合理。听后，我认识到教学目标有三个维度，即知识与技能，过程与方法，情感、态度与价值观。掌握了教学目标陈述的规范格式以及相关技巧。例如，行为主体是学生，行为动词要用那些观察和测量的动词，行为条件主要说明学生在何种情境下完成指定的学习目标，行为程度用来评价学习表现或学习结果所达到的层次或高度。在教学目标的四个要素中，行为动词和行为程度必须体现出来，行为主体和行为条件则可根据具体情况可以省略。

#### （二）教师教研：伴随教师学习、反思、成长

2月8日下午，陈敏教授作了题为《中职教师教研能力提升》的专题讲座。她以丰富的案例直观地告诉我们一线教师提升教研能力的途径和方法，具体内容涵盖五个方面：为何开展教研、开展教研的方法与策略、如何选题并撰写申报书、如何进行课题实施、教学管理。她的讲解使我们认识到教研重要性的同时，还改变了我们原来对于教科研的距离感、高深感和畏惧感，其实问题就是课题的来源，只要我们在平时的教学过程中，多点反思，多点创新，多点把想法进行研究论证的勇气，那么教育科研就在我们手边，让我们了解到可以通过一次教学设计上升到一篇教学论文再上升到一个课题研究。

#### （三）课程建设：系统工程、有章可循、有所作为

2月9日上午，沪西基地主任梅泓老师作了题为《课程建设与师资成长》的专题讲座。梅老师以生动的语言结合丰富的案例剖析了专业课程改革的问题与建设创新、师资队伍的成长——培养培训创新等。作为一名中职教师，我以前从未接触过课程建设，充其量也只是参与编写过教材，所以对课程建设知之甚少，存在以下困惑：缺乏课程开发理念、课程开发实践能力薄弱、不懂课程开发流程方法。听了梅老师的讲座后，我对课程建设有了进一步的认识和理解，课程开发是一项系统工程，课程开发主体与过程按先后顺序依次为：专业调研→工作任务分析→课程结构分析→课程内容分析→教学材料开发→教学实施分析，其技术路线遵循四环节五阶段原则，即专业定位（基础调研和分析）→工作分析（典型职业活动调研分析）→教学分析（专业核心课程结构设计）→方案制定（专业教学指导方案制定）→方案制定（专业核心课程标准制定）。作为一名职教老师，不仅应具备人格智慧、课程智慧、教学智慧、管理智慧、成长智慧、创新智慧等六种智慧，还应通过自学、培训等多种途径不断学习，积极应对教育对象、教学环境变化带来的挑战，与此同时，还应经常反思与总结，反复实践。

#### （四）职教名师：师德、学识、教法

2月9日下午，上海信息技术学校校长邬宪伟老师作了题为《怎样成长为职教的名师》专题讲座。

他的“凡是能够成为专家或名师的都是在能力的边缘的极限上工作后锻炼出来的”的观点令人茅塞顿开，给多年在中职教育领域中探索的我们找到了自己的事业定位和人生定位。邬校长以自己三十多年的从教经历给大家展示了作为一名名师应该具备的三个要素，即师德、学识、教法。作为一名教师，不仅要具备高尚的师德，要做到身正为范；还要具有渊博的学识，要学会形成“合力”、学会教学“艺术”、学会研究“教学”，做到学高为师；另外，还要具备因材施教的本领，能够站在学生的立场上，根据学生的学习习惯而采取合适的教学方法教学。

#### （五）微课：风靡教育领域、引领未来教育

2月7日下午，景格职业技术培训学校的郑雪丽老师用半天的时间作了题为《微课程设计与制作概述》的专题讲座。郑老师从国内外微课的现状、微课内涵及特点、微课设计制作要点等方面进行了详细阐述。

微课是指以微型教学视频为主要载体，教师针对某个学科知识点（如重点、难点、疑点、考点等）或教学环节（如学习活动、主题、实验、任务等）而设计开发的一种情景化、支持多种学习方式的在线视频网络课程。它是一个近几年来继博客、微博、微信等社会性软件之后风靡教育领域的新生事物，已逐渐成为当前我国基础教育信息化资源建设的重点和教育教学改革的研究热点，并伴随着“可汗学院”“翻转课堂”“电子书包”“混合学习”等教学改革项目的开展，受到广大师生的高度关注。

一个完整的微课教学资源构成是以微课教学视频中心，以微教案、微课件、微习题及微反思四个基本要素构成。国内外关于微课调查发现：87%以上微课教学视频长度都小于10分钟。其中75%的视频时长在5~8分钟之间，小于3分钟的也不到6%，超过10分钟的不到13%。可以看出，微课视频长度最长不宜超过10分钟，5~8分钟最为适宜。不同学科、不同学习对象略有不同。

半天的培训使我深刻认识到：微课教学设计远比微课制作技术要重要，脚本设计要严格按照模板制作，要下大工夫；每个微课的时间最好为5~8分钟，而且只讲述一个知识点；微课切入主题要迅速、讲授清晰、语言得体；一个完整的微课教学要重视微教案、微课件、微习题及微反思，仅有微课视频是不够的；微课PPT制作要专业，微课PPT要使用16:9模式，美观、大方。

另外，制作微课对个人的信息化素养也有一定的要求。要学会教学资料搜集（文档、图片、动画、视频---推荐vdisk.weibo.com）；掌握PPT制作技术（Office 2010）；掌握简单的图片编辑技术（画图、美图秀秀、Snagit）；掌握简单的视频软件编辑技术（Movie Maker、会声会影）；掌握简单的录屏软件操作技术（Camtasia Studio）；会熟练使用电子白板软件（SmoothDraw）。

2月8日下午，景格职业技术培训学校的孙小双老师则用具体事例与大家共同学习了电脑屏幕录制型微课开发与制作实操。在孙老师的指导下，我圆满完成了“一元二次方程求根公式”微课的制作。

在此过程中，我了解了可汗学院型微课制作流程，熟悉了 Camtasia Studio、SmoothDraw 以及会声会影软件的使用。

在取得巨大收获的同时，我也惊叹现代信息技术对职业教育的影响之大，职业教育发展之快，清醒地认识到自己知识的匮乏。从现在开始，我要通过各种途径不断学习，积极实践，经常反思，不断提高自己的教育教学水平，为职业教育的美好明天贡献一份力量。

## 名师引领 总结反思

徐艾霞

2015年2月6日至10日，安徽科技贸易学校骨干教师综合素质提升培训班在同济大学职业技术学院如期举办，很荣幸参加了此次培训，学习内容主要有：“理实一体化教学”设计、微课制作、教科研与教务管理、互动式教学媒体设计与开发、课程建设与师资成长、如何成长为职教名师等。几天来，各种知识扑面而来，信息量非常之大，各位老师的课程精彩纷呈，意犹未尽。非常感谢学校和同济大学职业技术学院提供了这么好的机会和平台，让我们能面对面聆听名师的教诲，现场交流和互动，手把手教我们微课制作，收获颇多，结合自己平时的工作，总结如下：

### 一、教学工作方面

众所周知，现在的中等职业学校的学生文化基础薄弱，上课时，学生不太愿意学习，不想听课，老师要花费一定的时间在维持纪律上面，固然有教育制度层面的原因，作为教师本身怎样改进教学方法，以期获得更好的教学效果，值得探讨。有好几位老师在讲座中就提到上课时综合运用教学方法，具体方法有情境教学法、工作室教学法、主题教学法、引导文教学法、闯关教学法、任务驱动教学法、分组学习法、分众教学法、六步教学法、案例教学法等。以期达到多种方式理解知识，与环境的相互作用，在过程中构建经验的教学目标。读说听写，几个方面，综合运用，学习效果最好，因为科学研究和实际训练证明：

耳——听           ——记住 20%

眼——看           ——记住 30%

耳+眼——听+看         ——记住 50%

耳+眼+嘴——听+看+讨论   ——记住 70%

耳+眼+动手——听+看+操作   ——记住 90%

培训课程的老师们运用了多种教学方法，课件制作精美，色彩搭配协调，我们作为学生来听课不会觉得乏味，或者是发困什么的。那么回来后作为教师，在我们自己的教学过程中，以人为本，以学生为主体，引导学生由被动者转化为主动学习者，倡导学生主动参与师生之间的交流，平等对话，由“教法”变为“学法”，使学生真正学会学习，乐于学习；激发学生的学习兴趣，培养创新精神，在学时选择鲜活、时尚的新话题，关心社会，贴近生活实际，创设情境，培养创新精神；尊重规律，科学发展，教学中的选题在题例设置、内容安排、方法应用、训练考察等方面都考虑学生的心理和认知水平，由浅入深，由易到难。循序渐进，逐步提高。使学生真正“与时俱进”。



在今后的教学过程中，具体的做法包括精讲多练，理实结合。让学生多动手动脑，突出技能训练环节，比如化学方面的实训课，尝试做一些改变，以前都是教师课前准备好所有的内容，学生来到实验场地做一下验证就结束了，现在是准备好仪器和材料，从实验设计到实验过程，乃至实验结束该怎么做，整个过程让学生参与进来，这样等到他们走上工作岗位后，很快能够适应岗位要求。

## 二、班主任工作方面

老师们举的例子，不但具有代表性，而且贴近生活实际，有的就是我们现在正在带班的过程中遇到的类似事情，通过他们的讲解，我也受益匪浅。比如说梅泓老师说的那个女生，突然拿起剪刀剪掉班主任的一头漂亮长发，就是典型的心理有问题。后来经过老师的调查，原来是该学生的家庭出现变故，父母离异，缘于一个长头发的女子，所以她就迁怒于所有头发长的人，恨她们，当然也包括她的班主任，于是剪了人家的头发。这件事折射了一些社会问题和家庭问题，学校里必然受到影响。梅老师说她从此建立了学生三级档案制度，更多的掌握学生情况，做到事先防范。

今年我也遇到一个家庭情况复杂的女生，她是冬天早晨起床晚的问题，后来经过多方帮助，得到一些改善。经过了解，她是一个单亲家庭的孩子，她才17岁，可是她的养父已经是六十多岁的老人了，这个女孩小时候亲生父母无力抚养她，她的养父出于好心收养了这个婴儿，由于他一直没有成家，就由养父的母亲在生活上照顾这个小孩，他们三个人相依为命，但是这样特殊的单亲家庭，老人带大的孩子，问题不少，主要一个是溺爱的问题，那个年长的奶奶一到冬天，担心小孩冷就不让她起床，把饭菜端到床跟前去，所以上学后她也是不愿意起来，在小学和初中都是走读，经常会迟到，来到我们学校后是住校生，也还是迟到的问题，很头疼。知道她的身世以后，先是在思想上教育在学校住校期间，我就让同寝室的同学喊她一起，早点起床，总算比以前进步了。以后要更多关心学生，还要多了解家庭情况，和家长多沟通，共同做好学生思想工作。

## 三、教师的高原期问题探讨

教师的高原期问题，过去有，现在有，将来就看怎么解决了。教师的高原期现象遇到的有不少，但是当时不知道是该现象，所以一直挺困惑，通过这次培训，使我懂得了更多，进入高原期的标志：

序号	项目	标志
1	直觉	不断重复
2	现状	不偏不倚
3	目标	热情不够
4	观念	理实脱离

深层次原因不外乎：安逸、狭隘、惰性、固执、倦怠、封闭。



其实我们自己在不久的将来，也要注意克服这种“高原反应”，正如凌静老师所说的，任何平凡低微的位置和职业，都是一座丰富的钻石矿，只要全力以赴、尽职尽责、坚持不懈、就能找到属于自己的钻石——包括超越自我、智慧增加、机遇垂青、财富承载。

#### 四、努力方向

几天的学习，信息量很大，内容丰富，而培训时间短暂，有许多内容有待进一步的消化吸收，才能在实际工作中灵活运用。知识的海洋如此浩瀚，今后要养成及时反思和勤于积累的习惯，学习信息技术，不断提升教育教学水平。

## 参加上海同济大学景格培训学校国家级示范校骨干教师培训心得体会

李学强

结合国家级示范校建设工作要求，为加强内涵建设和提升骨干老师的管理与创新水平，我校于2月5日至10日与上海同济大学景格培训学校联合举办骨干教师培训班，包括教学副校长、教务处长、系部主任、专业带头人和骨干教师近40人参加了这次活动。笔者也有幸参加了这次培训，现将参训过程中的心得体会总结如下。

体会之一：细节，决定成功

2月5日晚7点，经过七个多小时的路程，我们一行终于到了景格培训学校为我们准备的住处，培训学校老师很快就为我们安排好了食宿，让我们在及时得到休息的同时，也初步感觉到了景格学校较高的办事效率。6日参加开班典礼，培训学校充分的准备更是让我感到震惊。学校为我们安排了专人引领我们去举办开班典礼的教室，走进教室，首先看到的是摆放整齐的点心、水果和茶水，教室里也布置的整齐、简约、大方，培训学校为每一位学员准备了一本特别印制的参考资料和培训手册。特别是培训手册，不仅包括欢迎致辞、培训须知、课程安排、课堂公约、温馨提示、考核标准、学员评价表和培训日志等丰富的内容，甚至每一本手册上还印上了学员自己的名字。细节决定成败，从这些点滴的小事中反映出了景格学校管理水平，我知道，这次培训班注定与以往不同。开班典礼安排的简短而紧凑，让我记忆深刻的有两点，一是我们的校长在给我们提要求的时候说要我们愉快的学习，校长对我们参训老师的关心之情溢于言表；二是景格学校在介绍培训班注意事项时，说我们培训手册到结束是要交回培训学校并扫描存档后还给学员，这就让我们所有学员必须要填写好培训手册中40余页的培训日志，从整个培训情况看，这一做法充分调动了学员眼、耳、手、脑的作用，集中了注意力，强化了记忆，对提升培训效果作用明显。

以上种种细节还有许多，数不胜数。我相信，这也是景格学校的成功秘诀之一。

体会之二：微课来袭，你准备好了吗

“他（萨尔曼·可汗）是一个先锋，他借助技术手段，帮助大众获取知识、认清自己的位置，这简直引领了一场革命！”——比尔·盖茨。

微课，是指以微型教学视频为主要载体，教师针对某个学科知识点（如重点、难点、疑点、考点等）或教学环节（如学习活动、主题、实验、任务等）而设计开发的一种情景化、支持多种学习方式的在线视频网络课程。

2012年在美国由著名顶尖大学发起的慕课（大规模开放在线课程），在国际社会引起很大震动，

甚至被一些学者比作教育界的‘海啸’。在信息技术高速发展的形势下，全球的学习者能够有机会选择世界最优质的高等教育资源，正在开始变成现实。同时，在运用信息技术促进教学改革方面，也创造了许多新鲜经验。

在微课的设计与开发过程中，大部分人认为技术是一线教师设计开发微课的拦路虎，很多老师觉得如何制作微课很难！其实，真正好的微课，技术是浮云。好的课程就是好的课程，垃圾课程无论披上多么华丽的外衣，它都是垃圾！

微课，信息时代的骄子，由于其本身的强悍特性，她一经诞生，就彰显出了顽强的生命力，势不可挡，风靡全球。微课时代已经到来，老师，你准备好了吗？

体会之三：理实一体教学，在路上

开班典礼后，凌静老师给我们做“理实一体化教学设计与实践”专题培训，主要内容是当前职业教育教学中理实一体化教学应用情况、如何设计一堂好课、理实一体化教学设计安全分析等，使我对理实一体化教学有了更深层次的了解。

职业教育是培养从事某种职业所需知识和技能，并直接服务于培训对象的生涯规划和职业选择，具备学习能力、技术技能、生活技能、生存能力且以“创新为灵魂”的新一代技能型人才。职业教育培养目标，不是被动的“知识储存器”，不是被指挥的“技能机器人”，而是一个要生存、要发展、要就业的具备职业能力的社会人。

一体化教学打破传统的学科体系和教学模式，根据职业教育培养目标，整合理论与实践教学资源，将理论教学与实习教学融为一体的教学。理实一体化教学有利于经验传递变为经验构建、知识接受变为知识运用、理论思维变为能力训练、逻辑推导变为完成任务、单一教室变为工作环境、操作模仿变为操作实践、学科分割变为学科融合、评价教好变为评价学好。

职业教育理实一体化现状却不容乐观，一是学科体系的全面系统、理论推导在职业院校的教学中还占有很大比例；二是教师行为的固步自封、墨守成规，教学理念急需转变；三是观摩课“精彩表演”与常态课“真实尴尬”形成强烈反差。借用一句流行语：理实一体化教学在路上……

体会之四：课程建设，任重道远

精品课程是由职业岗位的典型工作任务转化而来，它的主要内涵包括校企合作的一流师资队伍，来自企业的一流教学内容，改革创新的一流教学方法，贴近现实的一流教学条件，规范现代的一流教学管理，服务需求的一流教学评价。工作任务不是抽象的概念，而是指一系列可以操作、学习和传授的具体工作；学习任务是以工作任务为基础设计的学习载体，是对工作任务的“教学化”处理的结果。

近几年，教育部高度重视精品课程建设工作，各省、地市教育局行政管理部门也在组织有关院校积

极开发编制精品课程，但总的情况并不好，大部分已经通过验收的精品课程只是在传统课程的基础上改头换面，与精品课程的内涵要求相去甚远，还远远没有达到精品的程度，精品课程建设工作任重而道远。

体会之五：教师之路，学无止境

凡是能够成为专家或名师是都是在能力边缘的极限上工作后锻炼出来的（邬宪伟）。

师德、学识和教法中教师的三个要素，教师不仅是职业，而且是事业，对待学生不仅不能讨厌而且要喜欢，在一切时空不仅语言而且行为育人，不仅主持公正而且关于化解矛盾，总之，学高为师，身正为范。

要想学高，就要学会形成“合力”，学会教学“艺术”，学会研究“教学”。合力主要包括动力与引力的合力、个人与集体的合力、主角与配角的合力、智慧与资源的合力。教学方法本身就是一门艺术，学会用多种不同方法调节学生的注意力，改善记忆效果，突破理解层，强化体验层。教学研究就是寻找规律，提高工作的有效性。做到教学环境一体化，教学过程项目化，教学形式多元化，学习体验及时化。

鉴于目前职业教育的现状，想要成为一名好的职教老师，要学的东西还很多很多，因为教师不仅是职业，还是我们的事业。

体会之六：示范校建设，时刻准备着

示范校是改革创新的示范、提高质量的示范、办出特色的示范。建设示范校的目的—是培养职业教育领衔者，二是建设一批优质教育资源，三树立一批教育品牌，四是建立一批改革试验田，五是形成职教整体发展局面。建设工作要完成以下七项任务：改革培养模式（校企合作、引企入校，建立联合实训中心，建立教师工作室）、改革教学模式（项目教学、体验式学习、岗位教学）、改革办学模式（组建职教集团、建立东西部联动、联合社会资源办学）、创新教学内容（培养与需求对接、产业与课程对接、教材与技能对接）、加强队伍建设（建立激励机制、培养四支队伍、建立教师工作室）、完善内部管理（校园文化手册、教师手册、学生手册）和改革评价模式（引入第三方评价、建立质量动态监测系统、完善质量保障体系）。

示范校建设完成的标志一是完成项目任务书规定的任务，检验学校的执行力；二是开展示范校建设过程的提炼、升华，成为示范典型案例；三是在提炼的基础上形成的成果，成为学校持续的动力；四是彰显引领和代表，形成品牌文化，有高度、深度、精度。

经过近两年的努力，示范校建设的大部分任务已经基本完成，后续工作正在紧张有序的进行中，但是，大量的文案工作还没有完成，还需要我们付出极大的努力。示范校建设已经进入倒计时阶段，

终期验收就要到来，我们时刻准备着。

五天的学习时光，在紧张愉快中匆匆而过……景格培训学校，我们带来的是科贸人乐观和谐、积极向上的精神，带走的是景格教学团队的创新理念、先进方法、严谨态度和知识技能，留下的是我们与景格教学团队之间浓浓的不舍之情。再见，上海！再见，景格！





## 借培训的力量，叩职教生涯新局

王振乾

春意盎然，在职教的春风拂煦下，在我校领导的大力关怀关心下，在我校国家级示范校建设的大环境下，作为校级骨干教师，很荣幸能够在校领导的带领下赴上海同济大学景格职业培训学校参加我校的骨干教师综合素质提升培训班的培训，经过五天的培训，我的感受非常深刻，收获亦非常大，下面就本次培训的个人感受从学习氛围、知识学习、技能实操、个人体会以及反思与展望这几个方面总结如下：

### 一、学习氛围篇

1、态度：本次学习安排在春节前，学习机会非常难得，无论是领导还是校学科带头人、骨干教师，都以积极认真饱满的态度对待本次学习，专心致志，全神贯注，认真的聆听和记录，配合老师上课的互动。没有旷课迟到早退的现象，在这样的氛围中，每个人都会受到感染，在培训过程中所有参训教职工如饥似渴地接受着新鲜的理念如同婴儿吮吸母乳似得得意更快的成长。这也不禁让我想起了高考时候的学习氛围。

2、理念：在来培训之前感觉学习本来是很枯燥乏味的事情，教育好中专学生不需要那么多东西，吃老本就够了。此外我们也是老师，平时都给别人上课，角色没有能完全转变，但是在接受培训上课时候尤其在凌静老师和邬宪伟校长讲课时候，大多中职教师受到传统观念束缚，思想固执狭隘，享受安逸封闭，不愿意接受新的理念更新知识储备。而在听老师讲课后，自己的理念发生的翻天覆地的改变。想教好学生，想在职教中取得成绩，那就需要化茧成蝶，继续接受新知识，更新教学模式，采用多种手段来进行课堂教学。当然自我角色也立即发生了改变，那就是虽然我们同他们一样是教师，但是他们有新的教学理念，新的教学模式，我能作为他们的学生感到非常的荣幸。

### 二、知识学习篇

本次学习内容主要由十位老师给我们上课讲解，教学内容非常适合我们现在职业教育的教师，各位老师毫不保留的把他们学习工作的经历和经验与我们分享，把道理说的简单易懂，精彩纷呈。如凌静老师的理实一体化教学、如何设计一堂好课以及中职教师的化茧成蝶，给我留下很深刻的印象。她的讲课让我知道中职学生基础差，但教师不应放弃，因为我们是从事“曾经失败者”的“拯救工程”。中职教师要做当下最好的自己，因为任何平凡低微的位置和职业，都是一座丰富的钻石矿，只要全力以赴、尽职尽责、坚持不懈，就能找到属于自己的“钻石”——包括超越自我、智慧增加、机遇垂青、财富承载。此外教师需要多参加培训，更新观念，否则就容易进入高原期，被固执、狭隘、封闭、安

逸等理念束缚，通过培训，可以让教师体会到什么样的老师是教师，什么样的老师是教书匠。让我们深刻领悟到教师需要化茧成蝶，需要第二次成长才能成为一流的教师。郑老师的微课与MOOC教学让我体会到现代的教学方式转变。新的观念对我们来说非常重要，也让我们深刻体会到教学不是老师教，学生学。而是老师需要更新新的知识，才能解决学生的课堂研讨问题。邬校长的如何成为职教名师，让我了解到让教师行走在“能力极限”的边缘，就会不断的积蓄力量，教师“能力区域”亦会随之不断地扩张，不断开辟新的领域，使教师不断走向成功。同时也让我们知道一个优秀的教学团队有多么的重要。

### 三、技能实操篇

本次培训学习主要学了高级PPT制作、微课实操—电脑屏幕录制型微课以及手写板制作课程。通过郑老师的讲解与演示，才知道原来更新是多么的重要，我们使用的PPT版本都是2003版的，而现在已经更新到了2013版本了，而且功能也发生了很大的改变。然而让我们惊讶的不止是高级PPT的制作，还有现代教学手段发生了变化“微课和MOOC”。这在我们头脑中之前是没有过的，这一新型方式使得知识可以得到迅速传播和传阅，让更多的人在不同地方都能学到知识，然而这些绝不仅仅是录制视频那么简单，而是要经历千锤百炼，以最容易理解的方式最短的时间来让学员明白我们要教授的内容。最后想说手写板的辅助制作微课功能，刚开始使用感觉非常的别扭，如同很多新生事物没法被大众迅速接受一样。当然总的说来老师布置的实操我都很好的完成了，而且会再以后工作学习中继续练习和使用。

### 四、个人体会篇

1、提升个人形象：通过这次培训，让我深刻意识到作为一个老师不仅要有知识，更需要注重个人形象。古人云“人靠衣装、佛靠金装”。这个不是要教师穿的高富帅或白富美，而是穿着保持朴素、大方、端庄、干净、整洁，整齐，有着科学的审美情趣和形象。所以说一个形象好的老师会得到学生的印象认可，当然这也是提升教师个人魅力的一个加分点。尤其是职业学校的教师，学生不是学习型的，而是注重社会交往和学习技能操作的，所以老师就要告诉他们开一个人的着装上就能知道这个人生活的态度。

2、教学观念翻转：本人是从学校到学校，社会上的实践机会不多，但是由于我受到的教育是教师有着丰富的知识在讲台上讲。所以在我的思想中就是作为一个好老师就需要有丰富的知识，忽略了学生的其他要求。也没有灵活的教学方法。通过这次学习，让我的教学观念出现了翻转，不能为了教而教，尤其是针对职业教育的学生，需要采用多种方式方法，比如情境教学法、引导文教学法、闯关教学法、任务驱动教学法、分组学导法、项目教学法等多种教学方式，提高学生的学习兴趣和培养学生

的学习方法。同时我也深深体会到“教是为了不教”这句话的深层内涵。

3、爱的感化、爱的沐浴：通过这次培训，更深一层的了解了中职学生的现状，也深深的体会到作为中职教师的职责和使命。身为教师兼班主任在管理学生的时候，以后会更加耐心细心加上爱心的对待我的学生，用爱进行感化，让他们体会到在班级的温暖，体会到老师在意他，在乎他。因为每一个孩子都是独一无二的，总有一天，他们会走出自己的路。

4、更新知识、探索研究：通过这次培训，真正感觉到自己的闭门造车是多不可取。现代的是网络时代，使得许多教学观念，教学主体，教学方法，教学过程和教学形式都发生根本改变。现代的教学发展为以学生为主体的翻转课堂教育和网络的微课、MOOC等。学生通过知识的学习在课堂上提出问题然后教师进行解决，这就要求教师要具有更多更新的知识。而在培训中凌静老师的一句话如醍醐灌顶：“教研让你插上腾飞的翅膀”。对于老师的分类也非常独到，如平庸的老师是叙述、一般的老师重讲解、良好的老师懂示范、优秀的老师善科研、著名的老师成流派、伟大的老师永攀登。这真正体现出自古至今的老师的能力。古代如孔孟朱熹等，近现代华罗庚、陶行知等。都反映出真正的教师需要研究需要不断地探索，结果自由后人评说。

## 五、反思与展望

每当听到张雨生的那首“我的未来不是梦”歌曲时候，总是对过去的自己感到心潮澎湃，然时光飞逝，到本校做职业教育教师已经八年了。怎么也想不到自己竟然无声无息的度过了这黄金八年，到现在还没有多少自己的成果，更别谈创新研究与教学改革了，许多事情都不能自发的去做。如同课件制作每年都参加校级比赛，却每次都不能制作令人满意的课件，自我感觉就是那只是学校组织的活动，重在参与，而不是为了改变，现在意识到这是不可取的主观错误，这是不思进取的行为。除此之外还有许多需要改进的地方。经过本次培训，对我是鞭策，同时也是鼓励并指明努力方向，它鞭策了我过去做教师不合格的方面，鼓励我今后努力的实现自身价值。所以在此我对自己未来有以下几点展望：

1、改变陋习，精益求精。摒弃自己以前的固有传统思想，以职教为荣，无论是精品课还是课件做出个人精品，开创职教新生涯。

2、积极投身课改，做课改的有心人。现在正是我校发展的大好机遇，身为教师应该要主动承担责任，主动投身课改实践，研究课改模式和课改的成果，并积极推广课改新模式。

3、听课观摩，相互交流。平时上课要多听其他教师的课程，并反思他们的教学和教法，并与自己的团队研讨，汲取有利个人的知识，重新整理形成新的教学思想和方式。因为事业有创新，工作才会有意义。

4、借助网络，促进教学。新的教学手段出现，极大的提高了教学效果，本人亦将有选择利用现代

化的教学方法用于平时教学中，改变固有教学手段，提高学生的学习积极性，进而提升自己教学水平。

最后感谢学校领导的关怀，构建了本次培训的平台，让我得以有重新认识自我和改变自我的机会，在今后的工作中，本人将会发挥骨干教师的作用，借助团队、团结协作，为我校的发展贡献自己的一份力。

## 职业教学理念为先

陈陪

### 一、规范招生，是办好中职学校的前提

听闻沿海发达地区的中职学校办得很好，招生很规范，我虽不能往但心向往之。内地中职招生之乱象，诸君心知肚明，不在此赘述。我认为中职学校招生之乱是中职学校办学艰难之源头。当中职学校老师对学生严厉时，学生一句：“老子不读了”来威胁老师时，老师作何感想？因为现在中职学校中一句流行的台词是“生源即财源”，各中职学校之校长也别无它法，只好硬着头皮，在招生时，举全校之力，老师们走村串户，挨个家访。中国历来就一个买涨不买跌的国度，挨个家访推销自己的学校，让家长和学生误认为是学校求学生来读书的，学生便是学校的衣食父母，而不是学生来校求学。另外，一些学校滥用招生经费，变相的买卖生源让一部分知情的学生认为他们是受骗上当者，从而从骨子里恨学校。

这里我要为中职学校的老师们鸣不平了，中职学校的老师们虽没有升学之压力，但他们确实是一群了不起的人。中职生源之素质比入普高的相对要差，所以中职的老师们通常付出得更多，中职的老师们通常象爱自己的孩子一样爱他们，学校为他们所做的点点滴滴，他们也都不以为然，这些是与他们进校时被“求”进来有很大关系的，所以我认为中职招生问题不解决，中职教育不可能办好。

教育真的不能像市场经济一样，让一些学校在经济杠杆的作用下自生自灭，因为一些学校在灭亡过程中会垂死挣扎（不惜血本招生），这会严重扰乱招生秩序。大乱必有大治，中职招生市场真的乱得不行了，我期望着内地的中职招生能在教育行政部门的监管下真正的规范起来，那怕关停一些学校，宁缺毋滥。

### 二、整合资源是办好中职学校的途径

大力发展职业教育已经成为当前我国教育工作的重点。又好又快发展职业教育成为教育界乃至全社会的共识。又好又快发展职业教育必须坚持科学发展职业教育。科学发展职业教育的核心是坚持职业教育全面、协调、可持续发展。整合职业教育资源，促进职业教育资源优化配置，是职业教育全面、协调、可持续发展的必要条件。整合职业教育资源应当而且必然成为职业教育发展改革的重要内容。改革开放以来，我国职业教育从无到有，取得极大发展。与此同时，职业教育资源性问题表现十分突出。我认为要治本，首先要从源头抓起，理顺现行职业教育管理体制，变职业学校分散多头管理为教育部门管理，体现管理的专业性与统一性，便于统筹规划职业教育发展和资源整合，有利于职业学校建设、专业建设、实训基地建设和师资的合理流动。



其次，职业教育资源整合的重点是整合重组职业学校，把薄弱职业学校或规模小、面积小的职业学校与实力强、规模大的职业学校进行归并，集中力量加强基础能力建设，进一步提升办学实力。

再次，在实施区域职业学校全面整合的过程中，师资队伍整合应以归口、归类、竞争上岗为原则。文化课教师、管理人员和工勤人员可按原校归口进入新组建的职业学校，专业课教师按专业归类进入新组建的职业学校。同时，要通过引进、培养等途径来丰富教师队伍和提高教师队伍水平。通过师资队伍整合，优化师资结构，提高教育教学水平。

最后，整合职业教育资源要努力推进集约化办学。整合组建大学校，建设示范性专业和实训基地，融教学、实训为一体，实现办学资源对外开放，发挥示范带动作用。大力推进职业教育集团化办学。围绕当地经济社会发展和产业结构调整的需要，依托国家级重点中等职业学校或示范性高职，以专业为纽带，组建由相关行业企业、职业院校、职教中心参加的职业教育集团，实现资源共享、优势互补、互惠互利、共同发展，职业院校之间专业尽可能错位发展，实现师资、实训、信息等资源共享和合作交流，促进职业学校做大做强和良性发展。

### 三、校企合作是办好中职学校的捷径

德国的双元制职业教育，誉满全球。德国的职业教育为什么办得好？那就是德国的职业教育体制和职业教学方法都遵从一个原则：所教为所用，教学贴近生活。德国是发达国家，行业协会很强大，条件比我们好，双元制办学有基础，我们没办法比。我们现在要办好职教怎么办呢？我认为加强校企合作是我们目前办好中职教育的一条捷径。我讲的校企合作是多层次、多形式、多方位的，不局限于一家企业，也不局限于一种形式；“产教结合、校企合作”，是发挥学校和企业各自优势，共同培养社会与市场需要的人才的有效途径。校企双方互相支持、渗透、双向介入、优势互补、资源互用、利益共享，是实现职业教育现代化、促进生产力发展、使教育与生产可持续发展的重要途径。也是促进科技、经济及企业发展的有效手段，为培养生产、建设、管理、服务一线人才的提供保证。

校企合作也是一项具有重要意义的公益事业，是贯彻科教兴国和人才强国战略，促进和谐社会建设的有益实践和重要举措。同时在努力探索职业教育校企合作新模式的同时，更需要加快完善法律规章，明确企业参与职业教育的责任与义务，推进职业教育校企合作的持续发展，提高职业技能人才培养质量，增强服务经济社会发展的能力。深度的合作，校企领导间、校企管理层间、校企员工间、学生与企业的真实操作环境零距离接触等，而不是校企间的一纸空文，或说是相互防备的表层合作。目前内地的中职生学习行为习惯都较差，在学校里空对空的讲些教材上的知识，学生不喜欢也真的接受不了，我们不能全责怪学生不学。我认为只有通过校企深度合作，让学生所学为所用，让教学更贴近生活，厌学的中职生们才会摆脱昏睡沉闷的困境，才会在课堂中活跃起来，才能真正的投入到学习中



来。

#### 四、教学质量是办好中职学校的根本

教学质量之重要不需多说，在这里重提主要是因为中职学校之生源真的不如人意。中职学校的一些老师们面对不学的中职生还真的束手无策，这就导致了中职教学质量的整体滑坡。教学质量不行，毕业的中职生不被社会认可，出路不畅通，中职学校是不可能办好的，所以我就中职学校的教学质量问题思考得最多。关于提升中职学校的教学质量，我思考了很长一段时间，从细节方面总结出几点，供同仁参考。

1、教学内容选择。切忌照本宣科，严格按教材章节一节不漏的讲下去。君子有所为有所不为，我想与其全部灌输让学生厌学，还不如如有选择性的选些内容让学生先学会。从“会”到“懂”的过程哪怕是学生就业以后再完成都行。我们的职业教育不是应试教育，让职教内容更贴近生活些吧。2、交流学习。中职生自律能力差，学习注意力集中时间不长。如果在课堂上老师有意让学生多做交流，进行合作学习将会收到意想不到的好效果。3、边学边思考。“学而不思则罔 思而不学则殆”，孔夫子早就告诉我们了。然而我们的中职学生就偏偏在这个方面问题严重。其一、他们学而不思，只会依葫芦画瓢。在举一反三、触类旁通之方面近乎无；其二、思而不学。在中职生课堂中经常发现走神的学生，问他们想什么时，或说没想什么，或说想以后做生意多赚钱，基本上都是一些不切实际的胡思乱想，回答令人哭笑不得，我戏称为现代的空想主义者。对此类学生我想我们的老师们当多给他们讲讲“励志故事”，多讲讲成功人士之经历，多感化他们，让他们思学结合，健康成长。4、因材施教。我个人很奉行“多元智能理论”，我认为针对中职生，应该让他扬长避短、扬长补短。5、赏识教育。我接触并运用“赏识教育”是多年的事，是从周弘老师的讲座视频里学到的。他讲述自己如何将聋哑的女儿通过赏识教育培育成才，我感触很深。现在中职生生源质量下降时，我也再次建议我们的老师在对待所谓的差生或说是后进生时加以灵活运用。6、体验教学。“纸上得来终觉浅 绝知此事要躬行”，古人有这样的感慨。中职学生厌学这是普遍现象，但如果多用体验教学呢？“我参与我快乐”，学生的表现会让我们刮目相看。我听了一堂体验课，一个班的学生全部徒手翻越高墙。高墙之高，足以让同学望“墙”兴叹，觉得无法逾越。可是在全班同学的共同努力下，居然在短时间内完成了，学生们觉得不可思议的事也能完成。受的教育那是深层次的啊！7、换位思考。对油米不进的学生，我们更多是埋怨学生，觉得很无奈。如果我们站在学生的角度考虑，设身处地的想一下，可能会找到突破口。

我们是职业教育者，不能因为学生难教，为自己找借口，而不注重教学质量。如今中职学校不被家长和社会认可，就更应该注重教学质量。诚然，内地之中职学校问题重重，仁者见仁，智者见智，要将上述这些理念和方法应用于职业教育领域，在实践中肯定会遇到一定阻力，尤其是人们从观念的

转换到付诸行动。但是，这些并不能阻止我们去探索，办好人民满意的职业教育是我们义不容辞的责任。中等职业教育最根本的标准就是要培养出适合国家建设需要的、受社会欢迎的技能型人才。所以，在探索和构建中等职业教育教学模式的过程中，应紧紧围绕和把握好办人民满意教育这个关键要素。



## 关于云计算在职业教育领域中的应用

查正卫

内容提要：云计算是下一代网络计算平台的核心技术，是一种新的计算模型，它的出现宣告了低成本享受超值服务的到来。本文就职业教育领域的现状进行了介绍，阐述了云计算的概念、优势和现状，并对云计算在职业教育领域中的应用进行了初步探索。

近几年国家出台各项政策扶持和推广职业教育，但我国职业教育的现状是存在着严重的地区差异，教育资源发展不平衡，信息和资源的共享严重制约了职业教育的发展，虽然由于互联网宽带技术的逐步推广，这一现象有所缓解，可这一问题已经成为职业教育发展的瓶颈，我们亟待一种新的方法或技术来解决这些问题。而云计算的出现让我们看到了曙光。

关键词：云计算 职业教育云服务 网络学习

## 目录

一、云计算简介.....	4
(一) 云计算的概念.....	4
(二) 云计算的优势.....	4
二、云计算研究现状.....	5
(一) 亚马逊的弹性计算云.....	5
(二) Google 的云计算平台.....	5
(三) IBM 的云计划.....	6
(四) 微软的“云一端”策略.....	6
三、职业教育的现状.....	6
四、云计算在职业教育领域的应用.....	7
五、困难与展望.....	8
参考文献.....	8



## 一、云计算简介

### (一) 云计算的概念

云计算是分布式处理、并行处理和网格计算的发展,或者说是这些计算机科学概念的商业实现。它是一种新型计算模型。是一种新兴的共享基础架构的方法,它面对的是超大规模的分布式环境,核心是提供数据存储和网络服务。它利用高速互联网的传输能力,将数据的处理过程从个人计算机或服务器移到互联网上的超级计算机集群中,这个计算机群是由成千上万台很普通的工业标准服务器组成,由大型的数据处理中心管理。云计算是一个虚拟的计算资源池,它通过互联网提供给用户使用资源池内的计算资源。完整的云计算是一个动态的计算体系,提供托管的应用程序环境,能够动态部署、动态分配计算资源,并实时监控资源的使用情况。实际上最简单、最初始的云计算早已在联网中随处可见,例如搜索引擎、网络信箱等。在云计算中,用户所处理的数据并不存储在本地,而是保存在互联网上的数据中心,用户所需的应用程序并不运行在用户的个人电脑、手机等终端设备上。而是运行在互联网上大规模的服务器集群中。提供云计算服务的企业负责管理和维护这些数据中心的正常运作,为用户提供足够强大的存储空间和计算能力。用户只需能够接入互联网,就可以通过电脑、手机等终端设备,在任何地点方便快捷地使用数据和服务,而不需关心存储或计算发生在哪朵“云”上。可见,云计算将改变传统以个人计算机为基础的生产模式,web将成为交往聚合与设备聚合的中枢,最终改变人们获取信息、分享内容和互相沟通的方式。

### (二) 云计算的优势

云计算主要表现在:

#### 1. 可靠、安全的数据存储

云计算提供了最为可靠安全的数据存储中心,用户可以将数据存储云端,不用再担心数据丢失,病毒入侵的麻烦,因为在“云”里有世界上最专业的团队来帮你管理信息。同时,严格的权限管理策略可以帮助你放心地与你指定的人共享数据。这样,你不用花钱就可以享受到最好、最安全的服务。

#### 2. 方便、快捷的云服务

云计算时代,用户将不需要安装和升级电脑上的各种应用,只需要具有网络浏览器,就可以方便快捷地使用云提供的各种服务。这将有效地降低技术应用的难度曲线,进一步推动Web服务发展的广度和深度。

#### 3. 强大的计算能力

云计算为网络应用提供了强大的计算能力,可以为普通用户提供每秒10万亿次的运算能力,完成

用户的各种业务要求。这种超级运算能力在普通计算环境下是难以达到的。

#### 4. 经济效益

据预计,相对于机构自身运营的数据中心而言,云计算提供商的存储成本一般只有其十分之一,而带宽成本只有二分之一,计算处理能力成本只有三分之一。这将帮助一些机构以比较低廉的架构成本进行运作。

### 二、云计算研究现状

云计算已经得到包括谷歌(Google)、微软(Microsoft)、IBM、雅虎(Yahoo)、亚马逊(Amazon)等软件厂商的重视,各个软件厂商都在积极推进云计算的研究和应用,分别提出了针对云计算的方案和实现

#### (一) 亚马逊的弹性计算云

亚马逊(Amazon)公司是最早的云计算实践者之一。亚马逊公司在构建自身零售平台时,使用了云计算的方法,将购物平台构建在其基础之上。Amazon的云计算服务总称为Amazon Web Services(AWS, Amazon Web 服务),它包括四种主要的服务:Simple Storage Service(S3,一种简单的存储服务);Elastic Compute Cloud(Ec2,弹性可扩展的云计算服务器);Simple Queuing Service(一种简单的消息队列);以及仍处在测试阶段的Simple DB(简单的数据库管理)。

#### (二) Google 的云计算平台

Google的云计算平台主要包括Google针对云计算提出的大规模分布式计算的基础架构以及Google在此基础之上构造的云计算应用服务程序。2008年4月,Google推出App Engine云计算平台,Google App Engine使用了云计算技术。它跨越多个服务器和数据中心来虚拟化应用程序。

#### (三) IBM 的云计划

IBM公司在与Google的合作过程中,提出了自己对于云计算的理解以及相应的技术解决方案。IBM公司于2007年11月15日在上海宣布了蓝云“Blue Cloud”计划,使公司的数据中心能够按照互联网应用服务程序的形式进行组织,将计算能力分配到分布式全局可以访问的资源组织中,而不是局限于本地的一些服务节点或者固定远端的服务器机群中。在蓝云中采用了xen的系统级虚拟化方法,同时提供虚拟化的服务器以及物理服务器的计算资源。

#### (四) 微软的“云一端”策略

微软的云计算战略是“云一端”的共存与互动日,并提出了“软件+服务”(S+S: Software+Service)业务模式,希望通过整合最优秀的软件和实时更新的服务,充分发挥技术在选择性、适应性和功能性方面的价值。

Software主要指前端展现层,包括桌面客户端(如Vista、Office等)和智能/移动终端(如Windows Mobile等); Services主要是指后端数据模块,包括云计算服务(如: Windows Live)和企业后端(如 Biz talk等)。微软的Live Mesh是云计算及其Live战略的最重要一步,目前正处于测试阶段,已推出多个Beta版。Live Mesh可以称为“互联网上的Windows”。它以“软件+服务”的方式将计算机、手机和其他数字设备通过互联网整合起来,允许用户同步访问、共享或存储文件。

### 三、职业教育的现状

现在国内的职业教育总体来说存在着几方面的问题:

(一)教学资源分布不均:知名的职业学校、东南部的职业学校有更好的资源,包括教授,实验室和电脑设备。而对于大部分职业学校来说,由于资金来源有限,往往面临着设备老化,实验室资源不足等状况

(二)教学资源更新成本高,更新速度慢:技术飞速进步往往要求学校能够为学生提供最新的实验和电脑设备,而相应的需要更多的成本,这给院校带来了很大的压力。

(三)教学资源共享程度低:近些年远程教育和网络教育的发展以及职业学校课程联合范围的扩大,使得课程资源在一定程度上和一定范围内实现了整合,然而对于硬件资源仍然无法实现整合。

这些问题一方面造成了重复的教育资源投入;另一方面扩大了教学质量的差异。因此如何对教学资源进行最大程度,最大范围的整合,成了减少教学成本,提高教学质量。加快国内职业教育水平的首要问题。

### 四、云计算在职业教育领域的应用

云计算的提出,最小化了终端设备的需求,在一个云计算的网络中,不仅仅是教学课堂,甚至于个人电脑,实验室都可以从“云”中获得,在“云”中存储,而学校需要的只是提供给学生可以运行浏览器的最简单的终端设备(使用开源系统的个人电脑, OLPC, 甚至支持无线局域网的掌上设备)和网络,就能让所有职业学校的学生随时随地进行学习,资料处理和实验。

近年来,信息技术的发展使得教育发生了很大的变化。遍布全国的教育网络和高速的教育网国际出口使得职业学校有更多的机会同其他学校进行交流;网络中心在各职业学校的发展,用于教学和研究的高性能服务器的架设让很多学校具备了很强的信息处理能力。同时由开源软件,开放的标准和开放的数据访问的理念发展而来了开放的教育内容,这些教学内容包含了从课程数据(课件,映像)到互动的教学社区。良好的网络基础设施加上初步的资源共享,这些都为云计算的应用打下了基础。

由于需要的网络规模和资源协调的限制,目前云计算主要是由几个大公司倡导和实施,并且大部

分应用于商业目的，有少数的针对教育的项目也仅仅是停留在使用公司的计算资源。如果直接采用现有的云计算方案，固然短期成本低，实施简单，但是原有教育资源的移植和职业学校原有的计算能力的处理将会成为主要的问题。所以在现有的教育网络上部署云将是一种可行的选择。这种部署方式大致包含如下的步骤：对现有教学资源进行面向服务的封装或者改造。这是一项许多学校都正在进行的工作；建设新的提供基本应用服务的计算和数据中心。如教学系统，新的虚拟实验室系统，应用程序服务器等；在由 A 和 B 构成的基础设施的上进行抽象，应用虚拟技术将资源进行分配。同时建设虚拟的云接入点 (cloudportal)，让不同的职业学校都能够最快的登录到云。

### 五、困难与展望

作为新兴的概念，云计算迄今还没有统一的标准和实现方式，如何在现有的教育网络上进行基于云的资源整合还存在着以下的一些困难和问题：如何对现有资源进行规划？在现有的教学资源中必定有很大一部分重复的资源，对这些资源是全部加以利用然后按照学校进行分类，还是进行取舍然后集中加入到云中？

对于增加新的应用程序服务器和虚拟实验室，需要资金的支持；支持云结构的虚拟服务器和接入服务器的设置问题。

尽管有各种各样的问题和困难，作为整合教育资源的有力手段，云计算必然会在职业教育领域和教育网络中有越来越多的应用。

### 参考文献

- [1] 张松. 云计算 [M]. 人民邮电出版社, 2007.
- [2] 吴海. 云计算 中国未来的 IT 战略 [M]. 清华大学出版社, 2007.
- [3] 怀振宇. 虚拟化与云计算 [M]. 济南大学出版社, 2008.



## 潜谈课程改革微课学习的体会

许校军

### 一、什么是微课

在信息技术日新月异的今天，多媒体家族又迎来了一位新成员——微课。那么，什么是微课呢？

微课是指利用五分钟时间讲解一个非常碎片化的知识点、考点或作业题、考试真题、模拟题的一种微视频。微课的作用为“解惑”而非“授业”，它用于不受时间空间限制的网络在线课后辅导，不能代替课堂的新知识教学。微课时间须严格控制在五分钟以内。

### 二、微课内容要求

#### 1、微课功能理解透彻，传道解惑而非授业；

微课的功能是经验的交流及对一些上课没听懂的同学进行课后的解惑辅导，而不是代替微课教学。

#### 2、知识点足够细，五分钟内能够讲解透彻；

一个微课只讲解一个特定的知识点，如果该知识点牵扯到另一个知识点，需详细讲解时应另设一个微课。

3、课件中有介绍微课（如微课名称、作者姓名等信息）和谢幕的版块，若是PPT，正文建议为5~6页；

#### 4、受众定位明确，其知识基础如何；

微课作者需清楚本个微课受众的知识基础，采用适合该基础的相关定理、定律、词汇讲解。

#### 5、情景定位明确：一对一的教学而非一对多；

讲解时不得出现“你们”、“大家”、“同学们”等词汇。

#### 6、知识准确无误；

微课里不允许有文字上、语言上、图片上的知识性的错误或有误导性的描述。

#### 7、知识点（考点）、题目（真题、模拟题）等讲解不照本宣科；

对现有的知识以及课本上对该知识的表述应有自己的理解，而不是罗列书上的知识，否则微课起不到“解惑”的作用。

#### 8、课件有视觉美感，如常用的PPT；

多角度地应用PPT现有的功能带来的视觉效果，如自定义动作、PPT切换、颜色搭配、字体搭配等。



#### 9、微课画质清晰；

影响视频画质的因素有：显卡驱动未更新导致屏幕像素低；导出视频时未设置与屏幕分辨率相一致的視頻长宽尺寸导致视频画面变形。

#### 10、外部环境安静无噪音；

#### 11、仪表得体；

#### 12、语言通俗易懂；

言语讲解，尽可能少地使用古板、枯燥的书面语，使讲解通俗易懂。

#### 13、讲解是声音响亮，节奏感强。

### 三、微课时间要求

1、时间不得超过五分钟，否则一律不予及格，原因：（1）现在是快节奏时代，好比微博，追求快捷精炼；（2）学生课程多，疑问多，若每科看一个微课，而每个微课时间过长，那么学生则没有时间看完他（她）想看的微课；（3）五分钟足够讲透一个小知识点，否则要么是讲的太泛，要么是讲的太罗嗦。

2、微课时间安排有主次之分，正文以外的花絮时长不得超过15秒。

### 四、课件制作要求

课件的字体必须足够大，以保证微课里的字容易辨认、识别，以下为课件制作建议（以PPT为例）：

#### 1、动静结合

充分利用PPT的动作效果，可以给人动态感、空间感的美。

#### 2、图文并茂

图版率在50%-90%；插图表现出的亲和力要比照片好，照片表现出的专业性要比插图好。

#### 3、图片合适

表现力最强的图片：脸部图片。适合表现主题，不适合做背景。

表现力最弱的图片：云海。适合做背景，不适合做主题。

视觉3B原则：Beauty(美女)、Baby(孩童)、Beast(动物)。

#### 4、字体搭配

微软雅黑（标题）+宋体（正文），黑体（标题）+楷体（正文），艺术字不乱用。

#### 5、字号搭配

PPT字体标配：标题字号是44号，一级文本32号，二级文本28号，最好不要有三级文本。

#### 6、颜色搭配

一般来讲，除了黑色和白色外，最多搭配3种颜色。

在教育教学中，微课所讲授的内容呈“点”状、碎片化，这些知识点，可以是教材解读、题型精讲、考点归纳，也可以是方法传授、教学经验等技能方面的知识讲解和展示。

微课是课堂教学的有效补充形式，微课不仅适合于移动学习时代知识的传播、也适合学习者个性化、深度学习的需求。”

## 五、微课教学的理论基础

### （一）理论基础

从微课的概念我们知道，一个微课就是一个知识点，它注重的是方法的传授，即“授人以渔”。学生用习得的方法去做相应的功课，可以达到举一反三的目的。学生在做功课的过程中遇到“拦路虎”而询问老师，这个时候老师的讲解，必能深深印入学生的脑海，达到事半功倍的效果。这与两千多年前伟大教育家孔子提出的“举一反三”、“不愤不启，不悱不发”的教学理论如其一辙。

“不愤不启，不悱不发”八个字的意思如朱熹解释：“愤者，心求通而未得之意；悱者，口欲言而未能之貌；启，谓开其意；发，谓达其辞。”即当学生对某一问题急于解决而又解决不了时教师对学生思考问题的方法适时给以指导；学生对某一问题想说又难以表达时教师帮助学生明确思路，用比较准确的语言表达出来。

所以，微课教学不是无源之水，无本之木。

### （二）教育模式的发展

我国最早的学校教育要从两千多年前孔圣人的私塾教育算起。孔圣人一个人要教不同年龄、不同层次、不同资质的学生，所以他研究出了一整套行之有效的教学理论，如：循循善诱、因材施教、学思结合、知行统一、不愤不启，不悱不发、温故知新，举一反三，循序渐进、叩其两端等等。仔细推敲这些理论，我们不难发现，它们都是以学生为中心的。

“循循善诱”，说的是老师只是一个诱导者，一个引路人；“因材施教”，说的是老师要分析学生，要针对学生的特点进行个性化教育，不要“一刀切”等等。这些理论的实施，使得两千多年前私塾“混班制”教育培养出许多优秀人才。

可惜，老祖宗的经验之谈未被我们重视。“洋学堂”传入后，私塾渐渐销声匿迹，班级授课制成了我国唯一的教学模式。这种班级授课制因为有在规定时间内完成规定教学任务的限制，所以老师们不得不采取“填鸭式”教学方法。一个班级尽管“材质”各异，老师们用的却是一个教案，一个教学进度，“为了每一个孩子”，“为了孩子的一切”自然成为空话。

### （三）时代呼唤

现代通讯业的发展，使得教育共享成为可能；校校通、班班能，使得革除教育弊端成为可能；家家通、人人通，使得教育公平成为可能。微课应运而生。

作为课堂教学的有效补充形式，微课值得大力提倡。如果各年级各学科都能把知识点做成微课或微课系列放到“班班通”、“家家通”上，学生就可以根据自己的需要随时、随地选择自己的薄弱点通过微课自主学习，就像到超市选购商品一样，就像遇到不认识的字查字典一样。

这与两千多年前孔子的私塾教学何其相似！只不过两千多年前孔子的学生面对的是孔子，他们受着时、空的限制，现在的学生面对的是各位优秀老师的影像，是微课，时、空无限。但它们都是以学生为中心，都是让学生主动发现问题、思考问题，让学生主动探索，主动学习，教师只是从旁加以点拨，起指导和促进作用。只不过后者比前者手段更先进，形式更灵活，内容更丰富。

### 六、微课教学的辅助作用

如前所述，微课“可以是教材解读、题型精讲、考点归纳，也可以是方法传授、教学经验等技能方面的知识讲解和展示。”所以，微课教学的辅助作用有如下几点：

#### （一）导入新课

好的开始是成功的一半。课前准备阶段，如果放一段与课文内容有关的音画皆美的视频，不但能使学生迅速安静下来，而且能让学生快速进入到新课的学习中。

#### （二）示范作用

实践教学能培养学生脚踏实地、一丝不苟、求真务实的科学精神。

实践教学是必不可少的。如果不是小班化教学，那坐在后面的学生是较难看清讲台前实践教学的老师的一举一动的。如果能把老师做动手实践的过程做成微课，关键步骤、关键点使用微课的放大功能，那就不管坐在哪里的学生都能仔细观察老师的实验过程了，就可以让所有的学生都有信心做实践学习了。

### 七、迎接教育的春天

不管哪种课改模式都是为培养学生自主学习、终身学习的能力，培养学生“主动参与，乐于探究，勤于动手，搜集、处理信息，获取新知识，分析解决问题，交流与合作的能力。”为了改变死记硬背，机械训练的现状。

我国教育现状受到多方诟病，易中天就曾撰文《不原谅中国教育，它最不拿人当人》炮轰教育。广大教育工作者也在努力探索教育的新途径、新方法。

班级授课制走过百年风雨仍岿然不动，社会、时代却早已发生天翻地覆的变化，在通讯发达、网

络普及的今天，教育必须与时俱进，改革势在必行！可怎么改？怎么才能改到让教育不再束缚人的天性、人的精神、人的创造力？

我们为什么不充分发挥信息化的优越性，让教育网络化，让教育信息化呢？微课这个集网络、信息于一身的新生事物为什么不可以走进千家万户，走进每个孩子的成长历程呢？微课的核心是教师是知识的传播者，学生是认知过程的主体，是知识意义的主动建构者，不是教师灌输的对象。所以微课不仅能体现以学生为中心的教学理念，而且能体现学生的主体地位，能让学生体会到探究的魅力，体验到成功的喜悦。让微课翻转课堂早日成为现实，让微课给职业教育带来春天！

## 现代信息技术在液压传教学中的应用

李燕

摘要：液压传动是一门广泛应用于现代加工各个领域的的实用技术，该课程的讲授内容包括大量的理论知识和丰富的视图，授课教师面对的问题就是如何利用文字、图像、声音等多种表达方式，采用不同的教学手段将枯燥乏味的理论知识，以多姿多彩、生动有趣的形式展现学生面前，增强学生的学习积极性，提高学习的效果，与此同时，还能充分利用多媒体技术的表现力、参与性、重视力和受控性强等特点，达到传授知识、开发智力、培养能力以及实现因材施教和个别化教学的目的。

关键词：液压传动 多媒体 微课

2015年2月6日上午，安徽科技贸易学校示范校骨干教师综合素质提升培训在同济大学职业技术学院教育学院开班上课。作为素质提升班的一员，我有幸聆听了多位专家的讲座，内容涵盖了“理实一体化教学”设计、微课制作、教科研与教务管理、互动式教学媒体设计与开发、课程建设与师资成长、如何成长为职教名师等方面，针对性准、实用性强，受益匪浅，更加觉得教师的工作不是简单的讲解课本内容，而是采用更科学、更利于学生接受的方式进行知识的传授。在此，结合我所教的《液压传动》课谈谈我在教学上的一些感悟。

《液压传动》是机械类专业的一门专业基础课，它研究的内容是如何利用液体的压力能来传递力和运动，由于液压传动技术具有机械传动和电力拖动所不可替代的许多特性，因此广泛应用于工业生产的各个领域，发达国家甚至90%以上的工程机械、自动生产线等都采用了液压传动，因此，培养大量的掌握液压传动技术的人才迫在眉睫。液压传动具有抽象性、理论性强等特点，由于实验器材缺少，无法给学生提供大量的动手实践的机会，因此，以往的教学多采用传统的教学方法，通常是教师利用图片配合知识点进行讲授，枯燥乏味，直观性差，理解和掌握起来比较难，且易脱节，学生学习兴趣不高。在新的形势下，传统的教学设备、教学手段和方法面临着极大的挑战，如何采用新的手段来提高学生的学习兴趣和学习效果，改善这一局面，成为液压传动授课老师急需解决的事情。

经过我们授课教师的初步探索，发现将计算机多媒体技术应用于液压传动教学中，效果很好。多媒体(multi media)顾名思义，它是由声音和图像等多种媒体组合而成的。在计算机系统中，多媒体指组合两种或两种以上媒体的一种人机交互式信息交流和传播媒体，所组合的媒体包括文字、图片、声音、动画和视频以及程式所提供的互动功能。

液压传动授课中，在液压传动系统的工作原理及组成部分讲解到先导式溢流阀时，传统的教学方



式是在讲解的过程中是采取理论讲解配合静态图形的形式，先说明先导式溢流阀是由主阀和先导阀两部分组成。其中，先导阀是小规格的锥阀，其内的弹簧为调压弹簧，用来调定主阀的溢流压力。主阀用于控制主油路的溢流，其内的弹簧为平衡弹簧，再配合图形一步步的讲解先导式溢流阀的工作原理，虽然有图形加以辅助，但由于太抽象，学生还是难于理解它的工作原理。

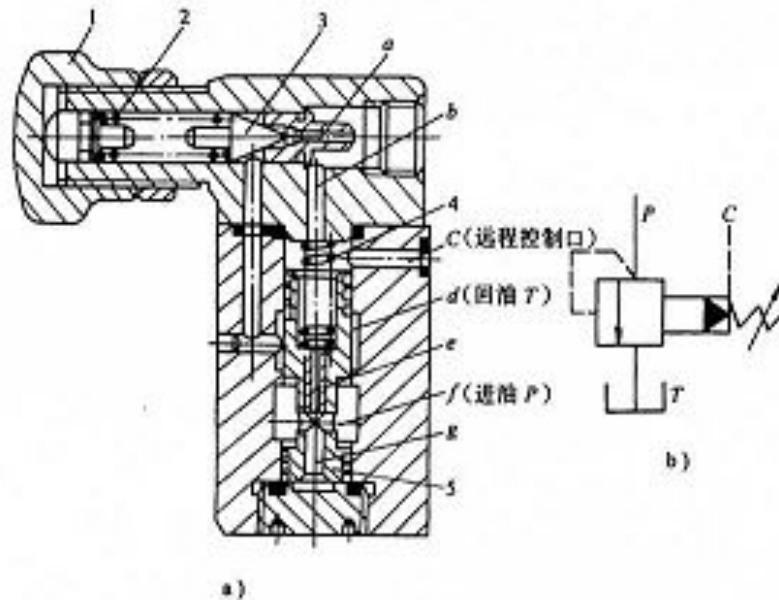

a) 结构图    b) 图形符号

1-调节螺母    2-调压螺母    3-先导阀阀芯    4-主阀弹簧    5-主阀阀芯

图 1 Y 形溢流阀

这时候，如果利用多媒体技术将书本上抽象的工作原理以动画的形式呈现在学生面前，将抽象的理论知识直观、生动地展现在学生面前，再配合相应的讲解，使学生加深理解，更快地掌握，则大大地降低了认知负担，便于学生理解和消化知识，同时还能节省大量的板书时间，减轻了教师的工作强度。如果教师能将节约下来的时间用于讲解习题和及时总结，学生将节约的时间对所授内容进行自我消化，则可以大大提高教学效果。一般情况下，利用多媒体技术进行教学，整个教学过程可以分成以下大块：

首先是理论知识教学部分。在这一部分里可以利用 PPT 制作课件进行教学，PPT 全称是 PowerPoint，它是美国微软公司产品 Office 下的一个组件，能够制作出集文字、图形、图像、声音以及视频剪辑等多媒体元素于一体的演示文稿，操作相对简单，已经成为广大教师开发多媒体课件的首选。在讲课过程中先通过辅助 PPT 课件上的图形讲解先导式溢流阀相关的基础理论知识，再以 Y 形溢流阀为例说明先导式溢流阀的各组成件名称、结构以及图形符号等。

其次是先导式溢流阀工作原理的演示部分。这部分又分为两大块，第一块分系统压力低于和高于

先导阀调定压力这两种情况分别演示先导式溢流阀动作的动画效果图，并配上相应的解说词加以讲解先导式溢流阀的工作原理。



图2 系统压力低于先导阀调定压力

当系统压力低于先导阀调定压力时，先导阀关闭，此时没有油液经过阻尼孔 $e$ 流动，主阀心上下两腔压力相等，主阀在弹簧4的作用下处于最下端位置，进油口P与回油口T不相通。

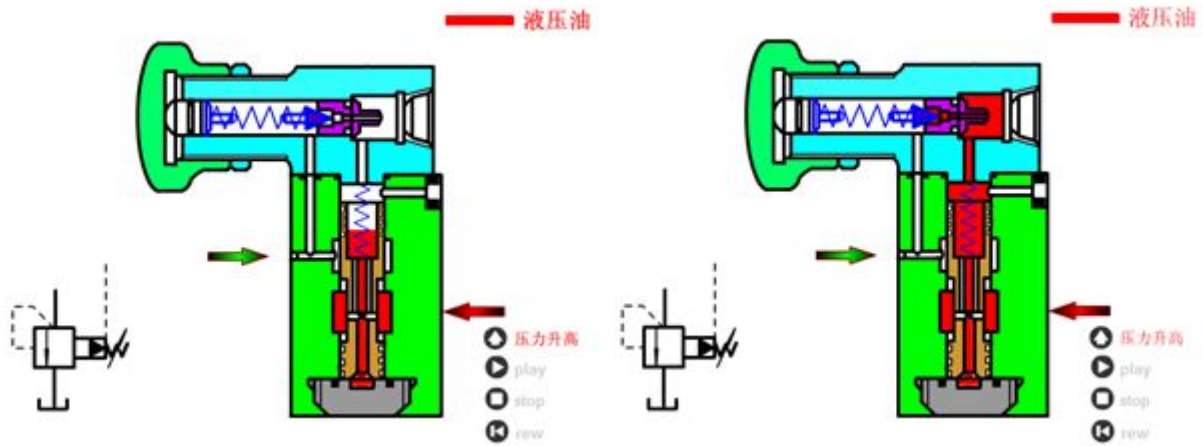

图2 系统压力高于先导阀调定压力

当系统压力升高，作用在先导阀心上液压力大于其调定压力时，先导阀被打开，主阀上腔的压力油经先导阀开口、回油口T流回油箱。这时有压力油经主阀心上阻尼孔流动，因而就产生了压力降，使主阀心上腔的压力低于下腔的压力。当此压力差对主阀心所产生作用力超过弹簧力时，阀心被抬起，进油口P和回油口T相通，实现了溢流作用。

通过Flash动画配合讲解，学生基本上对先导式溢流阀的工作原理及过程有了明确的概念，这时候就进入教学的第三部分，可以插入播放一些先导式溢流阀在机械制造等领域中实际工作过程的视频，让学生直观地感受到先导式溢流阀的工作原理、结构特点以及阀体在生产实际中的使用等内容，并让

他们各自谈谈自己看过或者接触过的先导式溢流阀的应用内容，并自由讨论，加深对理论知识的理解。

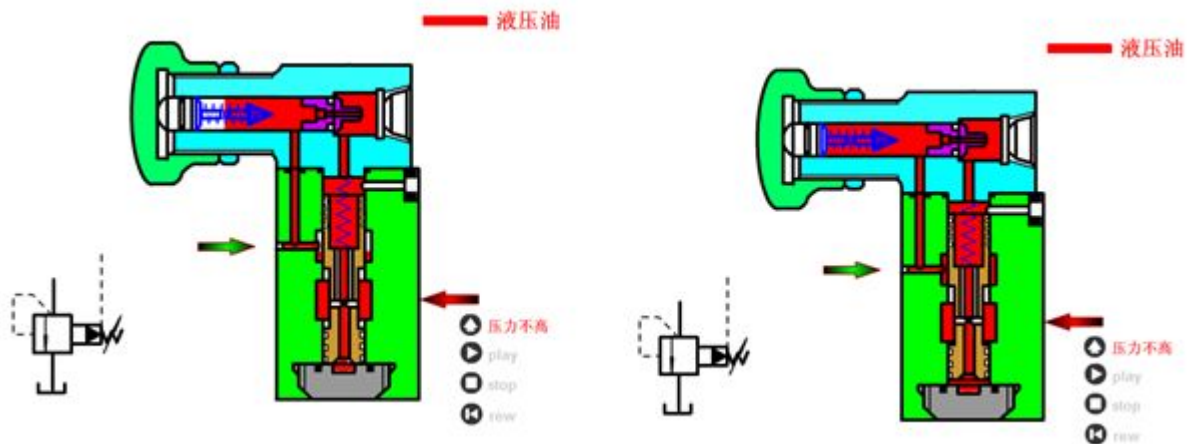
接下来介绍溢流阀的主要性能及应用，加深对溢流阀工作原理的理解。如介绍溢流阀的应用之一调压溢流作用时，再次辅以动画帮助理解，从而了解在采用定量泵供油的节流调速系统中，泵的一部分油液进入液压缸，而多余的油液从溢流阀溢回油箱。溢流阀处于其调定压力下的常开状态，液压泵的工作压力决定于溢流阀的调整压力，且基本保持恒定。



图 3 溢流阀工作状态

在先导式溢流阀的结构和工作原理的教学过程中，充分利用多媒体技术的表现力、参与性、重视力和受控性强的特点，改变传统的教学方法和模式，将声音、图像、视频媒体相结合，产生生动活泼的效果，提高了学生学习兴趣，达到了传授知识、开发智力、培养能力及实现因材施教和个别化教学的目的，加深了学生对知识的理解和掌握。

但科学研究表明，在学习的过程中，光凭耳朵听只能记住 20% 的知识点，光凭眼睛看只能记住 30% 的知识点，如果将耳朵和眼睛两个结合起来既听又看，则能记住 50% 的知识点，如果将耳朵、眼睛和嘴巴三者结合起来，既听又看并且辅助适当的讨论，则能记住 70% 的知识点，如果将耳朵、眼睛和手三者结合起来，既听又看并动手加以实际操作，则能记住高达 90% 的知识点，由此可见，最佳的教学方式应该将手、眼、耳结合到一起进行。而我们在以上教学过程中，虽然已经将理论的、抽象的、静态的内容转换为生动形象的知识进行讲解，并积极组成学生参与讨论，但参照前面的研究结果，最多只能记住 70% 的知识点，如何才能记得更多的知识呢？这就需要我们教师从缺漏的“动手”层面更进一步探索了。

液压传动这门课涉及的实验较多，如果能有充足的实验器材能让学生动手练习，首推的自然是在

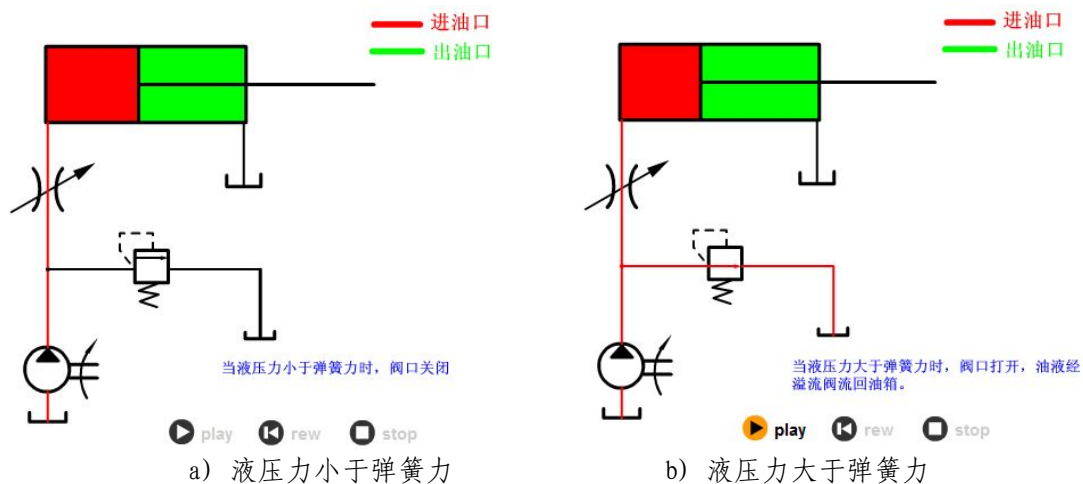
实验室里利用各种液压试验器材进行动手练习。但事实上，很多学校由于受客观条件影响，有可能存在实验器材不是很充分的状况，这时候如何实现动手功能呢？最有效的方式就是借助相关的仿真软件来解决，最常用的液压仿真软件就是 FluidSIM 软件，它是由德国 Festo 公司 Didactic 教学部门和 Paderborn 大学联合开发的，是专门用于液压与气压传动的教学软件，FluidSIM 软件分两个软件，其中 FluidSIM-H 用于液压传动教学，该软件 CAD 功能和仿真功能紧密联系在一起，既可以系统学习的概念也可设计和液压气动回路相配套的电气控制回路，易于上手操作。以 FluidSIM-H 软件为例来看，它的主界面（如图 4 所示）非常直观，元件库在左半部分，设计界面在右半部分，采取直接用鼠标从左边的元件库中拖拉液压元件放在右边的设计区进行设计，回路可以课前设计，也可在课堂上现场设计。这样一来，耳朵、眼睛和手配合，既听又看并加以操作，达到了教学中对于动手能力的要求，能记住更多的知识点。



图 4

FluidSIM-H 软

## 件主界面

除利用 PPT 制作课件之外，现代教学技术还引入了微课这个新概念。“微课”这个名词，对于大部分人来说还不是很熟悉，即使是对于接触微课的人而言，这个词在几个月前也还是一个新鲜的概念。那么究竟什么是“微课”呢？国内外很多专家都对它进行了定义，如广西师院计算机与信息工程学院教育技术系系主任郑小军老师就在《我对微课的界定》里给出了这样的介绍：微课是为支持翻转学习、混合学习、移动学习、碎片化学习等多种新型学习方式，以短小精悍的微型流媒体教学视频为主要载体，针对某个学科知识点或教学环节而精心设计开发的一种情景化、趣味性、可视化的数字化学习资源。

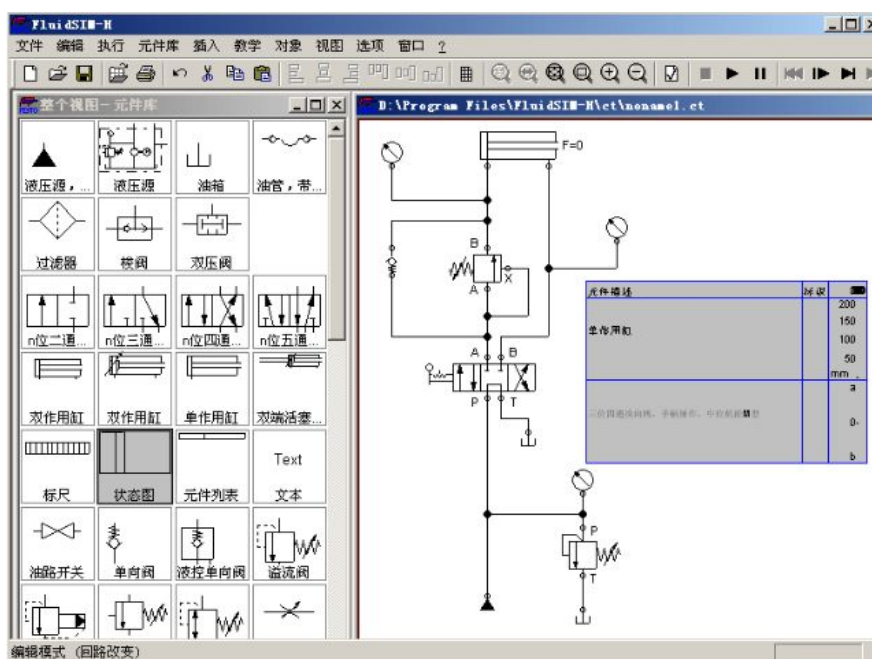
源包。在我理解，所谓“微课”就是指按照新课标及教学实践要求，以视频为主要载体，记录教师在课堂内外教育教学过程中围绕某个知识点或教学环节而开展的精彩教与学活动的全过程。在本次培训中，景格培训学校的郑老师就详细给我们介绍了可汗学院式等微课形式的制作方法，方法简单效果明显，因此，在以后的教学中我也会尝试辅以微课教学，一定会有意想不到的作用。

总之，通过本次在同济大学职业技术学院进行的综合素质提升班的培训，让我们明白在现代科学技术发展迅猛的今天，作为信息时代的教师掌握新的教学方式，利用更多的教学手法辅助教学，进一步深化课堂教学改革意义重大，值得我们进一步去探索和研究。因此，我们必需不断走出校门，向名师、先进的教学理念多借鉴、多学习，争取更大进步！



## 安徽科技贸易学校示范校骨干教师综合素质提升培训班学习心得体会

李昭鹏

我校结合示范校建设，2015年2月6日起利用4天半的时间，组织专业带头人和骨干教师参加了同济大学职业技术学院培训中心景格职业教育技术研究院《职业学校骨干教师综合素质提升培训班》。通过这次学习教师综合素质得到了明显提升，更新教师的教育教学理念和教学知识，时间虽然短暂，但且受益匪浅，有种快速充电的感觉。由同济大学职业技术学院和上海景格职业技术培训学校联合举办的这次培训，主要内容涵盖了：“理实一体化教学”设计、微课制作、教科研与教务管理、互动式教学媒体设计与开发、课程建设与师资成长、如何成长为职教名师等方面，针对性准、实用性强，在培训过程中，各位老师严格遵守时间，高度负责，授课内容前沿、新颖，讲起课来游刃有余，对我来说是一次更新教育理念、掌握新的教学手段和充实教学知识的机会。

### 一、培训收获

1. 通过凌静老师的培训，我们对职业教育的理实一体教学设计有了进一步的理解和提高。教学设计是运用系统方法分析教学问题，确定教学目标。首先要进行学习分析，学情分析的要点主要包括：学生已知、未知、能知、想知、怎么知等方面。教师的角色是：导演、师傅、榜样、同伴、心理师；学习者的定位是准岗位、自主学习、实践探索、团队协作和自我评价。第二是教学目标设计。教学目标是三维的，包括知识与技能目标、过程与方法目标、态度与价值观目标。描述不同的目标时要注意表达方法，比如主语的一致性。第三是教学方法的设计。教学方法的设计主要有四类：以语言传递信息为主；以直接感知为主；以实际训练为主；以欣赏活动为主。第四是教学流程设计。教学流程设计主要包括凤头、猪肚、豹尾三个阶段。凤头是指导入。导入方法有多种，比如任务导入、展示导入、悬念导入、问题导入、情景导入等。猪肚是指过程。过程要有内容，要充实，要人人关注得到，任务、重点、难点解决得掉，人人兼顾、考虑差异性、解决重点、突破难点。豹尾是指课尾。要有结尾之妙。要依托重点提炼精华。有短语提炼式、脉络总结式、誓言鼓励式、知识连接式、个性结尾式等。教学流程要避免过于琐碎，避免生搬硬套，避免过于形式。

2. 通过学习对当前职业教育教学改革理论有了更加清晰的认识。从教学理念、教学模式、教学内容、教学路径、教学技术、教学方法六个方面阐述了当前的职业教育教学改革。职业教育教学要有以服务为宗旨，以就业为导向，满足企业需求的教学理念，要建立校企合作、工学结合的教学模式，教学模式的改革在企业，改革不是简单的照搬，而是经过教学加工的典型的工作任务。教学内容的改革主要是解决教什么的问题；教学方法的改革是解决怎么教的问题，教无定法，内容决定形式，关于现

代教学方法的理论研究有：角色扮演法、案例教学法、模拟教学法、项目教学法等。教学技术的改革是指信息技术与教改的深度融合，现代教学技术向多媒体化、网络化、数字化、智能化方面发展，这就要求教师要掌握一定的信息技术。

3. 上海信息技术学校校长邬宪伟做了《如何成为职教名师》的报告凡是能够成为专家或名师的都是在能力边缘的极限上工作后锻炼出来的。名师的三个要素：学识、师德、教法。学高为师，身正为范。学高的由来：1、学会形成合力。动力与引力的合力、个人和集体的合力、主角与配角的合力、智慧与资源的合力。2、学会教学艺术。信息传递模型：接受者---理解层---体验层---素质层。（1）调节注意力：庄严的仪式、三分钟听写练习、反常理式列举、评价式赞许、时尚感应。（2）改善记忆效果：（3）突破理解层：站在学生的立场上：一切问题简单化，从具体到抽象，分散难点，勤归纳。（4）强化体验层教学环境一体化、教学过程项目化、学习形式多元化、学习体验及时化。

4. 郑老师讲授的微课程的制作和运用等，让我们学习到许多先前不曾了解的现代信息技术，这些都是在教学过程中非常实用的知识。特别是思维导图的讲解，对我以后的教学有很大帮助。同时这些知识给我们提供了更宽广的信息技术应用前景。微课应用广泛，远程研修，自主学习，主题教研，例会播放等，有助于教师专业发展；在课堂教学方面，有助于课堂知识梳理，重难点突破，课堂气氛调整；其全新的视角，深度的追问，碎片化处理，成为开创灵活应用的先河。在不同地域中，其核心应用为网络课程，远程研修；在学校使用中，形式多样：电子书包，手机学习，微博课程等等。基于微课的移动学习、远程学习、在线学习、“泛在学习”将会越来越普及，微课必将成为一种新型的教学模式及学习方式。微课，挑战学习方法，创新研究方式，颠覆研究思路。

## 二、培训体会与心得

1、本次培训安排紧凑，培训内容与职业教育和教学息息相关，在极大程度上提高了教师们的业务素质 and 水平。本次培训让我们接触到了许多闻所未闻的知识和观点，比如微课堂、翻转课堂、思维导图、微课程的应用等，让我们深感自己知识的闭塞和落后。我们正处于示范校建设的关键期，本次培训让我们对示范校建设有了更加清晰的认识，对自己的教师生涯有了更详细、准确的规划，也让我们认识到作为教师要不断地学习，不断地成长，不断地接受新知，才有可能保持与时代同步，跟上职教的步伐，为社会培养合格的技能人才。2、多媒体技术在教学中发挥着极其重要的作用，它有助于我们教学水平的媒体技术有了更深层次的了解和学习，自己以前在这方面的应用是非常地欠缺，运用的方法也是非常地笨拙，通过这次学习，我体会到多媒体技术可以让我们教师轻松地驾驭课堂，更易发挥自己的业务素质 and 水平。在今后的教学工作中，我要把学到的多媒体应用技术运用到教学中去，改善课堂教学，不断提高自身的业务水平。3、各位授课专家和老师们知识广博，授课内容准备充分，课件制

作精美，授课驾轻就熟，他们的授课风格、由内而外散发的各种内涵都是吸引我们、也是让我们叹服、向往的人格魅力。4、本次培训活动的组织方同济大学和景格职业技术学院对活动进行了精心的组织和策划，班主任跟班报务，梅主任和蔼可亲在课间之余为我们准备了水果和点心，一日的三餐安排妥当，让我们感到无比的舒适和温暖，体会到家的感觉。本次培训紧张有序，学习结束总结设计有趣，效果非常好。

## 骨干教师培训总结

朱又波

2015年2月6日至2月10日，带着几分激动，带着几丝憧憬，我参加了在上海同济大学景格培训学校举办的“安徽科技贸易学校学科带头人、骨干教师培训班”。此次学习收益很大，老师们讲课精彩，教学内容丰富多彩。经过紧凑而充实的5天学习，教育教学理念上完成了一次洗礼，教学知识上得到一次强劲的“充电”，特别是专家们的先进教育教学理念和方法，更让我们学员的眼睛为之一亮。现总结如下：

### 一、更新了教育教学理念。

时代在不断进步，社会在不停前行。同样，教育教学理念也应与时俱进。埋头苦干是必须得，但抬头望天也是必要的。一味埋头苦干会迷失道路，偶尔抬头望天才能看清方向。特别是随着高中新课程改革的纵深发展，很多教育教学中的深层次问题不断地暴露，这时候更需要理论的指示与专家的引领。对于我个人而言，这次培训无疑是一场“及时雨”，不仅对理清新课改中的种种关系有帮助，而且对突破新时代教育教学中一些“瓶颈”问题提供新的解决思路与方法。

比如专家在介绍我国职业教育新课程改革的进程。关于新课程改革的几大重大问题：1、历史背景：政府的选择与推动；2、核心思想：专家策划与引领；3、教学方式：教师的习得与创新；4、课堂变化：学生的体验与发展；5、三级课程：学生的开放与转型等。张教授站在新课改的前沿，对新课程改革的理念与实施现状给老师们一个全面的梳理，让老师们可以以一个新的高度全面理性地看待新课程改革。

### 二、更新了教育教学知识。

教师是一个永远新的职业。这里讲的“新”主要指知识的更新与教学艺术的更新。作为一名职业学校的老师，我们应始终站在时代文化前沿，把住时代发展的脉搏；应是始终站在科学知识岸边的摆渡人，传承知识与文化；他应是学生灵魂的塑造师与精神垃圾的清道夫，正如专家所说，教育不光在于知识的传授，更主要是唤醒！所以，作为我们教育工作者必须时时保持充电的状态，此次培训无疑是一次良好的机会。经过培训，就我个人而言，不仅在教学知识方面得到一次全面的补充，而且在教学艺术方面得一次新的补充。

### 三、初步学习了微课的制作技术

此次培训活动的一大两点就是关于微课的知识介绍和简单的微课制作。我们从微课的发展，微课的理念，微课的制作技巧，以及优秀微课的作品欣赏等多方面，了解了微课是适应于信息时代的一种崭新的教学手段，是我们新时代教师所必备的教育教学技术。我们系统地学习了微课的设计理念高级

PPT, camtasia studio 录屏软件制作, 绘声绘影软件等专业的微课软件工具, 尽管学习时间很短, 但是我们会将这些技术运用到今后的教育教学工作中去, 并在今后加强这些方面的学习, 不断提升学员的课堂教学艺术, 加强对知识的解读, 将其投入到今后的工作实践中去。

#### 四、认识到了教学反思的重要性

在这次的学习过程中, 专家的一句话深入人心——写三年的教学反思胜过三十年的教案! 一节课下来, 课堂教学抑或超乎所想的顺利, 抑或不尽人意。一堂课可因教师一句幽默奇妙的导语而使课堂气氛空前活跃; 可因教师一个手势、一个眼神而令故事情趣大增; 可因一种新教法的采用而收到意想不到的效果; 或因讲得多而学生兴趣全无; 也可因一个环节的遗漏或疏忽而走错路、走回头路等。再者, “因”与“果”是相互作用的。教与学是两种个体间发生的知识传递关系, 教师起主导作用, 学生则为学习主体。教师的情绪、教师的举手投足、教师对教材对学生对教法了解的深浅等都直接作用于学生, 影响着课堂气氛与授课效果。相反, 学生的注意力情况、学生的疲劳状态、学生的知识差异等也反作用于教师。此二者同时存在, 相互作用, 彼此牵制, 影响着课堂效果。常有这样的感觉: 上课时原本没有涉及的内容, 因实际需要或灵感的涌现而穿插其中, 结果学生的积极性被调动起来了, 讲者绘声绘色, 听者津津有味, 课堂顿时充满勃勃生机。它能帮助我们拓展思维空间, 引导自己与学生进行遐想, 并徜徉其间。这样愈是多想, 想地愈是透彻。所以教师应即便把诸如此类的小插曲(幽默的谈吐、对抗性比赛-----)所产生的效应, 记录在教学反思记录中, 用以提高自己的教学艺术水平。同样, 对于课堂中节外生枝的实例也应及时记录, 吸取教训。鉴于此, 课毕就该及时反馈, 将课堂上师生表现与授课质量进行及时分析、综合登记, 以帮助自己在日后备课、授课时能对“师”与“生”的情况作更全面的分析。所以, 不管是得是失, 教师皆应实话实说, 将其记录在案, 以期在往后的教学工作中安排更周到、操作更自如, 少走弯路、不走回头路。

#### 五、明确了教师成长轨迹。

教育的发展, 关键在教师的成长。教师是学校发展的基石, 学校的软实力来自于拥有一只业务能力强, 团结敬业的教师队伍。对于个人而言, 教师的成长不仅是时代的要求, 更是适当现代教育的需要。此次培训, 很多专家与同仁结合了自身的成长经历, 重点谈了教师如何规划自己的成长之路, 成为名师, 成为教育家。

我们这些中青年教师, 有了一定的教育教学经验, 或许在职称评定之后, 会产生一些职业倦怠, 即一个人长期从事某种职业, 对工作的日常事务极为熟稔, 因而在日复一日毫无新意的重复机械的作业中, 渐渐会产生一种疲惫、困乏, 甚至厌倦的心理, 在工作中难以提起兴致, 打不起精神, 只是依仗着一种惯性来工作, 在今后的工作中, 我们应该克服这种职业倦怠, 积极参加进修, 加强实力:, 这



就必须不断地为自己充电加油，以适应环境的压力，以更加积极的心态投入到教育教学工作中去，积极参加教科研活动，努力创新，扎实工作，以更加负责任的态度去努力工作。

六、明确了今后工作目标。

培训只是一个手段，培训只是一个开端，对于培训给予的清泉，我要让它细水长流。我明白，“骨干”这一称谓带给人的不会有太多的荣誉，却有无尽的责任。骨干教师培训给我补了元气、添了灵气、去了骄气，焕发出无限生机。真正感到教育是充满智慧的事业，深刻意识到自己肩负的责任。

今后我会学以致用，我会将在这里学到的新知识尽快地内化为自己的东西，运用于教育教学过程中去，结合我校的实际情况，及时地为学校的建设和发展出谋划策，努力学习同行们的学习态度，求知精神，协作能力，加强平时的学习、充电，他山之石，可以攻玉，我一定将学到的知识运用于教育教学实践中去，让培训的硕果在教学事业的发展中大放光彩。

## 信息技术与课程整合教学模式的探讨

孙玉成

自从党的十六大召开以来，我国的职业教育改革创新加快发展。特别是“以服务为宗旨，以就业为导向”的中等职业教育成为我国职业教育事业发展的新增长点。无论祖国的大江南北，各地中等职业学校都围绕教育部提出的方针，坚持以就业为导向，高度重视校内实训和校外实践，把积极提高中职学生的实践能力和职业技能放在首位。

通过此次培训，我们学习了微课、慕课、高级PPT的制作等信息技术课程，信息技术与课程整合在中职教学中显得极其重要，它可以激发学生的学习兴趣。

信息技术与课程整合经由国外起源，在国内发展，早已成为我国教育教学改革的重点领域之一，也是我国中等职业教育教学理论和实践研究的热门课题之一。原国家教育部陈至立部长曾明确提出，“教育信息化的目标就是要实现课程的有机整合。在开好信息技术课程的同时，要努力推进信息技术与其它学科的整合，鼓励在其它学科的教学广泛应用信息手段，并把信息技术教育融合在其它学科的学习中。”

查阅《新华辞典》“整合”一词之意，其定义为：“把一些零散的东西通过某种方式而彼此衔接，从而实现信息系统的资源共享和协同工作。其主要的精髓在于将零散的要素组合在一起，并最终形成有价值有效率的一个整体。不管是普遍意义上好的、坏的事物都有其存在的价值，把它们的价值有机的结合在一起，使本来无意义的事物变得有意义起来，让这些单一看来无意义或意义不大的事物获得超值的效果。”

全国人大常委会副秘书长、教育部基础教育司原司长李连宁在全国课程改革实验区信息技术教育研讨会上明确指出，不应当把信息技术仅仅作为学习的对象，而应当作为学习的工具，努力实现信息技术与课程的整合，实现教学方式、学习方式的根本变革。李连宁强调，加快推进中小学信息技术教育，首先要实现观念的转变，一是要把信息技术从学习对象转变为学习工具，要把信息化作为提高教育质量的一个重要载体，信息技术的应用要和日常的教育教学结合起来，真正把信息技术运用到学习之中。二是要把信息技术作为辅助教学的手段转变为学习的方式，发挥信息技术在学生自主学习、主动探究、合作交流等方面的优势。建构在网络环境下学生自主学习的方式，这是信息技术与课程整合所追求的目标。教育课程改革，突出强调信息技术与课程的整合，要把信息技术与课程改革有机地结合起来，只有实现信息技术与课程的整合，信息技术才不再仅仅是一种技术手段，而是一种学习方式的根本变革。

对于中等职业学校而言，大部分地区现行的还是偏向传统的课堂教学模式，笔者思考出现这样现象主要由学生和教师两方面原因造成。学生方面的原因有三：一是部分地区的中等职业学校采用的教学模式脱胎于普高，教学方法缺乏职业学校特色，没有考虑到普高授课模式与中职学生的学习水平、认知能力之间的差距；二是基于中职学校学生的学习特点，主要集中在学习习惯和基础较差、缺乏兴趣和学习长效性，严重的甚至缺乏信心导致厌学情绪滋长；三是学生群体中来自问题家庭（单亲家庭等）的学生较多，相较其他学生，没有机会享受到良好的学习环境，缺乏最基本的学习品质，难以应付日常学习生活。教师方面的原因在于虽有教师意识到要在教学方面做实践探索，但大部分教师仍然把教师的“教”看作是影响和促进学生的“学”的主因，导致教学改革过分注重外部刺激的作用，注重教学内容、手段和方法的改革，忽视学生学习心理的需要和变化，忽略教学理论、学习理论的变革对教育实践的影响。这样的教学改革没有凸显职校特点，实效性不明显，沿用教师是主动的施教者、学生是被动的接受者教学理念，让原本该处于学习过程主体的中职学生处于比较被动的地位，致使其主动性无从发挥，学习效率低下。这种现状严重地制约了中职学生在知识与能力、过程与方法，态度情感与价值观方面的发展，甚至抑制了具有创新思想和创新能力的创造性人才的培养，因此在中职学校进行深层次的教学改革势在必行。

当今社会，世界经济和社会发展的最大趋势是信息化，信息技术以多媒体和网络技术为核心，早已成为人类发展的必不可缺的创造性工具之一。其中，“信息技术与课程整合”就是我国现阶段教育教学改革领域的新方向，它使教学的内容、环境、手段发生根本性的变革。在中职学校开展信息技术与课程整合教学改革，教师不仅可以利用新型的教学媒体多媒体计算机、校园网和 Internet 网去激发学生的兴趣和发挥学生学习的主体作用，还可以通过多媒体系统的超文本特性来实现对教学信息的有效组织与管理，起到优化课堂教学的作用。信息技术与中职课程的整合，可以打破以教科书作为知识来源的单一渠道，开发和建设新的教学资源；对学生的终身学习也有积极的影响，可以培养他们具有良好的信息素养；对教师专业化的发展也有积极促进作用，解决职业学校教学实际问题，发挥中职学校课程资源优势。因此，为了能发挥信息技术在教育教学中的积极作用，起到切实推进素质教育、体现课堂教学这个主阵地的作用，我们需要研究探索适合职业学校学生特点的课堂教学模式，充分发挥课堂 40 分钟的教学效能，帮助学生在知识、能力、思维发展等诸方面有较大进步。

目前，许多一线教师已经着手教学改革实践。这些探索中，有一种观点尤被广大中职教师重视，这种观点认为中等职业教育具有“专业性”的特点，这与中职学校的培养目标“要培养数以亿计的生产、服务第一线的高素质劳动者和实用人才”密不可分。基于此，必须把以传授知识为中心的教学转变到以能力培养为中心上来。传统的中职课程教学把知识、目标、重点、难点、备课规范作为考核范

围，主要与思维能力训练相关，而现代职业教育是以能力培养目标为主，是以学生能掌握什么样的技能、掌握什么样的能力为考核目标，是把学生培养成既懂知识、又有过硬的实践技能的应用型人才作为培养目标。因此，中职课程教学中基本理论的讲解以必需、够用为度即可，以讲清概念、强化应用为重点，在具体实践方面多采取灵活多样、行之有效的形式，力争达到“学用结合、学则会用”的效果。

通过教师的学习、研究将会改变传统的教学结构，探索出职业学校信息技术与专业课整合的教学模式，找到在教学中培养学生实践能力和创新精神的最佳切入点，笔者以为有以下几点：

### （1）改变学生学习方式

按以往传统教学模式，教师安排好教学内容、教学方法、教学步骤以及课堂活动的环节，学生跟随教学进度，多为被动接受知识技能的学习。以教师为中心的课堂教学的弊端是难以培养出具有创新能力的学生。若能在信息技术与专业课程整合的基础上总结创新合适的教学模式，可以使学生从依赖教师的“讲”和书本的“看”学习转变为学会利用多方资源的自主学习，可以使学生从记忆式学习转变为建构式学习，可以使学生从按部就班的学习转变为具有职业特色的跨越式学习，可以使学生从局限于校内的学习转变为超越校园围墙的学习。

### （2）改变学生在教学模式中的学习地位

在新的整合教学模式下，授课对象学生从被动的接收器和知识灌输的对象转向为信息加工的主体和知识意义的主动建构者，授课教师则从原本的知识灌输者和课堂主宰者转向为教学活动的组织者和指导者。原本帮助教师传授知识的多媒体成为辅助创设教学情境、引导学生进行协作学习、讨论交流的认知工具和情感激励工具。采取整合教学模式可以使学生对学过的知识触类旁通，激发学生对新知的学习兴趣，产生强烈的学习欲望，能积极主动地参与学习，发挥其学习的主体作用。而现在流行的多媒体教学环境特别适合学生进行“探索式”学习，有利于学生对学习问题的理解和对知识技能的灵活运用，以及合作精神、协作学习和良好人际关系的形成。

### （3）打破学科界限，实现文化基础课与专业课的融合

在传统的教育理念中，各学科彼此独立、分离，关联甚少。信息技术的加入，使学生的学习方式和教师的教学方式都发生了改变，使学习方式“百家争鸣”，出现了探究学习、情景学习、合作学习，将学习与社会文化相统一，使现实与虚拟网络相融合。在学生自主学习、解决实际问题的过程中，各学科也得以整合型的信息化的新形态出现。中职学校的专业课程设置以丰富灵活而著称，并且学生的培养目标主要是就业，因此学生对专业课的学习兴趣较浓。通过探索，可以打破原来传统教学模式下

各学科之间的界限，实现专业内的各学科优势互补，实现文化基础课与专业课相互融合相互促进的目标。

(4) 提高信息技术与课堂的“整合有效性”。

采取整合教学模式授课，除了可以激发学生对本专业课程的学习兴趣，还能使学生对以后就业岗位对职业要求有清晰的认识。在具体课堂实践过程中，能充分发挥信息技术的开放性、交互性、共享性、协作性和反馈及时性等特点，对改变目前校内课堂教学和校外就业衔接不当导致的低效浪费现象有积极作用。

综上所述，通过此次学习使我认识到信息技术与课程整合教学模式能缓解中职教学重技能轻知识的实际矛盾，有利于改变课堂教学单一、封闭和学生被动学习的局面，能培养教师的创新意识和实践能力，有利于学生的终身学习和发展。



## “五力聚合，五化一体”中职教师专业成长路径实践探索

黄光荣

近年来,我校通过“五力聚合,五化一体”中职教师专业成长路径实践探索,打造了一支素质优良、结构合理的教师队伍,提升了人才培养质量,为其他中职学校教师队伍建设提供了有益借鉴。

### 一、实施背景

#### (一)加快发展现代职业教育提高人才培养质量的战略需要

加快发展现代职业教育,是党中央、国务院作出的重大战略部署。当前职业教育还存在着结构不尽合理、质量有待提高、体制机制不畅等问题。《国务院关于加快发展现代职业教育的决定》指出,职业教育提高人才培养质量,必须建设“双师型”教师队伍,加强职业教育科研教研队伍建设,提高科研能力和教学研究水平。

#### (二)实现教师专业成长的现实需要

中职教师专业成长目前主要存在着三个方面问题:一是整体素质不高,尤其是专业技能操作水平、实践教学能力偏弱,对行业、产业、技术发展趋势和动态把握不够,现代信息技术应用能力、理实一体课程开发与教学设计能力不足,指导学生就业、创业能力有待提高,与企业沟通能力亟待提升。二是结构不合理,“双师型”教师比例偏低,专业带头人和骨干教师不足,名师缺乏。三是成长动力不足,产生动力不足的原因有专业成长的环境不够宽松、专业成长氛围不浓、激励措施不力、职业倦怠等。

#### (三)完善教师专业成长机制的迫切需要

当前,教师专业成长机制还不够完善,表现在四个方面:一是学校缺乏促进教师专业成长的整体规划,导致教师专业成长处于无序状态。二是保障教师专业成长的投入不足,学校拿不出或不愿出经费用于教师技能提升、学历提高等。三是引导教师专业成长的考评制度不健全,过程监测不到位、考评办法不完善。四是推动教师专业成长的激励措施不到位。

### 二、主要目标

通过确立目标、设定任务、自主研修、团队合作、校企合作等方式,聚合目标牵引力、任务驱动力、内在原动力、团队支持力、企业支撑力等“五力”,充分发挥各自作用,实现教师专业成长的精优化、实效化、自主化、梯次化和实践化,推动教师专业成长。建立教师专业成长分层分类培养机制,并从组织、制度、经费等方面加以保证,构建“五力聚合,五化一体”中职教师专业成长路径,打造一支素质优良、结构合理的教师队伍,全面提升教师整体素质和教学质量,大大提高人才培养质量。

### 三、工作过程



(一)明确目标，严格考核，发挥目标牵引力，实现教师专业成长的精优化

学校制定师资队伍建设和方案，确立学校教师队伍建设总体目标，引导教师结合实际确定自身专业发展目标，指导教师明确目标指标构成，明确努力方向，落实达标措施，充分发挥目标的引领作用，解决教师目标模糊、信心不足、无所适从的问题。为确保目标实现，学校实行目标管理，组织开展考核、评定，根据申请人目标达成度决定是否认定其岗位资格及是否聘用。并对专业带头人、骨干教师等进行奖励并优先推荐培训、评优、晋职、晋级。学校还从师德修养、示范带头作用、教科研工作、教科研实效等方面对教师进行年度考核，实行能进能出的动态管理机制，实现教师专业成长的精优化。

(二)设定任务，狠抓落实，发挥任务驱动力，实现教师专业成长的实效化

按照名师、专业带头人、骨干教师、“双师型”教师、入职新教师五个层次、专职、兼职两个类别，设定教师专业成长任务。实现目标，必须完成任务，任务驱动教师行动，推动目标逐步实现。教师按照计划、实施、总结的操作流程，学校按照计划、培训、监控、考核、评定的操作流程，扎实有序推进任务逐一落实，取得实际效果，实现教师专业成长的实效化。

教师专业成长任务表

教师层次、类别	任务要求			
	培训实践	课程建设	教学示范	教育科研
名师	现代教育理念、教育科学研究方法、信息技术素养等培训	引领、课程体系构建和课程标准制订的研究、指导教学资源开发	开办名师讲堂、课堂，指导课改公开课	参加国家级学术研讨2次、发表论文4篇、编写规划教材1部、承担国家级课题1个、开展专业带头人、骨干教师培训1次
专业带头人	参加国培企业实践现代信息技术应用能力培训	负责课程体系构建、课程标准制定、教学资源开发	承担教改公开课、举办专题讲座、指导青年教师、指导技	参加学术研讨1次、发表论文2篇、编写教材1部、承担校级以上课题1个、主持精品课程1门、撰写企业调研报告1篇、主持实训建设1项

			能竞赛	
骨干教师	参加省培 企业实践 现代信息技术应用能力 培训	参与课程体系 构建、课程标准 制定、教学资源 开发	承担教改 公开示范 课、指导青 年教师、指 导技能竞 赛	发表论文1篇、参编教材 1部、参与校级以上课题 1个、参与开发精品课程 1门、参与撰写企业调研 报告1篇、参与实训建设 1项
“双师型”教师	参加“双师 型”教师培 训、企业实 践、现代信息 技术培训现 代信息技术 应用能力培 训	参与课程标准 制定、教学资源 开发	承担教改 课研讨、指 导技能竞 赛	发表论文1篇、参与校级 以上课题1个
入职新教师	岗前师德、课 堂教学方法 培训、课堂管 理培训、班主 任培训	参与课程标准 研讨、教学资源 开发	上好汇报 课、参加教 改课研讨、 教学基本 技能竞赛	参加以老带新启动会、推 进会、汇报会，撰写以老 带新总结
兼职教师	普通话培训、 课堂教学方 法培训、课堂 管理培训、现 代信息技术 应用能力培 训	参与课程体系 构建、课程标准 制定、教学资源 开发	指导实训 教师、指导 技能竞赛	参加教改研讨、参与技术 培训咨询

### （三）自主研修，内省反思，激发内在源动力，实现教师专业成长的自主化

教师专业成长是自我成长，教师专业发展是自我发展。学校主要从活动平台搭建、制度保障、硬件条件提供等方面，为教师自主研修、自主发展营造良好的环境。

学校引导教师认真学习，积极鼓励和支持教师外出培训进修和参加教科研活动，通过“走出去，请进来”，帮助教师更新观念，开阔视野。立足学校，认真开展校本培训，通过印发材料、例会学习、专家讲座、沙龙研讨、网络学习等多种形式开展培训，并引导教师积极开展校本教研活动，结合教育教学实际大力开展课题研究，认真撰写论文、案例，积极开展集体备课、听评课活动，向教科研要质量、要效益。引导教师从“目标达成度，有什么好的做法，还存在哪些不足，今后努力的方向”等方面反思自我发展情况，并相互交流。学校鼓励教师撰写论文、申报课题、开发精品课程、编写教材、参加各类教学比赛等活动，帮助教师成功，提升教师自我成就感，进一步激发自主发展的热情，激发内在源动力，实现教师专业发展的自主化。

### （四）精诚协作，相互促进，发挥团队支持力，实现教师专业成长的梯次化

学校将教师团队建设纳入学校总体发展规划，明确团队建设的目标、任务，完善团队运行机制，并通过团队合作推进各项任务落实和目标实现。每个重点建设专业教师团队，均以专业带头人、骨干教师和“双师型”教师为主体，聘请企业专家参与，有专业建设指导委员会统一指导。团队成员分工协作，专业带头人负责方案制订、任务分解和质量监控，骨干教师和“双师型”教师负责具体实施、落实。团队成员共同编制教学标准、共同开发精品课程、共同编制校本教材、共同开展实训建设，共享创新成果。团队成员比、学、赶、帮、超，相得益彰，相互给力、支持，携手并进，实现成员共同发展，实现教师专业成长的梯次化。

### （五）校企合作，共同培养，利用企业支撑力，实现教师专业成长的实践化

学校建立了校企合作长效运行机制，健全校企联合培养教师机制。聘请企业专家作为学校专业建设指导委员会成员，指导人才培养方案制定、教师队伍建设等工作。选择优质合作企业作为教师培训基地，组织教师参加企业实践，提升专业技能，了解企业文化，把握职业发展动态、技术发展趋势；企业专家到校进行技术指导，开展专题讲座，促进教师专业知识更新、专业技能提升。通过利用企业资源、技术支撑，有力提升了教师紧贴企业生产实际开展实践教学的能力，极大提升了教师双师素质，实现教师专业成长的实践化。

## 四、条件保障

### （一）组织保证

学校成立了师资队伍建设领导小组，校长任组长，主管教学的副校长任副组长，教务科及专业系部负责人为成员。并设立师资队伍建设办公室处理日常事务。实行岗位责任制和例会制，研究解决师资队伍建设过程中出现的问题，有序推进教师专业发展。

## （二）制度保证

完善《专业带头人、骨干教师评定与管理办法》、《教学工作量化考核办法》、《教科研奖励办法》、《教师企业实践管理办法》、《教师进修、培训管理办法》等师资队伍建设相关制度，明确教师专业成长的目标、任务、途径和考核评价办法。加强过程监测和管理，确保制度有效运行和落实。

## （三）经费保证

学校拿出专门经费用于师资队伍建设，并逐年加大经费投入。示范校建设期间，学校投入了230万元专项经费，用于教师培养培训经费占学校教师工资总额的比例为11.2%，保证了师资队伍建设和教师专业发展的需要。

## 五、主要成果、成效

### （一）主要成果

#### 1. 构建了“五力聚合，五化一体”的教师专业成长路径

通过实践探索，明确目标，严格考核，发挥目标牵引力，实现教师专业成长的精优化；设定任务，狠抓落实，发挥任务驱动力，实现教师专业成长的渐进化；自主研修，内省反思，激发内在原动力，实现教师专业成长的主体化；团队合作，相互给力，发挥团队支持力，实现教师专业成长的共同化；校企合作，共同培养，利用企业支撑力，实现教师专业成长的社会化。通过“五力聚合”，实现教师专业成长的“五化一体”，从而实现教师的专业发展。

#### 2. 建立了教师专业成长分层分类培养机制

根据专业水平，将教师分为名师、专业带头人、骨干教师、“双师型”教师、入职新教师五个层次；根据来源不同，将教师分专职和兼职教师两个类别。针对教师的不同需求，结合学校实际，学校制定了教师分层分类培养计划和方案。学校成立师资队伍建设领导小组，完善师资队伍建设相关制度，规范经费投入，统筹培养对象的遴选、培训、考核、认定和管理等工作。通过方案实施，逐步健全了教师专业成长机制，完善了教师专业成长分层分类培养机制，解决了教师专业成长的无序状态、投入不足等问题。

#### 3. 打造了一支素质优良、结构合理的师资队伍

通过实施教师培养方案，新增专业带头人9人、骨干教师19人、“双师型”12人，其中技师6人，新增兼职教师31人，并形成了粮油储运与检验技术、数控技术、会计和计算机应用4个重点专业教学



团队。目前，学校有高级讲师 67 人，研究生 41 人，“双师型”教师 118 人，占专业课教师总数的 91%，打造了一支素质优良、结构合理的师资队伍。

## （二）主要成效

### 1. 教师整体素质明显提升

通过项目建设，教师在教科研、企业锻炼等方面取得了优异成绩，整体素质全面提升。项目建设期间，教师获安徽省专业带头人 1 人、省教坛之星 7 人、市师德标兵 1 人、校专业带头人 9 人、校骨干教师 19 人、取得技师资格证书 6 人。113 名教师深入企业实践，32 人次参加国家级和省级培训。发表论文 156 篇，承担了中国职业技术教育学会科研规划项目立项课题 1 个、安徽省职业与成人教育学会规划课题 6 个，开发校本教材 11 部，建成安徽省中等职业教育省级精品课程 7 门，省级立项建设精品课程 6 门，蚌埠市立项建设精品课程 7 门。教师在全国性教学技能比赛中获二等奖 1 个、三等奖 1 个，获全省教学技能比赛一等奖 4 个、二等奖 8 个、三等奖 15 个，获安徽省中等职业教育省级教学成果二等奖 1 项。

### 2. 教学质量明显提高

项目建设，促进了学校教学改革与创新，提高了教学质量。广大教师积极参与“工学一体，产学结合”、“课证融合、技能递进提升”、“能力本位，工学结合”等人才培养模式的探索实践，深入推进“现代学徒制”、“递进式全程实训”、“项目引领，任务驱动，技能递进”等教学模式改革，提高了教学质量，提升了人才培养质量。学生在全国职业院校技能大赛荣获 2 个一等奖、1 个二等奖、1 个三等奖，获省级技能奖 25 个，市级 105 个。学生“双证书”获取率 99.1%。毕业生初次就业率 100%，用人单位满意率 91%。

### 3. 引领示范辐射作用显著增强

我校中职教师专业成长路径实践探索的经验，为其他职业学校师资队伍建设提供了借鉴，省内外 50 多所院校来我校考察交流。我校对口支援受援学校教师等工作在全省中等职业学校对口支援工作座谈会上作了经验交流。1 名教师作为省教育厅专家对口支持、指导金寨职教中心专业建设。有 7 名教师担任全国粮食职业教育教学指导委员会委员，4 名教师被聘为国家粮食局仓储建设专家。学校发挥教师、实训等优质资源开展职业技能培训年均 4000 多人次，服务地方经济社会发展，2014 年荣获“国家技能人才培育工作突出贡献奖”荣誉称号。

## 六、体会与思考

### （一）激发内在源动力是实现教师专业成长的根本

在目标牵引力、任务驱动力、团队支持力、企业支撑力、内在于动力等“五力”中，前四者均为外力、外因，内在于动力是内力、内因。内因是事物发展的根据，所以，激发内在于动力是实现教师专业成长的根本。学校应从教师的发展需求出发，通过观念引导、专家引领、骨干示范、完备的激励机制等努力激发教师发展的欲望，使教师自我发展的动力永不衰竭，促进教师的自主发展。

## （二）科学的任务设计是推动教师专业成长的关键

任务是目标的载体和表现，目标确立的如何，关键要看任务设定是否科学、合理。学校在制订师资队伍发展规划和方案时，要从国家加快发展现代职业教育的战略需要、学校可持续发展和教师专业成长的现实需要出发，进行系统设计，科学设定，从而不断推动教师专业成长。



提供好的培训是一种责任  
好的培训，就是一盏灯，照亮了前行的路  
也点燃了自己的人生

地址：上海市真南路500号同济大学